

Wellis®

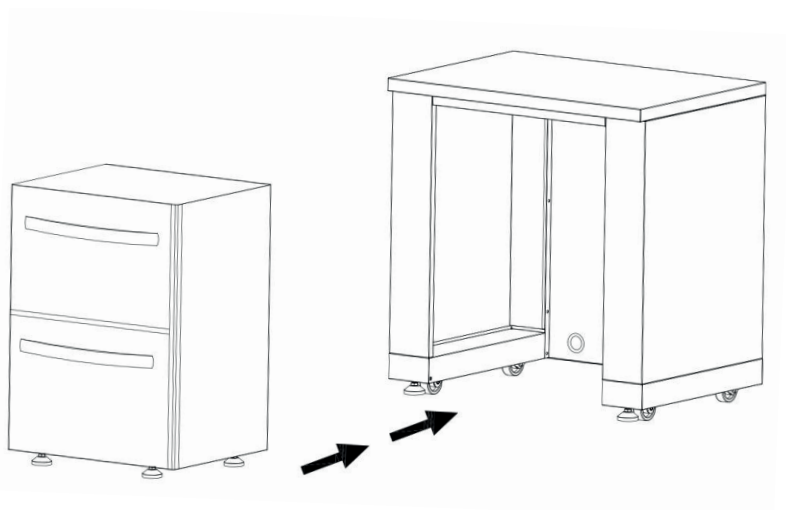

EN

**Coyote appliance cabinet
Coyote 2-drawer fridge**

INSTRUCTION GUIDE

DE

**Coyote-Geräteschrank
Coyote 2-Schubladen-Kühlschrank**
BEDIENUNGSANLEITUNG

FR

**Armoire pour les appareils Coyote
Réfrigérateur à deux tiroirs Coyote**
GUIDE D'UTILISATION

HU

**Coyote készülék szekrény
Coyote 2 fiókos hűtőszekrény**
HASZNÁLATI ÚTMUTATÓ

RO

**Dulap aparatură incorporabilă Coyote
Frigider cu 2 sertare Coyote**
GHID DE INSTRUCȚIUNI

WB00371 + WB00372

Coyote

Coyote outdoor appliance cabinet

INSTRUCTION GUIDE

IMPORTANT:

Save for electrical inspector's use.

Installer: Leave installation instructions with the homeowner.

Homeowner: Keep installation instructions for future reference



Welcome

Thank you for purchasing your *Coyote appliance cabinet* appliance!
We appreciate your business and we recommend that you read this entire User's Manual before operating your new appliance for the first time. This manual contains instructions on how to properly install and set up your new range, as well as insights into the unique features that our product offers. Please keep this manual for future reference, as it contains answers to questions that you might have as you begin to cook.

Thank you

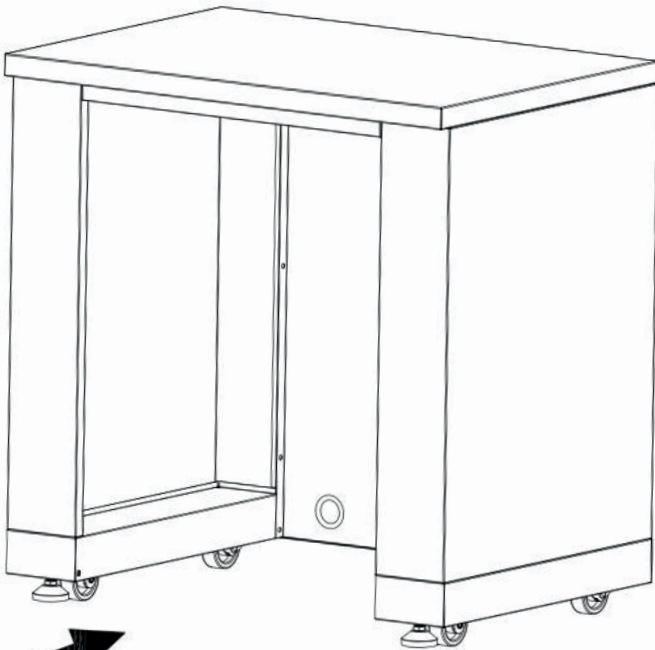

This manual applies to the following models' series:
Model #WB00371 (Coyote appliance cabinet)
Model #WB00372 (Coyote 2-drawer fridge)
Model Coyote Outdoor Wine Cooler

Parts Explosive Pictures

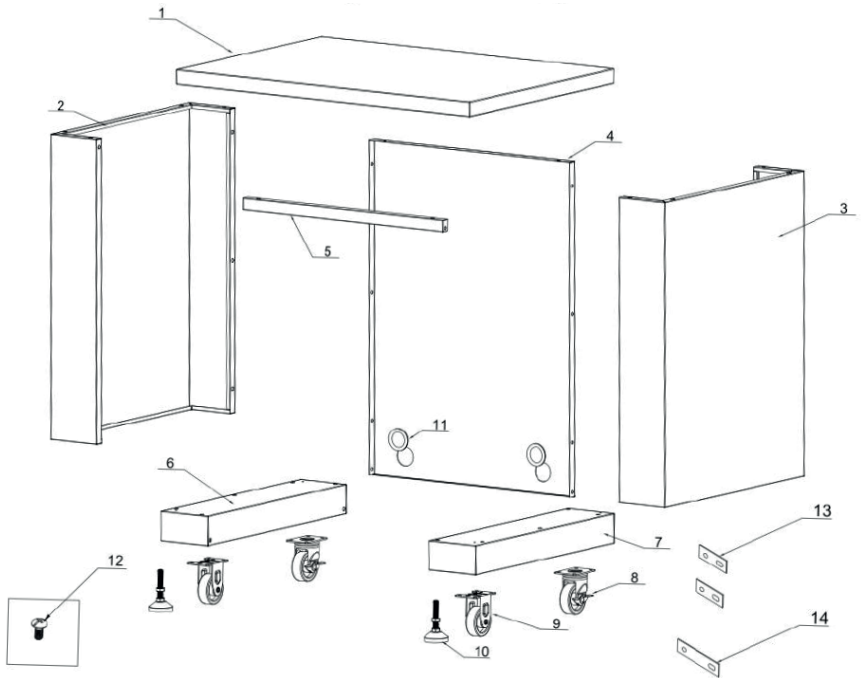

Parts List

Explosive	Part Name	Quantity
1	Countertop welding assembly	1
2	Left side panel welding assembly	1
3	Right side panel welding assembly	1
4	Back panel welding assembly	1
5	Beam welding assembly	1
6	Right bottom panel welding assembly	1
7	Left bottom panel welding assembly	1
8	Universal caster with brake	2
9	Fixed caster	2
10	Supporting leg	2
11	Rubber gasket	2
12	Philips thumb head screw with anti-slip design	56
13	cabinet back connecting plate	2
14	cabinet front connecting plate	1

Product Dimension

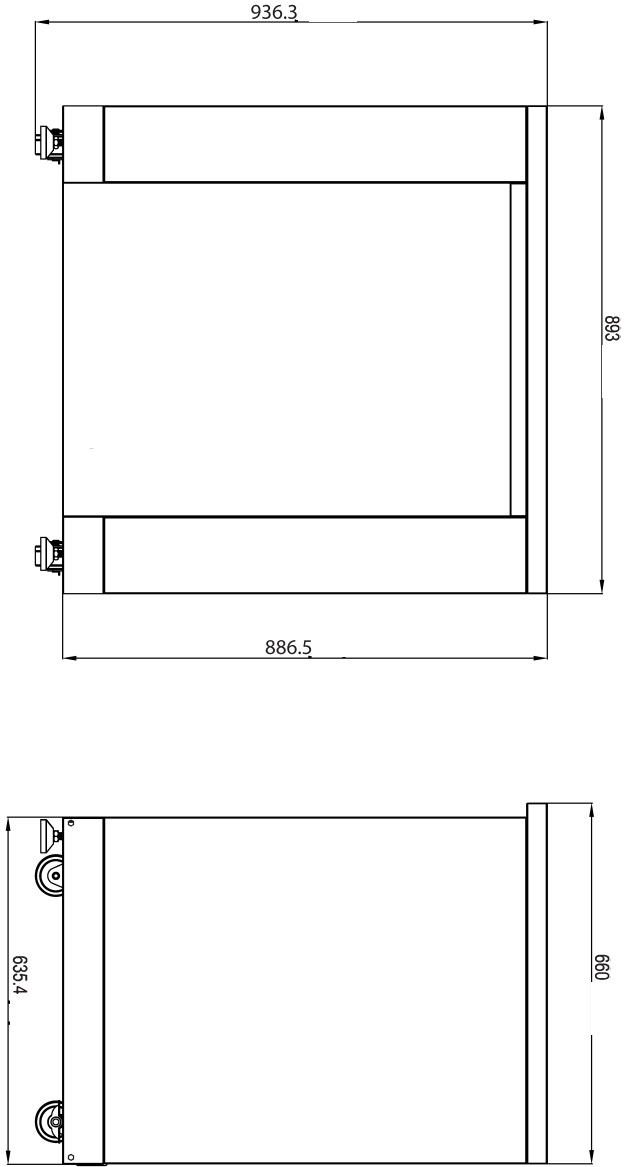

Cabinet Installation

Step 1

1. Install 2 pcs Supporting Leg (Part # 10) to bottom right welding assembly (Part # 6) and bottom left welding assembly (Part # 7). Use hand to adjust the supporting leg to the suitable position.
2. Use 16 pcs 1/4" flat Philip's head screw (Part # 12) to connect 2 pcs fixed caster (Part # 9) and 2 pcs universal casters (Part # 8) to Part #6 and #7.

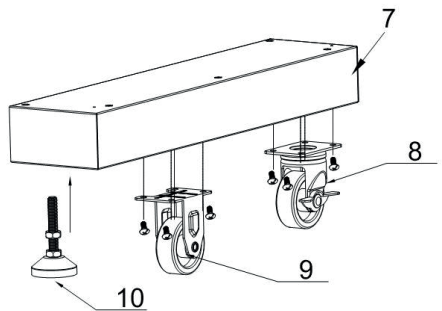
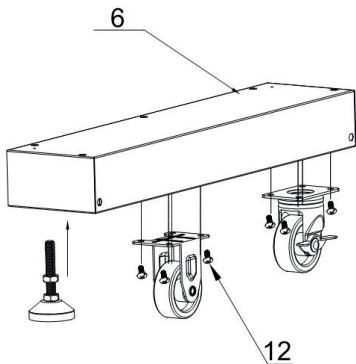

Step 2

1. Use 5 pcs $\frac{1}{4}$ " flat Philip's head screws (part # 12) to connect left side panel (Part # 2) to Part #6;
2. Use 5 pcs $\frac{1}{4}$ " flat Philip's head screws (part # 12) to connect right side panel (Part # 3) to Part #7;
3. Do not over-tighten all the screws until parts are lined up.

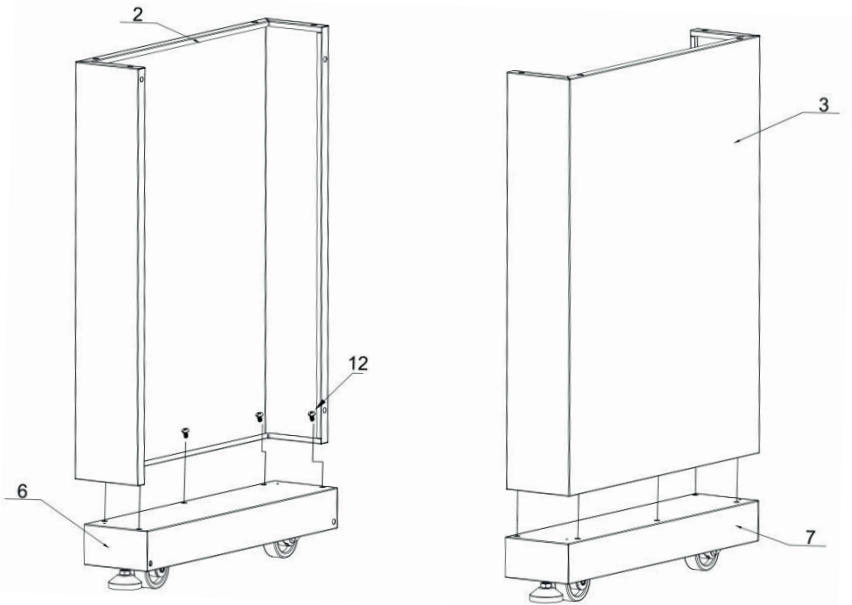

Step 3

1. Install 2 pcs rubber gaskets (Part # 11) to Back Panel (Part # 4);
2. Use 4 pcs $\frac{1}{4}$ " flat Philip's head screws (Part # 12) to connect Part #4 to Part #2 and #6;
3. Use 4 pcs $\frac{1}{4}$ " flat Philip's head screws (Part # 12) to connect Part #4 to Part #3 and #7;
4. Do not over-tighten all the screws until parts are lined up.

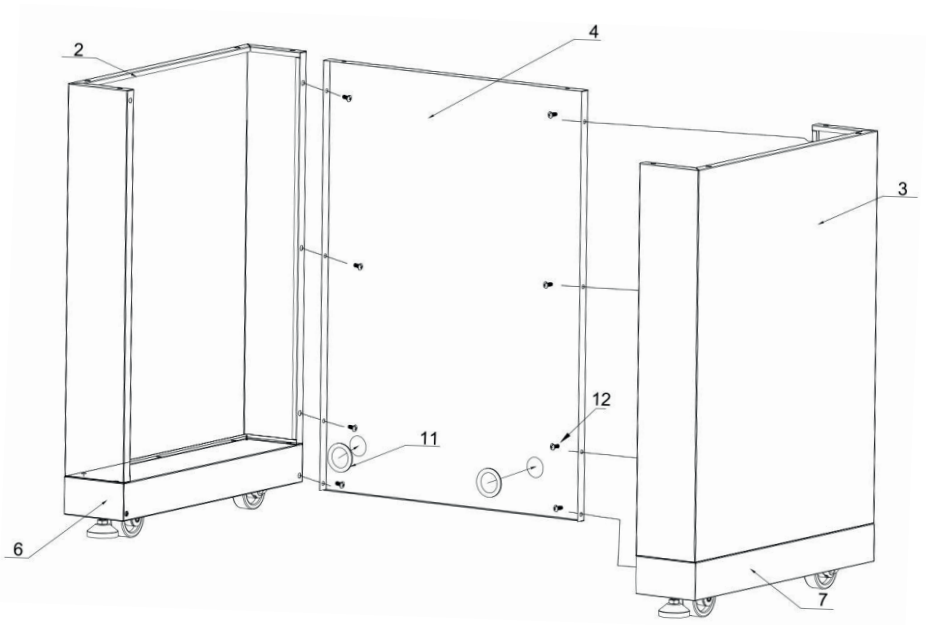

Step 4

1. Use 2 pcs $\frac{1}{4}$ " flat Philip's screw head (Part # 12) to connect beam welding assembly (Part # 5) to Part #2 and #3;
2. Make sure the connection is smooth. Do not over-tighten all the screws until parts are lined up.

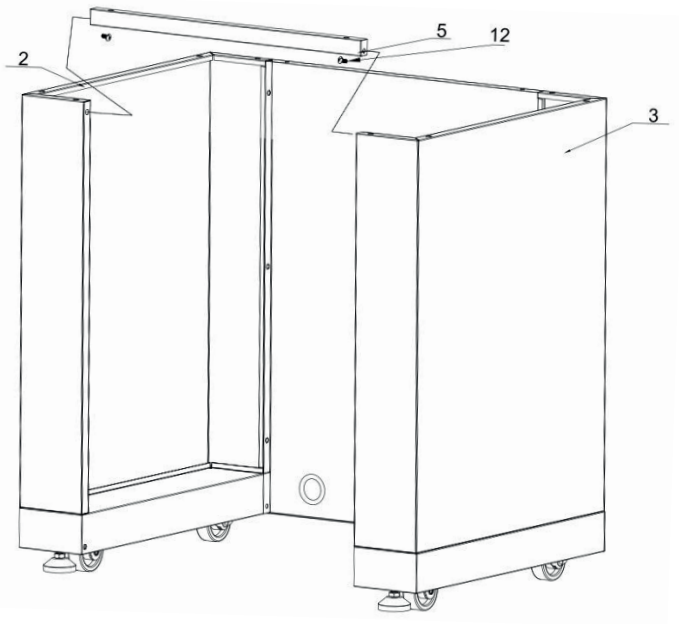

Step 5

1. Use 12 pcs $\frac{1}{4}$ " flat Philip's screw head (Part # 12) to connect top cover board (Part # 1) with Part #2, #3, #4 and #5
2. Make sure the connection is smooth. Do not over-tighten all the screws until parts are lined up.

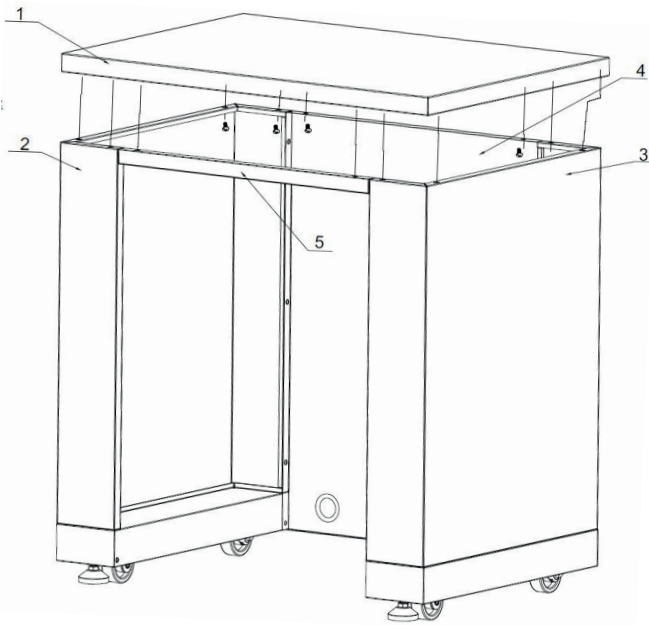

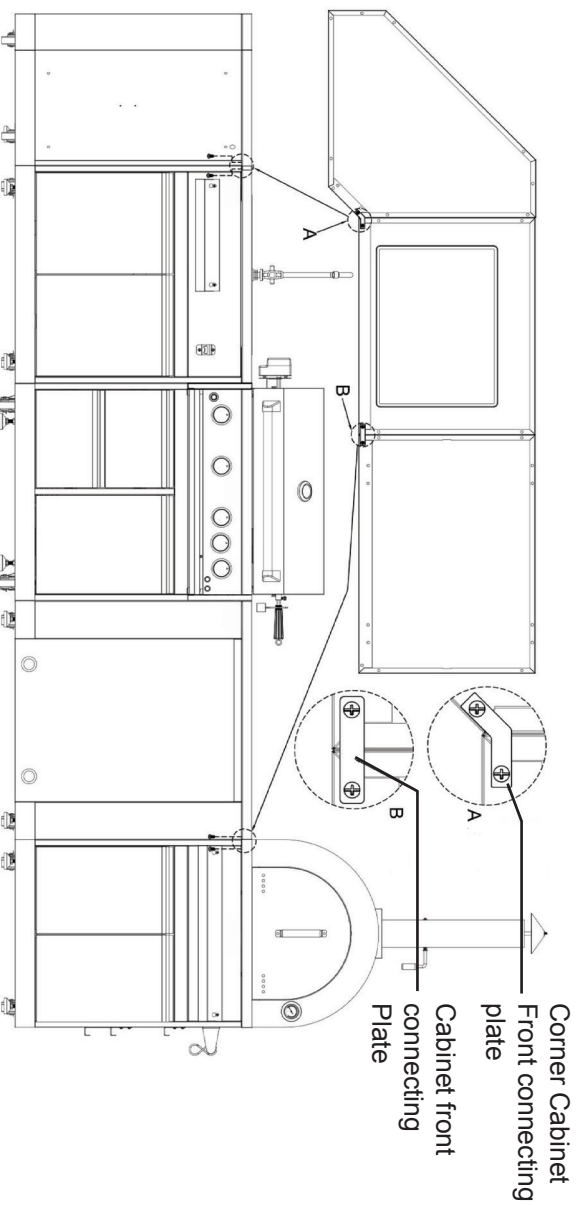

You *Coyote appliance cabinet* Outdoor Cabinet could be connected with any other Coyote Outdoor Cabinet models.

If you are having a Corner Cabinet and you would like to connect it to another cabinet, use corner cabinet connecting plate with 2 pcs 1/4" screws to connect both cabinets;

If you are having a Sink Cabinet, Appliance Cabinet or Pizza oven Cabinet, use cabinet connecting plate with 2 pcs 1/4" screws to connect both cabinets.

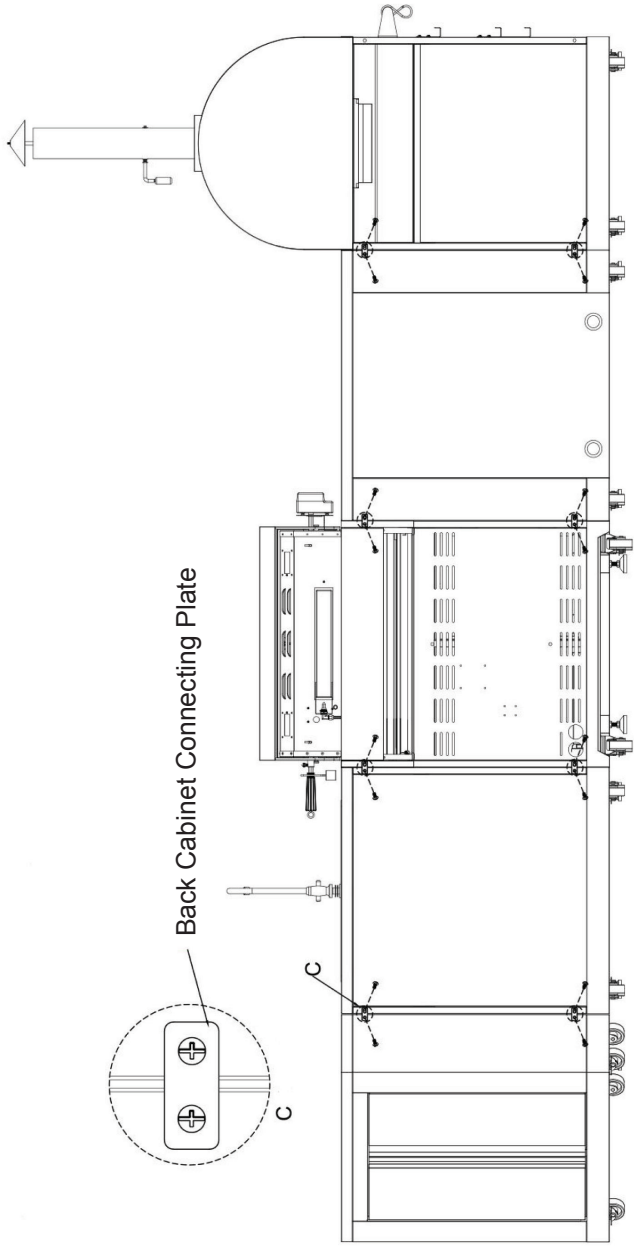

You Coyote appliance cabinet Outdoor Cabinet could be connected with any other Coyote Outdoor Cabinet models. For Back Panel Connections, use Back Cabinet connecting plate with 2 pcs 1/4" screws to connect both Cabinets.

Your *Coyote 2-drawer fridge* is compatible with below Outdoor Appliances. Please contact your dealer for product inquiries.

Model WB00372 (Coyote 2-drawer fridge)

Features

- Convection cooling system provides a quick cool down and consistent temperature
- Digital touch pad control with blue LED display
- Stainless steel cabinet
- Bright white LED light for both drawers
- Two full-extension stainless steel drawer
- built-in or freestanding
- Four adjustable leveling legs
- Available for both Indoor/Outdoor
- Nois level: 14db
- Anti-fingerprint surface

Temp range	1-7 °C
Outdoor or Indoor	Indoor and Outdoor
Led light	White LED light
Shipping dimension	64,3 cm (W)x 64,3 cm (D)x90,2 cm(H)



Model Coyote Outdoor Wine Cooler



Product description: 24-inch
Outdoor Dual Zone wine Cooler

wine Cooler size	61 cm
Product Width	59,5 cm
Product Depth	60,5 cm
Product Height	87,0 cm
Depth Excluding Handles	60,5 cm
Depth Including Handles	64,5 cm
Depth with door	56,0 cm
Depth with Door Open 90 degrees	117,0 cm
Height to top of Door Hinge	87,0 cm
Wine Cooler Type	Built-in or freestanding, indoor or outdoor use
Adjustable Racks	No (with rolling slideways)
Bottle Capacity	46
Defrost type	Automatic

Number os shelves	5+1
Wine Cooler Shelf Material	Beech wood
Number of Door	1
Temperature Range	5-18 °C
Color/Finish	S.S housing and S.S. door trims
Type of Cooling Unit	No Frost
Voltage(volts)	230 V / 50 Hz
Gross Weight	68,9 kg
Net weight	59 kg
Cerifications	Residential ETL/CEC
UPC#	6926697022221
Shipping Dimension	H100xW75,5xD76,6 cm
FEatures	See next page

Features:

- 46 bottles capacity (0.15 m³)
- Indoor or outdoor use wine cooler
- Thunder proof and waterproof
- Independent dual zone (each zone reach 5-18°C)
- Fan assisted cooling
- Seamless S.S door frame (60mm) with S.S. handle(304SS)
- SS Compressor Rear Cover (304SS)
- Dual pane of Low-E glass to filter UV rays
- Reversible door (1800 flip-over)
- S.S. exterior housing and rear plate (304SS)
- S.S. vent kickplate
- 5+1 beech wood rolling shelves with rolling slideways (Full Extension)
- LCD display with 2pcs blue lightings on top
- Adjustable electronic touch control CO or FO
- Door opening alarm
- Temperature alarm
- Activated charcoal filters (2pcs)
- Heating elements for winter function
- 4pcs adjustable feet
- 4pcs casters available for an additional cost
- No frost
- 2pcs evaporators for accurate temperature control
- Self contained condenser
- Refrigerant: R600a



WICHTIG:

Für die Verwendung durch den Elektroprüfer aufbewahren.

Installateur: Montageanleitung beim Hausbesitzer lassen.

Hausbesitzer: Montageanleitung für spätere Verwendung aufbewahren.

Willkommen

Vielen Dank, dass Sie Ihr *Coyote-Geräteschrank* Gerät gekauft haben! Wir freuen uns über Ihr Interesse und empfehlen Ihnen, diese Bedienungsanleitung vor der ersten Inbetriebnahme Ihres neuen Geräts vollständig zu lesen. Dieses Handbuch enthält Anweisungen zur ordnungsgemäßen Installation und Einrichtung Ihres neuen Produkts sowie Einblicke in die einzigartigen Funktionen, die es bietet. Bitte bewahren Sie dieses Handbuch zum späteren Nachschlagen auf, da es Antworten auf Fragen enthält, die Sie zu Beginn des Kochvorgangs haben könnten.

Vielen Dank

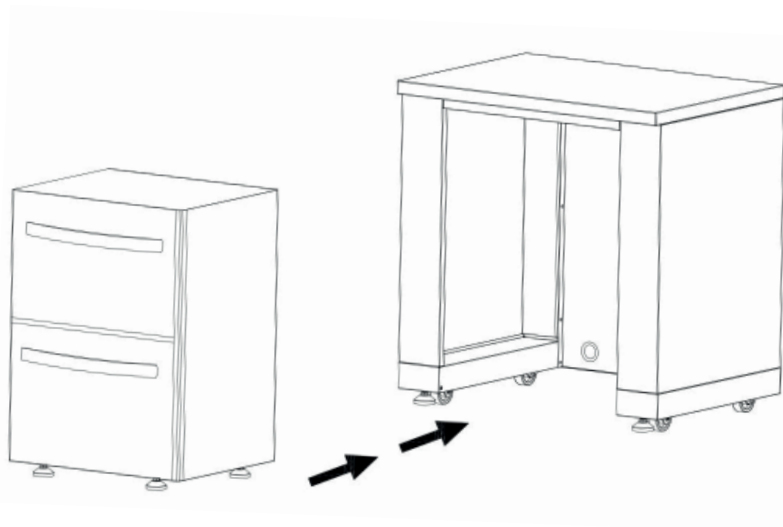

Diese Anleitung gilt für die folgenden Modellreihen:
Modell #WB00371 (Coyote-Geräteschrank)
Modell #WB00372 (Coyote 2-Schubladen-Kühlschrank)
Modell Coyote Outdoor-Weinkühler

Teile-Explosionszeichnung

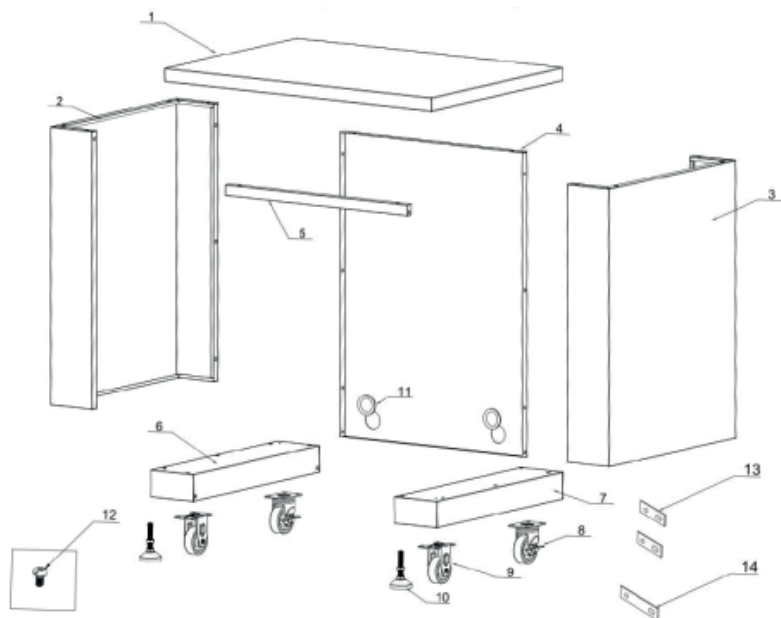

Teilleiste

Nummer	Teilebezeichnung	Menge
1	Schweißbaugruppe Arbeitsplatte	1
2	Schweißbaugruppe linke Seitenwand	1
3	Schweißbaugruppe rechte Seitenwand	1
4	Schweißbaugruppe Rückwand	1
5	Schweißbaugruppe Stange	1
6	Schweißbaugruppe rechtes Bodenteil	1
7	Schweißbaugruppe linkes Bodenteil	1
8	Universalrolle mit Bremse	2
9	Bockrolle	2
10	Stützbein	2
11	Gummidichtung	2
12	Rutschfeste Rändelschraube (Kreuzschlitz)	56
13	Verbindungsplatte für Schrankrückseite	2
14	Verbindungsplatte für Schrankvorderseite	1

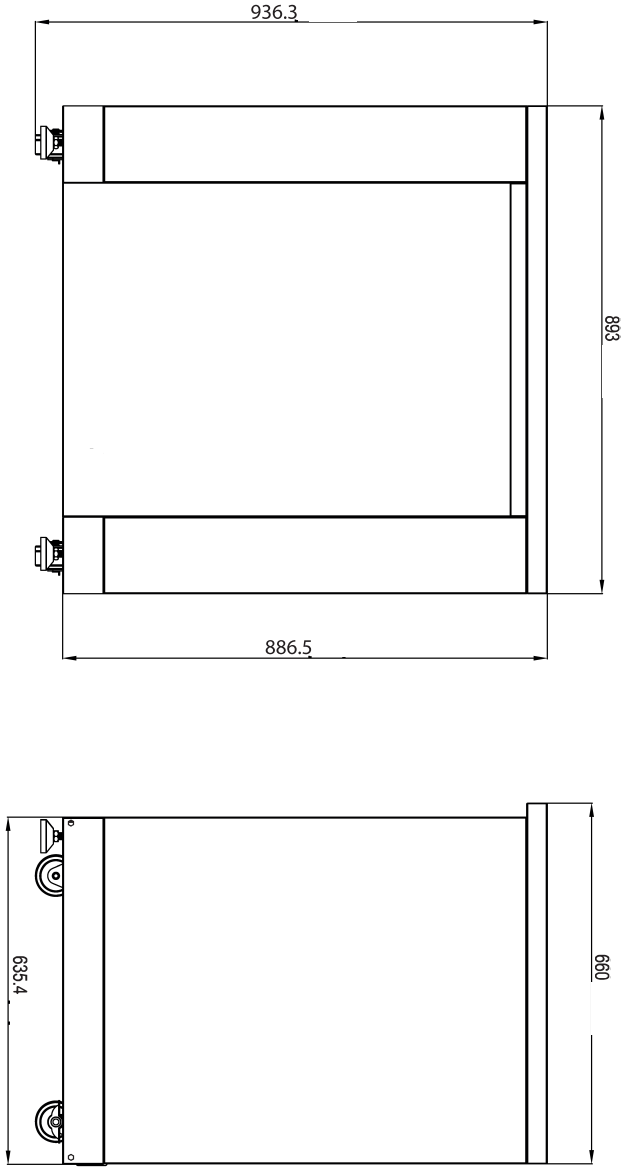

Montage des Schrank

Schritt 1

1. Montieren Sie die beiden Stützbeine (Teilenr. 10) an der unteren rechten (Teilenr. 6) und der unteren linken Schweißbaugruppe (Teilenr. 7). Stellen Sie die Stützbeine manuell ein.
2. Schrauben Sie zwei Bockrollen (Teilenr. 9) und zwei Universalrollen (Teilenr. 8) an die Teile 6 und 7 mithilfe von 16 $\frac{1}{4}$ " Rändelschrauben (Kreuzschlitz) (Teilenr. 12).

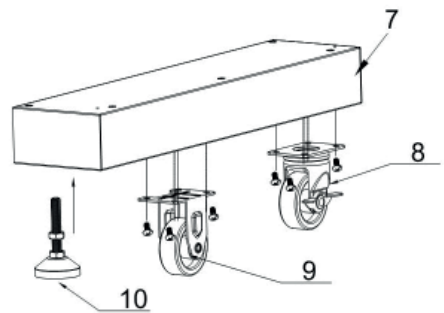
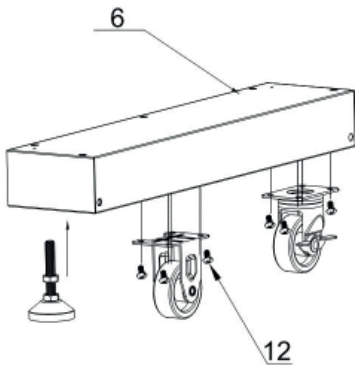

Schritt 2

1. Schrauben Sie die linke Seitenwand (Teilenr. 2) an das Teil 6 mithilfe von 5 $\frac{1}{4}$ " Rändelschrauben (Kreuzschlitz) (Teilenr. 12);
2. Schrauben Sie die rechte Seitenwand (Teilenr. 3) an das Teil 7 mithilfe von 5 $\frac{1}{4}$ " Rändelschrauben (Kreuzschlitz) (Teilenr. 12);
3. Ziehen Sie die Schrauben erst stark an, wenn alle Teile ausgerichtet sind.

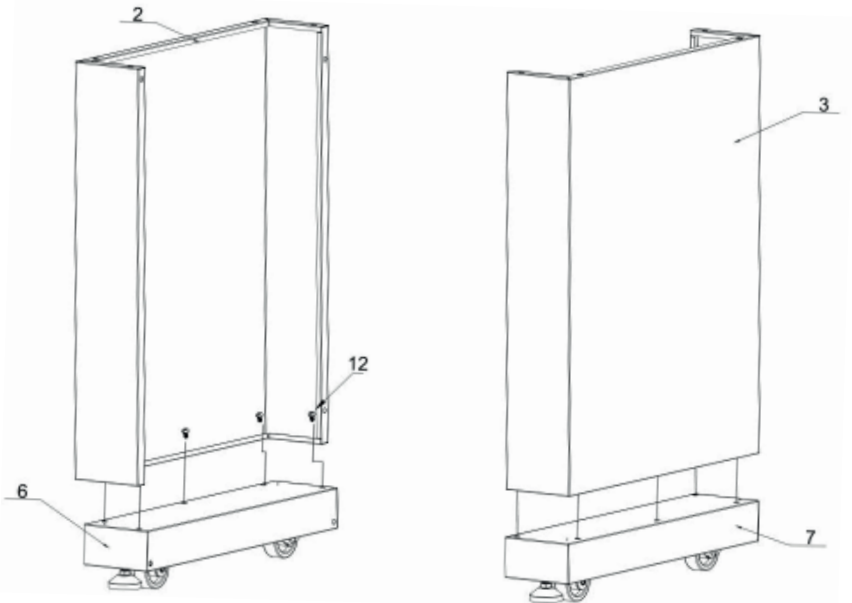

Schritt 3

1. Bringen Sie 2 Gummidichtungen (Teilenr. 11) an der Rückwand (Teilenr. 4) an;
2. Schrauben Sie Teil 4 an die Teile 2 und 6 mithilfe von 4 1/4" Rändelschrauben (Kreuzschlitz) (Teilenr. 12);
3. Schrauben Sie Teil 4 an die Teile 3 und 7 mithilfe von 4 1/4" Rändelschrauben (Kreuzschlitz) (Teilenr. 12);
4. Ziehen Sie die Schrauben erst stark an, wenn alle Teile ausgerichtet sind.

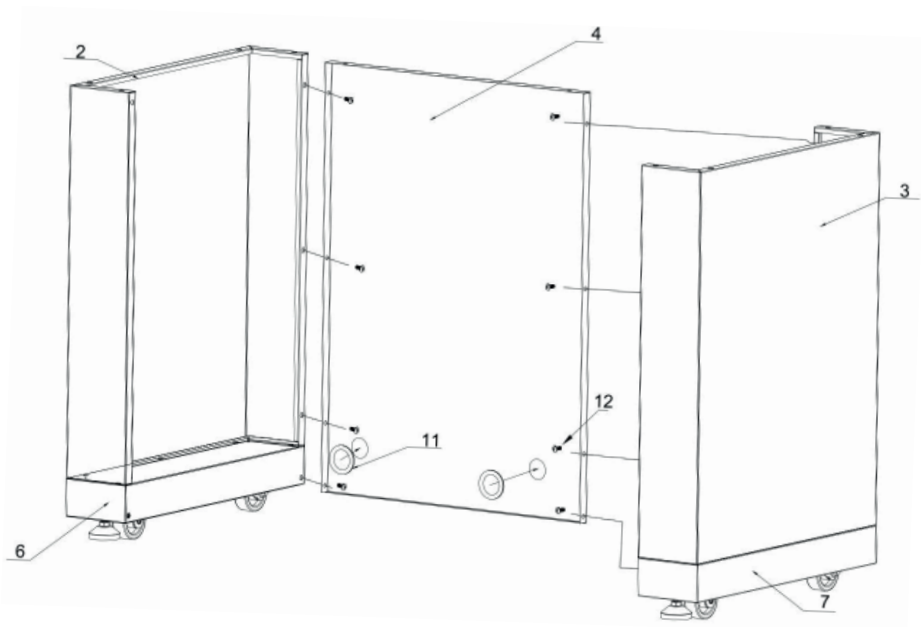

Schritt 4

1. Schrauben Sie die Schweißbaugruppe Stange (Teilenr. 5) an die Teile 2 und 3 mithilfe von 2 1/4" Rändelschrauben (Kreuzschlitz) (Teilenr. 12);
2. Stellen Sie sicher, dass die Teile glatt verschraubt sind. Ziehen Sie die Schrauben erst stark an, wenn alle Teile ausgerichtet sind.

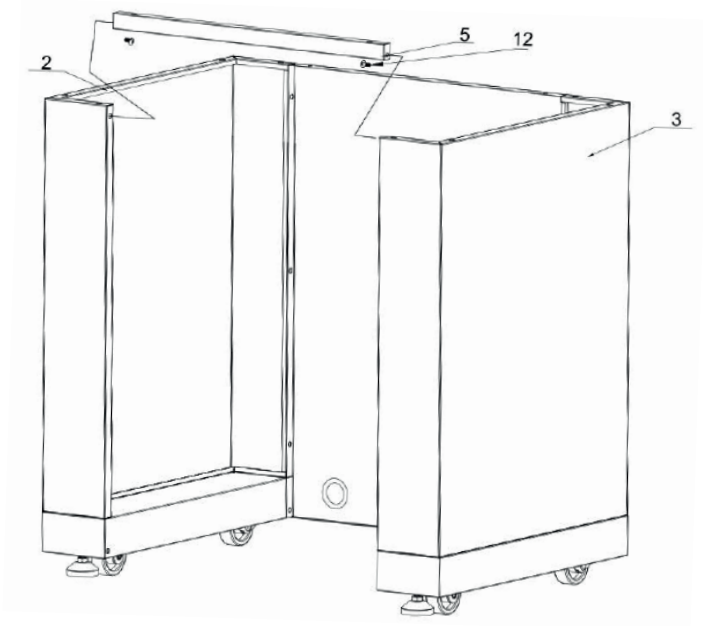

Schritt 5

1. Schrauben Sie die Arbeitsplatte (Teilenr. 1) an die Teile 2, 3, 4 und 5 mithilfe von 12 $\frac{1}{4}$ " Rändelschrauben (Kreuzschlitz) (Teilenr. 12);
2. Stellen Sie sicher, dass die Teile glatt verschraubt sind. Ziehen Sie die Schrauben erst stark an, wenn alle Teile ausgerichtet sind.

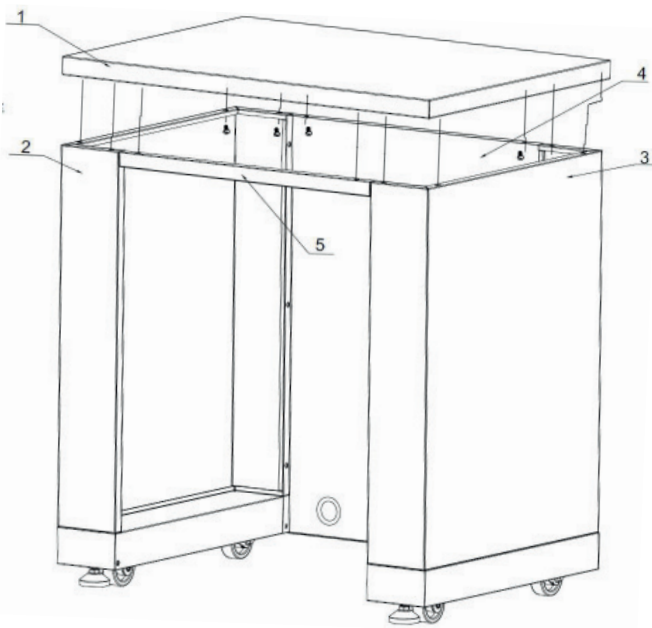

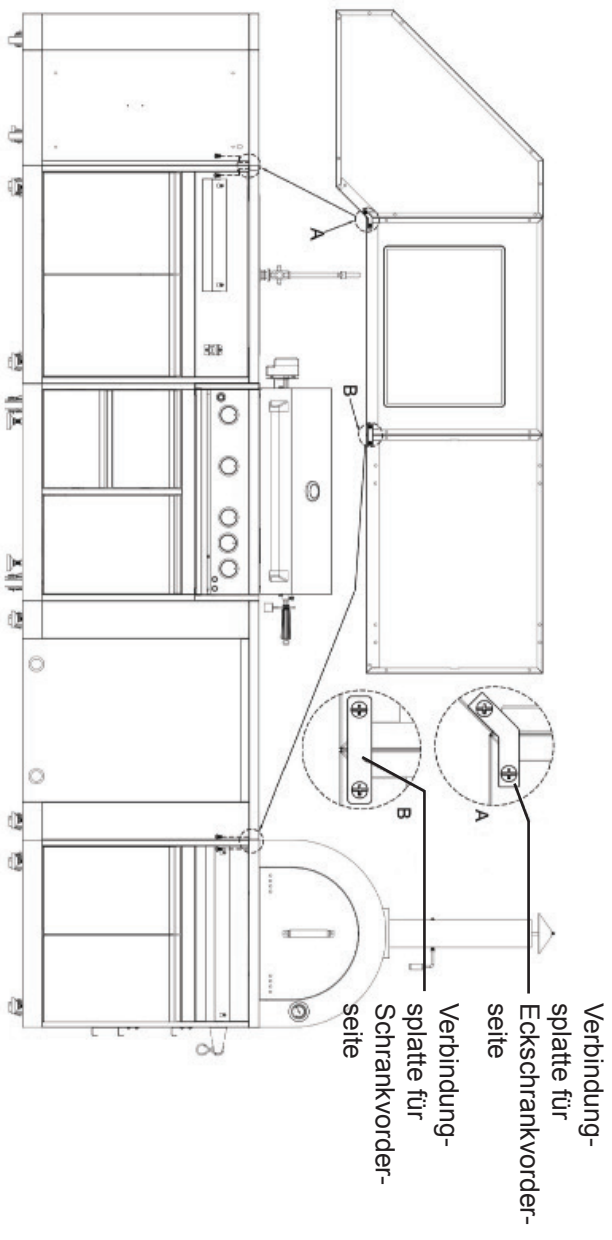

Ihr Outdoor-Schrank *Coyote-Geräteschrank* kann mit jedem anderen Coyote Outdoor-Schrankmodell kombiniert werden.

Wenn Sie einen Eckschrank besitzen, können Sie diesen mithilfe einer Eckschrank-Verbindungsplatte mit 2 1/4"-Schrauben (Teilnr. 06.02.00093-000-AO) mit einem anderen Schrank verbinden;
 Schränke für eine Spüle, Geräte oder einen Pizzaofen lassen sich mithilfe von 2 1/4"-Schrauben miteinander verbinden;

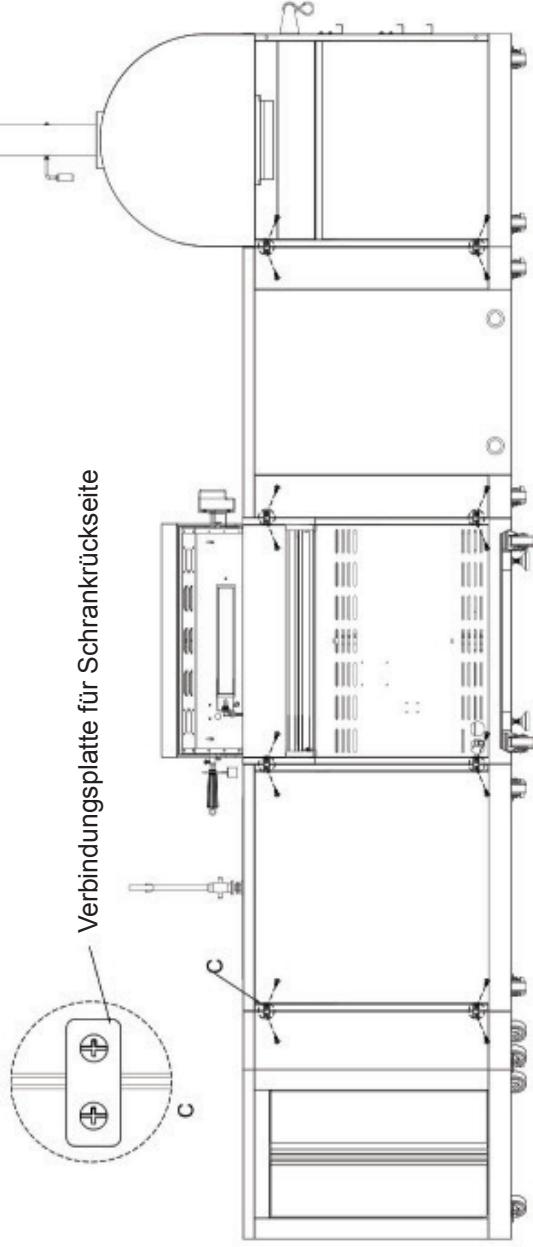

Ihr Outdoor-Schrank Coyote-Geräteschrank kann mit jedem anderen Coyote Outdoor-Schrankmodell kombiniert werden. Verbinden Sie die Rückwände der Schränke mithilfe von Verbindungsplatten für die Rückseite und 2 1/4"-Schrauben (Teilenr. 06.02.00093-000-AO);

Ihr Schrank für Outdoor-Geräte ist mit folgenden Outdoor-Geräten kompatibel. Bitte kontaktieren Sie für Produktanfragen Ihren Händler.
Modell # WB00372 (Coyote 2-Schubladen-Kühlschrank)

Modell: WB00372

Eigenschaften

- Konvektionskühlsystem für schnelles Abkühlen und konstante Temperatur
- Digitales Touch-Bedienfeld mit blauem LED-Display
- Edelstahlschrank
- Helle, weiße LED-Leuchte in beiden Schubladen
- Zwei vollständig ausziehbare Edelstahlschubladen
- Zum Einbauen oder freistehend
- Vier einstellbare Nivellierfüße
- Erhältlich für den Innen- und Außenbereich
- Geräuschpegel: 14 db
- Anti-Fingerprint-Oberfläche

Temperaturbereich	1-7 °C
Außen- oder Innenbereich	Außen- und Innenbereich
LED-Leuchte	Weißer LED-Leuchte
Versandmaße	64,3 cm (B)x 64,3 cm (T)x 90,2 cm (H)



Modell Coyote Outdoor-Weinkühler



Produktbeschreibung: 24-Zoll
Outdoor-Weinkühler, 2 Zonen

Größe des Weinkühlers	61 cm
Produktbreite	59,5 cm
Produkttiefe	60,5 cm
Produkthöhe	87,0 cm
Tiefe ohne Griffe	60,5 cm
Tiefe mit Griffen	64,5 cm
Tiefe mit Tür	56,0 cm
Tiefe mit Tür 90° geöffnet	117,0 cm
Höhe bis zum Türscharnier	87,0 cm
Art des Weinkühlers	Zum Einbauen oder freistehend, für den Innen- oder Außenbereich
Verstellbare Ablagen	Nein (mit Gleitführungen)
Flaschenkapazität	46
Abtauart	Automatik

Anzahl Fächer	5+1
Material der Fächer	Buchenholz
Anzahl Türen	1
Temperaturbereich	5-18 °C
Farbe/Ausführung	Gehäuse und Türverkleidung aus Edelstahl
Art des Kühlaggregats	Kein Frost
Spannung (Volt)	230 V / 50 Hz
Bruttogewicht	68,9 kg
Nettogewicht	59 kg
Zertifizierungen	ETL/CEC für den Heimgebrauch
UPC-Nummer	6926697022221
Versandmaße	100,8x75,5x76,6 cm (HxBxT)
Eigenschaften	Siehe nächste Seite

Eigenschaften:

- Flaschenkapazität: 46 (0.15 m³)
- Weinkühler für den Innen- oder Außenbereich
- Gewitter- und wasserfest
- Zwei unabhängige Zonen (jede Zone erreicht 5-18 °C)
- Lüfterunterstützte Kühlung
- Nahtloser Türrahmen (60 mm) sowie Griff aus Edelstahl (304SS)
- Hintere Kompressorabdeckung aus Edelstahl (304SS)
- Doppelscheibe aus Low-E-Glas zur Filterung von UV-Strahlen
- Umkehrbare Tür (1800 schwenkbar)
- Außengehäuse und Rückseite aus Edelstahl (304SS)
- Ventil-Trittschutz aus Edelstahl
- 5+1 Einlegeböden aus Buchenholz mit Gleitführungen (vollständig ausziehbar)
- LCD-Display mit zwei blauen Leuchten auf der Oberseite
- Einstellbares elektronisches Touch-Bedienfeld
- Türöffnungsalarm
- Temperaturalarm
- Aktivkohlefilter (2)
- Heizelemente für den Winter
- 4 einstellbare Füße
- 4 Rollen gegen Aufpreis erhältlich
- Kein Frost
- 2 Verdampfer für präzise Temperatursteuerung
- Eigenständiger Kondensator
- Kältemittel: R600a



IMPORTANT :

Enregistrer pour l'utilisation par l'inspecteur électricien.

Installateur : Laisser les instructions d'installation au propriétaire.

Propriétaire : Conservez les instructions d'installation pour les consulter ultérieurement

Bienvenue

Merci d'avoir acheté votre appareil Armoire pour les appareils Coyote !

Nous apprécions votre soutien et nous vous conseillons de lire intégralement le Manuel de l'utilisateur avant d'utiliser votre nouvel appareil pour la première fois. Ce manuel contient des instructions sur la façon d'installer et de configurer correctement votre nouvelle cuisinière, ainsi que des indications sur les caractéristiques uniques de nos produits. Veuillez conserver ce manuel pour le consulter ultérieurement car il répond aux questions que vous vous poserez lorsque vous cuisinerez.

Merci

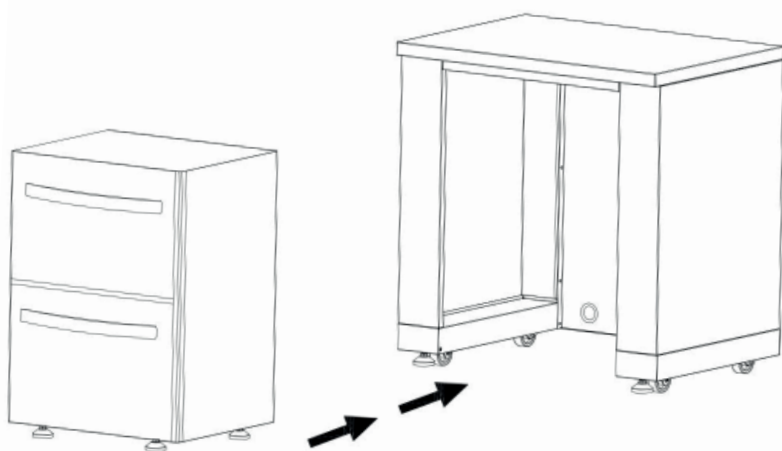

Ce manuel s'applique aux séries des modèles suivants :
Modèle n° WB00371 (Armoire pour les appareils Coyote)
Modèle n° WB00372 (Réfrigérateur à deux tiroirs Coyote)
Modèle Coyote Refroidisseur de vin extérieur

Images sur l'explosibilité des pièces

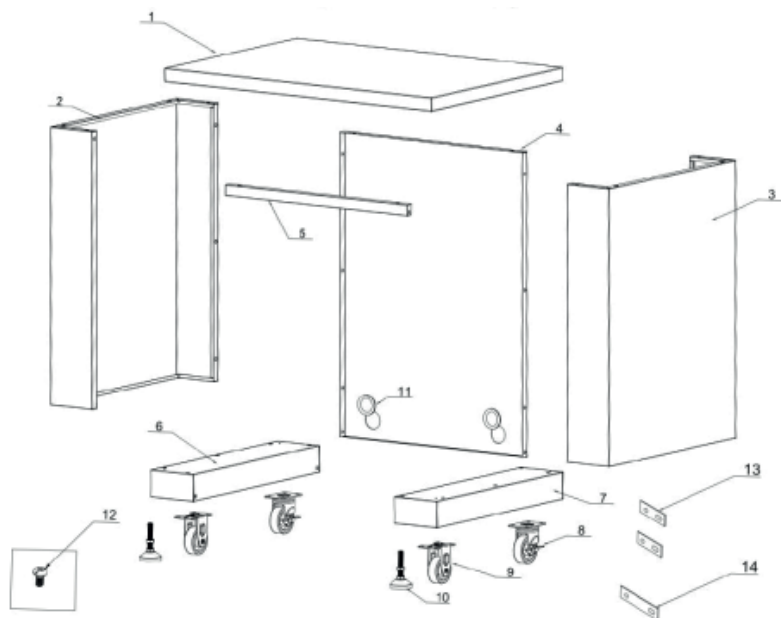

Liste des pièces

Explosif	Nom de la pièce	Quantité
1	Ensemble de soudage de comptoir	1
2	Ensemble de soudage de panneau latéral gauche	1
3	Ensemble de soudage de panneau latéral droit	1
4	Ensemble de soudage de panneau arrière	1
5	Ensemble de soudage par faisceau	1
6	Ensemble de soudage de panneau inférieur droit	1
7	Ensemble de soudage de panneau inférieur gauche	1
8	Roulette universelle avec frein	2
9	Roulette fixe	2
10	Pied de support	2
11	Joint en caoutchouc	2
12	Vis à tête de pouce Philips avec design antidérapant	56
13	plaque de connexion arrière d'armoire	2
14	plaque de connexion avant d'armoire	1

Dimension du produit

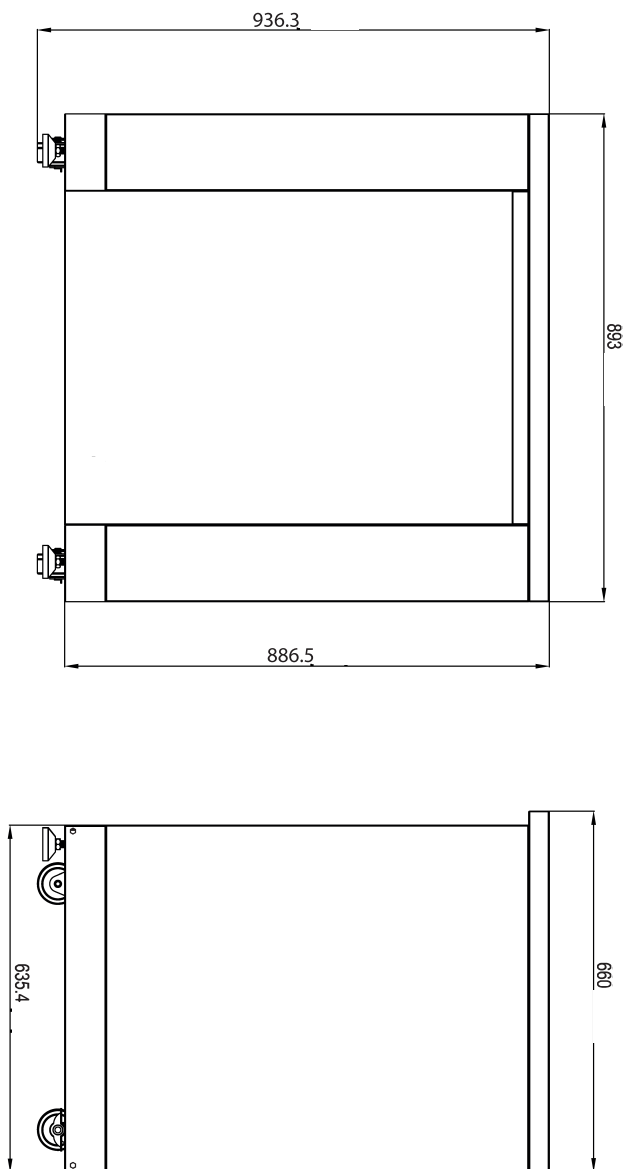

Installation de l'armoire

Étape 1

1. Installer 2 pièces de pied de support (pièce n° 10) sur l'ensemble de soudage inférieur droit (pièce n° 6) et l'ensemble de soudage inférieure gauche (pièce n° 7). Utiliser les mains pour régler le pied de support
2. Utiliser 16 pièces de vis à tête plate Philips 1/4" (pièce n° 12) pour connecter 2 pièces de roulette fixe (pièce n° 9) et 2 pièces de roulettes universelles (pièce n° 8) aux pièces n° 6 et 7.

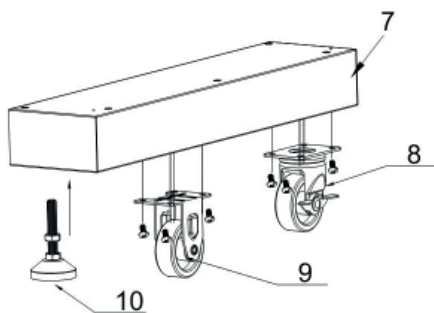
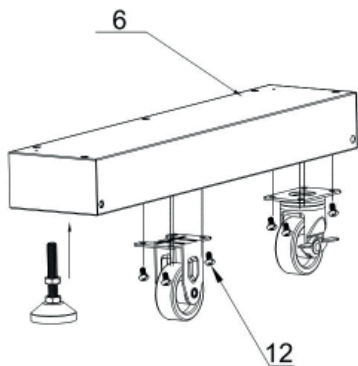

Étape 2

1. Utiliser 5 pièces de vis à tête plate Philips $\frac{1}{4}$ " (pièce n° 12) pour connecter le panneau latéral gauche (pièce n° 2) à la pièce n° 6 ;
2. Utiliser 5 pièces de vis à tête plate Philips $\frac{1}{4}$ " (pièce n° 12) pour connecter le panneau latéral droit (pièce n° 3) à la pièce n° 7 ;
3. Ne pas trop serrer toutes les vis jusqu'à ce que les pièces soient alignées.

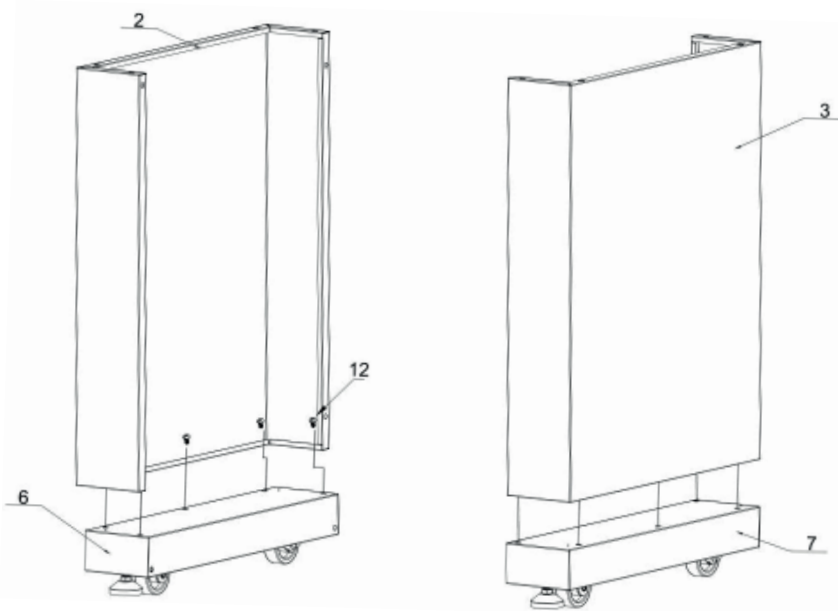

Étape 3

1. Installer 2 pièces de joints en caoutchouc (pièce n° 11) sur le panneau arrière (pièce n° 4) ;
2. Utiliser 4 pièces de vis à tête plate Philips 1/4" (pièce n° 12) pour connecter la pièce n° 4 aux pièces n° 2 et 6 ;
3. Utiliser 4 pièces de vis à tête plate Philips 1/4" (pièce n° 12) pour connecter la pièce n° 4 aux pièces n° 3 et 7 ;
4. Ne pas trop serrer toutes les vis jusqu'à ce que les pièces soient alignées.

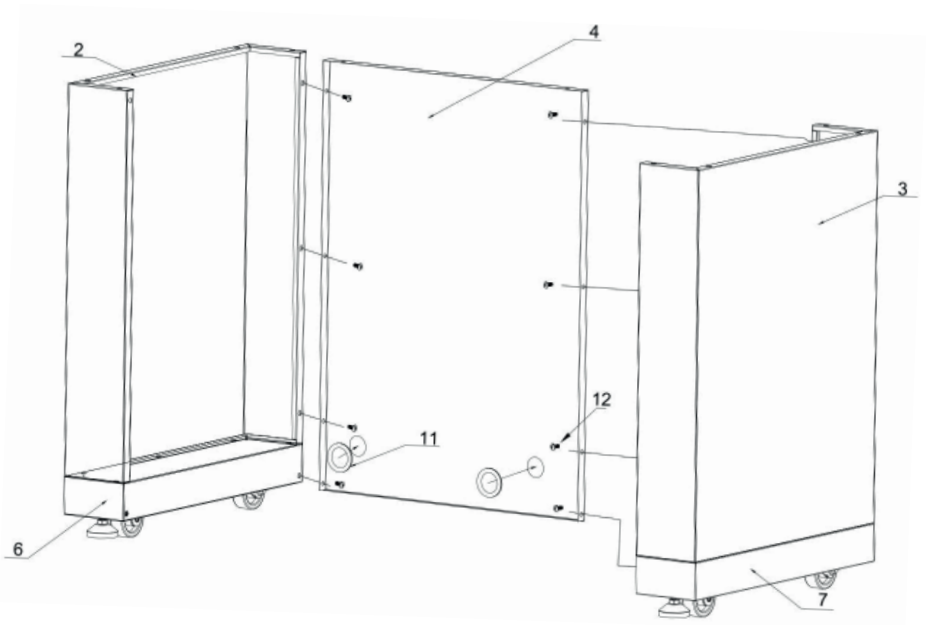

Étape 4

1. Utiliser 2 pièces de vis à tête plate Philips ¼" (pièce n° 12) pour connecter l'ensemble de soudage par faisceau (pièce n° 5) aux pièces n° 2 et 3 ;
2. S'assurer que la connexion est souple. Ne pas trop serrer toutes les vis jusqu'à ce que les pièces soient alignées.

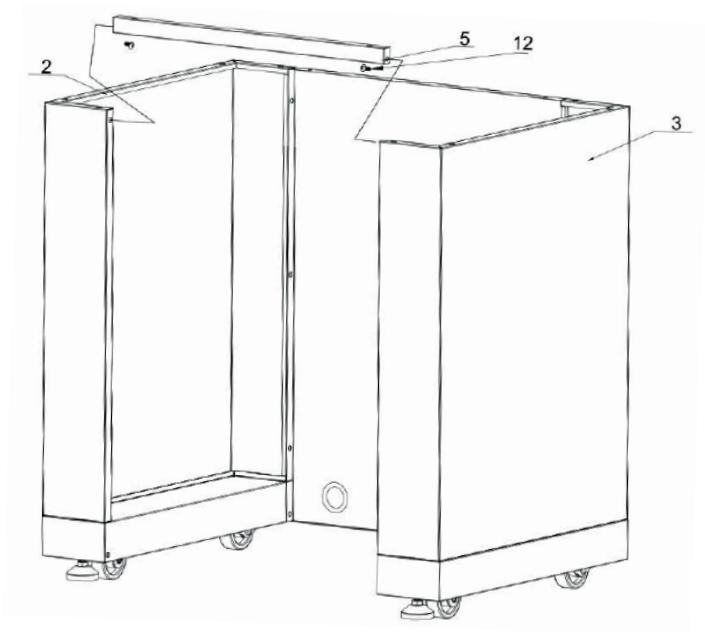

Étape 5

1. Utiliser 12 pièces de vis à tête plate Philips $\frac{1}{4}$ " (pièce n° 12) pour connecter la plaque de protection supérieure (pièce n° 1) aux pièces n° 2, 3, 4 et 5
2. S'assurer que la connexion est souple. Ne pas trop serrer toutes les vis jusqu'à ce que les pièces soient alignées.

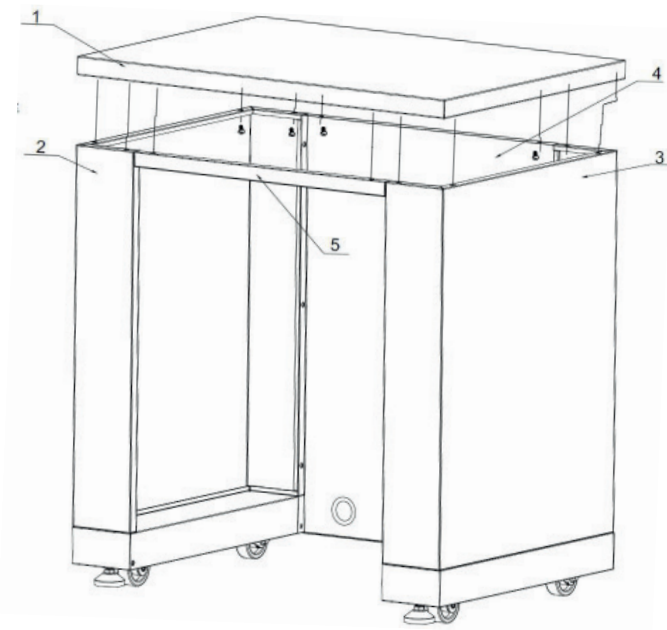

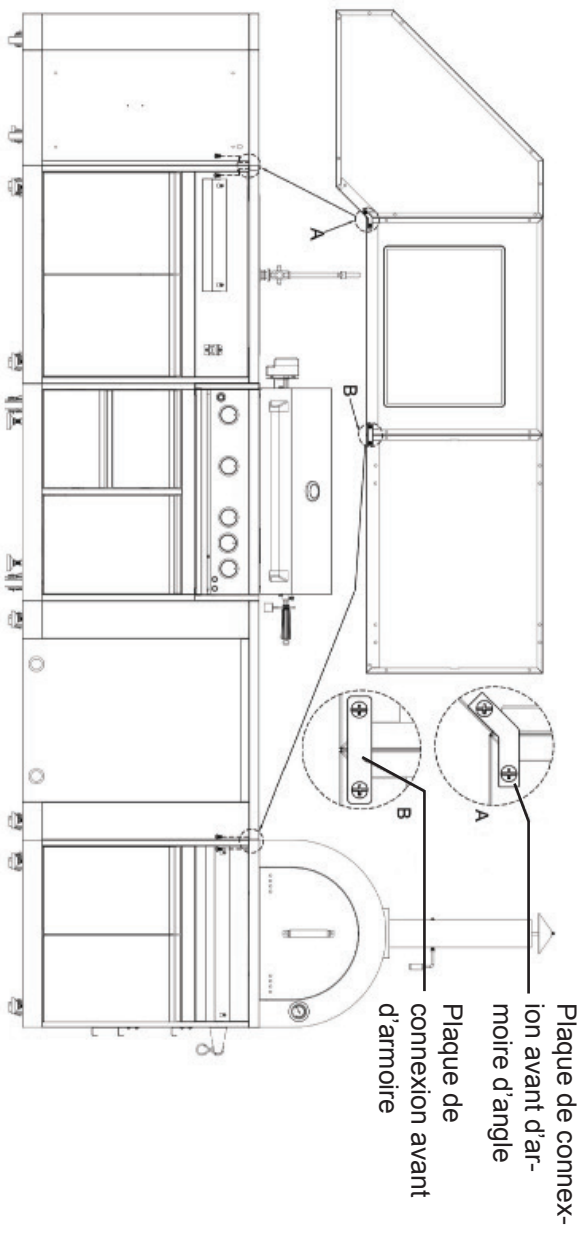

Votre armoire extérieure *Armoire pour les appareils Coyote* peut être connectée à d'autres modèles d'armoire extérieure Coyote.

Si vous avez une armoire d'angle et que vous souhaitez la connecter à une autre armoire, utilisez la plaque de connexion d'armoire d'angle avec 2 pièces de vis 1/4" (pièce n° 06.02.00093-000-AO) pour connecter les deux armoires ; Si vous avez un meuble lavabo, une armoire à appareils ou une armoire de four à pizza, utilisez la plaque de connexion d'armoire avec 2 pièces de vis 1/4" pour connecter les deux armoires.

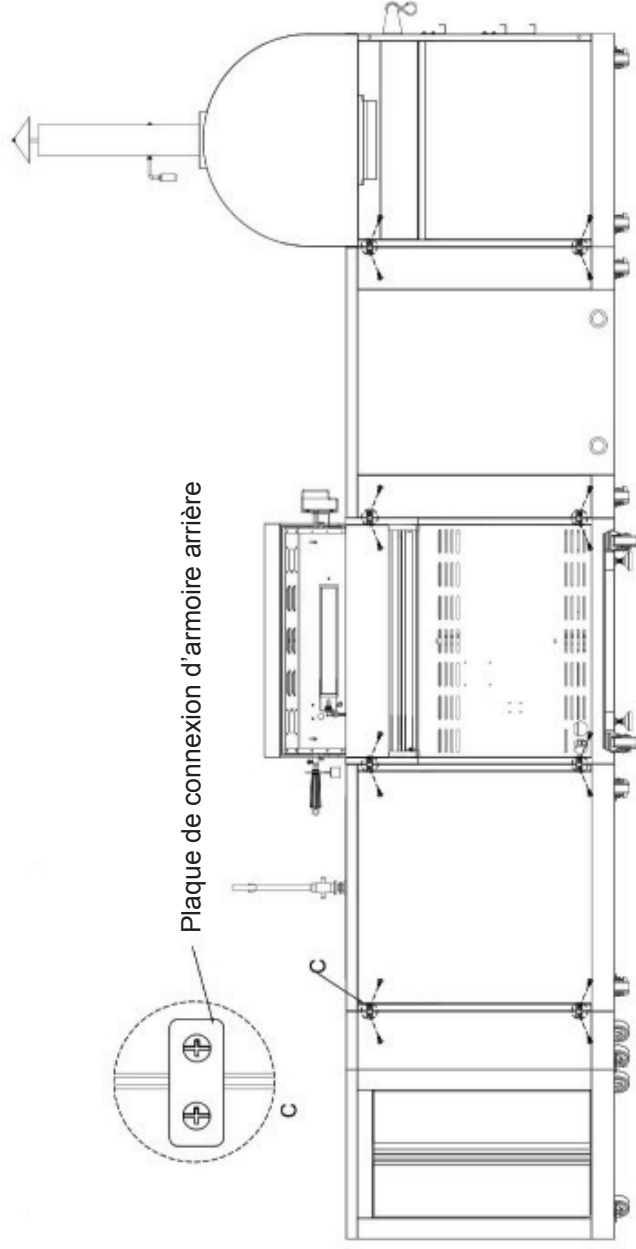

Plaque de connexion d'armoire arrière

Votre armoire extérieure *Armoire pour les appareils Coyote* peut être connectée à d'autres modèles d'armoire extérieure Coyote.

Pour les connexions de panneau arrière, utilisez la plaque de connexion d'armoire arrière avec 2 pièces de vis 1/4" (pièce n° 06.02.00093-000-AO) pour connecter les deux armoires.

Votre armoire à appareils extérieurs est compatible avec les appareils extérieurs ci-dessous. Veuillez contacter votre vendeur pour les demandes de renseignements relatives aux produits.

Modèle n° WB00372 (Réfrigérateur à deux tiroirs Coyote)

modèle : WB00372

Caractéristiques

- Le système de refroidissement à convection fournit un refroidissement rapide et une température constante
- Commande à pavé tactile numérique avec écran LED bleu
- Armoire en acier inoxydable
- Lumière à LED blanche vive pour les deux tiroirs
- Deux tiroirs en acier inoxydable à extension complète
- intégrée ou autoportante
- Quatre pattes de nivellement réglables
- Disponible en intérieur/extérieur
- Niveau de bruit : 14 db
- Surface anti-empreintes digitales

Plage de température	1-7 °C
Extérieur ou intérieur	Intérieur et extérieur
Lumière à LED	Lumière à LED blanche
Dimensions à l'expédition	64,3 cm (W)x64,3 cm (D)x90,2 cm (H)



Modèle Coyote Refroidisseur de vin extérieur



Description du produit : 24 pouces
Refroidisseur extérieur de vin à double zone

dimensions du refroidisseur de vin	61 cm
Largeur du produit	59,5 cm
Profondeur du produit	60,5 cm
Hauteur du produit	87,0 cm
Profondeur sans les poignées	60,5 cm
Profondeur avec les poignées	64,5 cm
Profondeur avec la porte	56,0 cm
Profondeur avec la porte ouverte à 90 degrés	117,0 cm
Hauteur jusqu'au sommet de la charnière de porte	87,0 cm
Type de refroidisseur de vin	Intégré ou autoportant, utilisation en intérieur ou en extérieur
Racks réglables	Non (avec glissières de roulement)
Capacité de bouteilles	46
Type de décongélation	Automatique

Nombre d'étagères	5+1
Matériau des étagères du refroidisseur de vin	Bois de hêtre
Nombre de portes	1
Plage de température (F)	5-18 °C
Couleur/Finition	Boîtier en acier inoxydable et garnitures de porte en acier inoxydable
Type d'unité de refroidissement	Sans givre
Tension (volts)	230 V / 50 Hz
Poids brut	68,9 kg
Poids net	59 kg
Certifications	Residential ETL/CEC
Numéro UPC	6926697022221
Dimensions à l'expédition	(Hauteur) 100,8 x (Largeur) 75,5 x (Profondeur) 76,6 cm pouces
Caractéristiques	Voir la page suivante

Caractéristiques :

- Capacité de 46 bouteilles (0.15 m³)
- Utilisation en intérieur ou en extérieur du refroidisseur de vin
- Résistant au tonnerre et imperméable
- Double zone indépendante (chaque zone atteint 5-18 °C)
- Refroidissement assisté par ventilateur
- Cadre de porte en acier inoxydable sans soudure (60 mm) avec poignée en acier inoxydable (304SS)
- Couvercle arrière de compresseur en acier inoxydable (304SS)
- Double panneau de verre à faible émissivité pour filtrer les rayons UV
- Porte réversible (rabattement 1 800)
- Boîtier extérieur en acier inoxydable et plaque arrière (304SS)
- Plaque de protection d'évent en acier inoxydable
- 5 + 1 étagères de roulement en bois de hêtre avec glissières de roulement (extension complète)
- Écran LCD avec 2 pièces d'éclairages bleus en haut
- Commande tactile électronique réglable C° ou F°
- Alarme d'ouverture de porte
- Alarme de température
- Filtres à charbon actif (2 pièces)
- Éléments de chauffage pour la fonction hiver
- 4 pièces de pieds réglables
- 4 pièces de roulettes disponibles pour un coût supplémentaire
- Sans givre
- 2 pièces d'évaporateurs pour une commande de température précise
- Condensateur autonome
- Réfrigérant : R600a



FONTOS:

Villamos ellenőrnek fenntartva.

Telepítő: Hagyja az összeszerelési utasításokat a háztulajdonosnál.

Háztulajdonos: Tartsa meg az összeszerelési utasításokat a későbbi használathoz

Üdvözljük

Köszönjük, hogy megvásárolta a Coyote készülék szekrény készüléket! Nagyra értékeljük a választását, és javasoljuk, hogy az új készülék első használatba vétele előtt olvassa el ezt a teljes használati útmutatót.

Ez a kézikönyv útmutatót tartalmaz az új berendezés megfelelő telepítéséhez és beállításához, valamint betekintést nyújt a termékünk által kínált egyedi funkciókba. Őrizze meg ezt a kézikönyvet a későbbi használatra, mivel válaszokat tartalmaz azokra a kérdésekre, amelyek a sütés megkezdésekor felmerülhetnek.

Köszönjük.

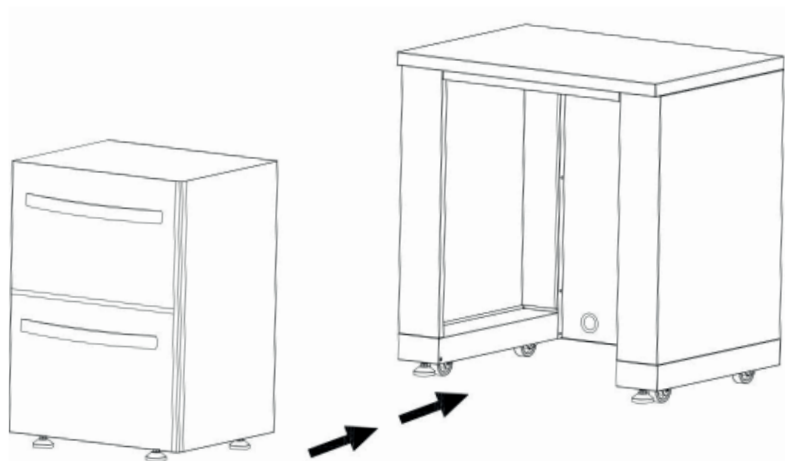

Ez a kézikönyv a következő modellsorozatokra vonatkozik:
Modellszám: WB00371 (Coyote készülék szekrény)
Modellszám: WB00372 (Coyote 2 fiókos hűtőszekrény)
Modell: Coyote Kültéri borhűtő szekrény

Alkatrészek robbantott ábrái

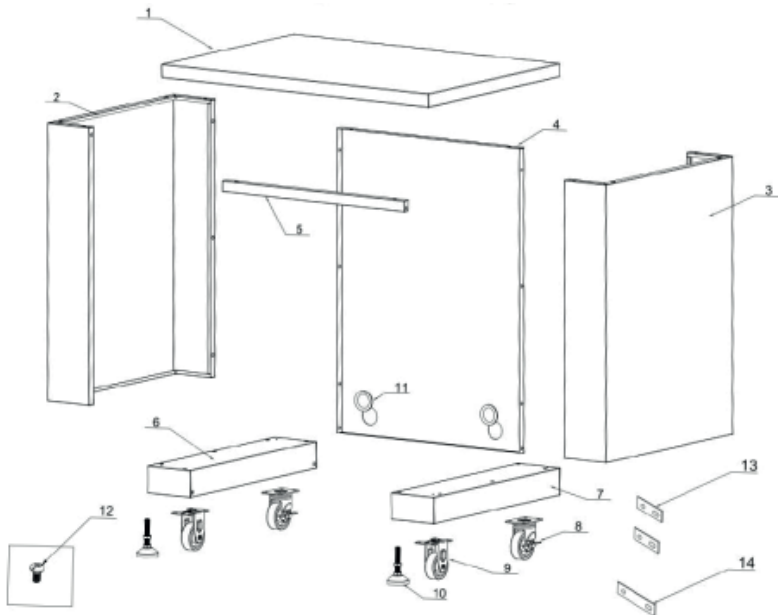

Alkatrészlista

Robbantott ábra	Alkatrész neve	Mennyiség
1	Hegesztett pultegység	1
2	Hegesztett bal panelegység	1
3	Hegesztett jobb panelegység	1
4	Hegesztett hátsó panelegység	1
5	Hegesztett rúdelegység	1
6	Hegesztett jobb alsó panelegység	1
7	Hegesztett bal alsó panelegység	1
8	Univerzális görgő fékkal	2
9	Rögzített görgő	2
10	Tartóláb	2
11	Gumitömítés	2
12	Philips kézi csavar csúszásgátló kialakítással	56
13	szekrény hátsó kötőlemeze	2
14	szekrény elülső kötőlemeze	1

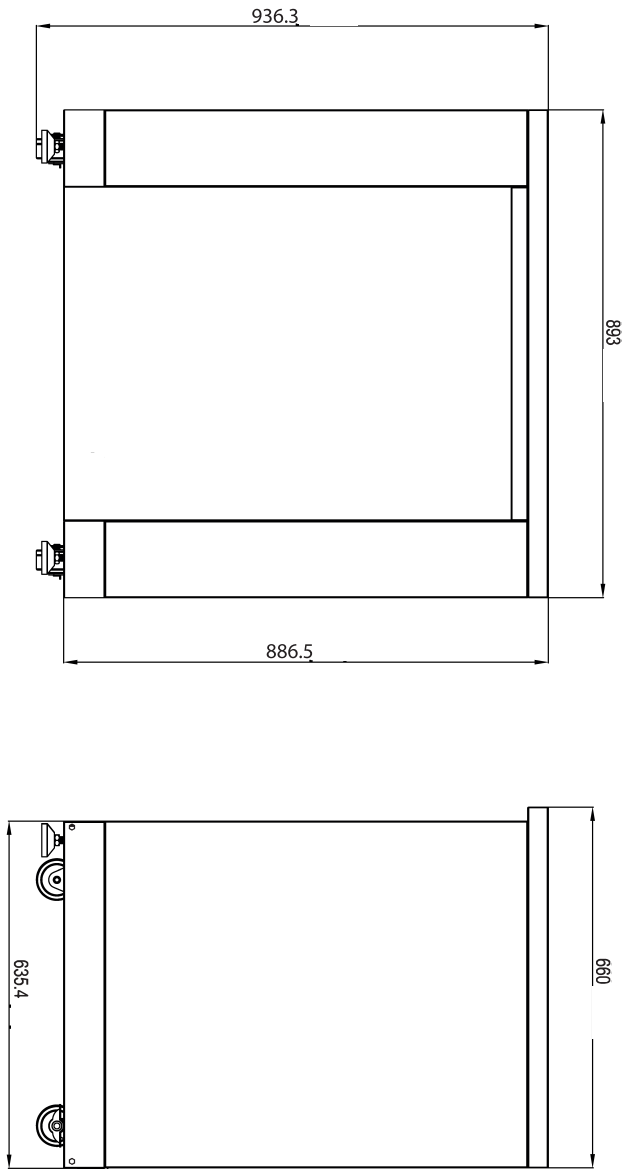

A szekrény összeszerelése

1. lépés

1. Használjon 2 db tartólábat (10-es számú alkatrész), hogy a hegesztett jobb alsó egységet (6. alkatrész) a hegesztett bal alsó egységhez (7. alkatrész) csatlakoztathassa. A tartólábat kézzel állítsa be.
2. Használjon 16 db $\frac{1}{4}$ "-es lapos Philips fejű csavart (12. alkatrész) 2 db fix görgő (9. alkatrész) és 2 db univerzális görgő (8. alkatrész) felszereléséhez a 6. és 7. alkatrészsre.

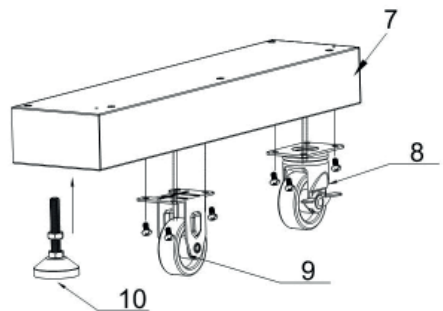
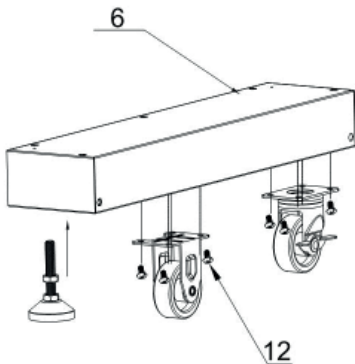

2. lépés

1. Használjon 5 db $\frac{1}{4}$ "-es lapos Philips fejű csavart (12. alkatrész) a bal oldali panel (2. alkatrész) és a 6. alkatrész összekapcsolásához;
2. Használjon 5 db $\frac{1}{4}$ "-es lapos Philips fejű csavart (12. alkatrész) a jobb oldali panel (3. alkatrész) és a 7. alkatrész összekapcsolásához;
3. Ne húzza túl szorosra a csavarokat, amíg az alkatrészek egy vonalban nem kerülnek.

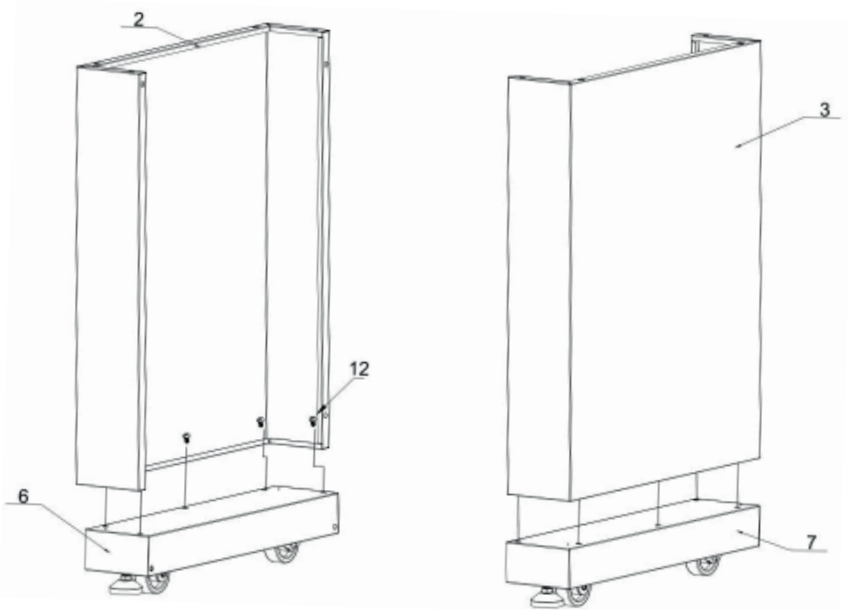

3. lépés

1. Szereljen fel 2 db gumitömítést (11. alkatrész) a hátsó panelre (4. alkatrész);
2. Használjon 4 db $\frac{1}{4}$ "-es lapos Philips fejű csavart (12. alkatrész) a 4. alkatrész és a 2. és 6. alkatrész összekapcsolásához;
3. Használjon 4 db $\frac{1}{4}$ "-es lapos Philips fejű csavart (12. alkatrész) a 4. alkatrész és a 3. és 7. alkatrész összekapcsolásához;
4. Ne húzza túl szorosra a csavarokat, amíg az alkatrészek egy vonalba nem kerülnek.

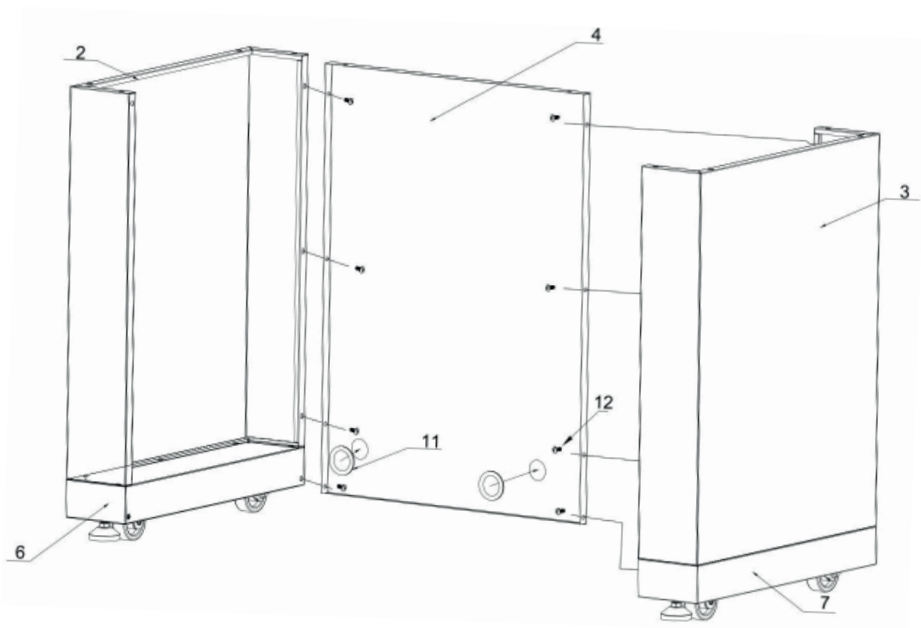

4. lépés

1. Használjon 2 db $\frac{1}{4}$ "-es lapos Philips fejű csavart (12. alkatrész) a hegesztett rúdegegység (5. alkatrész) és a 2. és 3. alkatrész összekapcsolásához;
2. Győződjön meg róla, hogy az összeköttetés folytonos. Ne húzza túl szorosra a csavarokat, amíg az alkatrészek egy vonalba nem kerülnek.

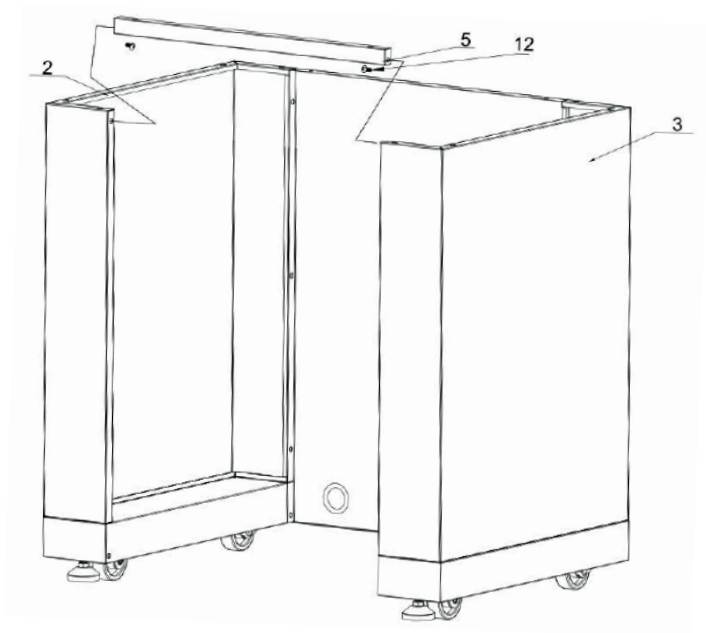

5. lépés

1. Használjon 12 db $\frac{1}{4}$ "-es lapos Philips fejű csavart (12. alkatrész) a felső pult (1. alkatrész) és a 2., 3., 4. és 5. alkatrész összekapcsolásához
2. Győződjön meg róla, hogy az összeköttetés folytonos. Ne húzza túl szorosra a csavarokat, amíg az alkatrészek egy vonalba nem kerülnek.

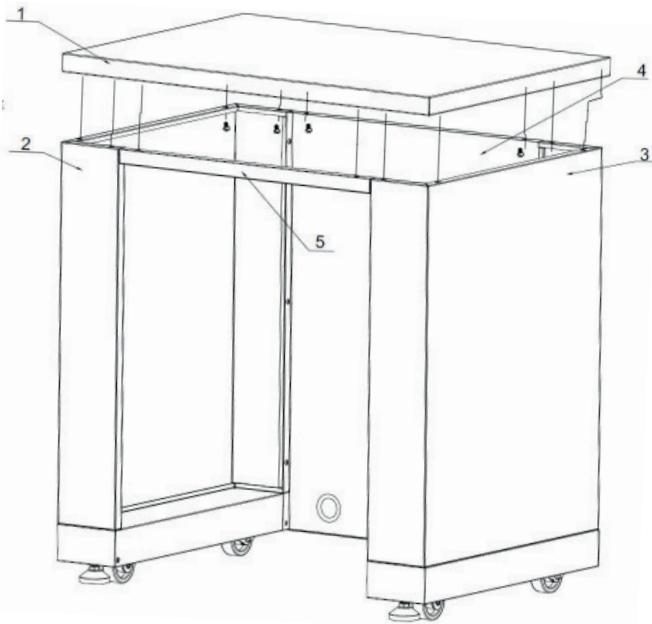

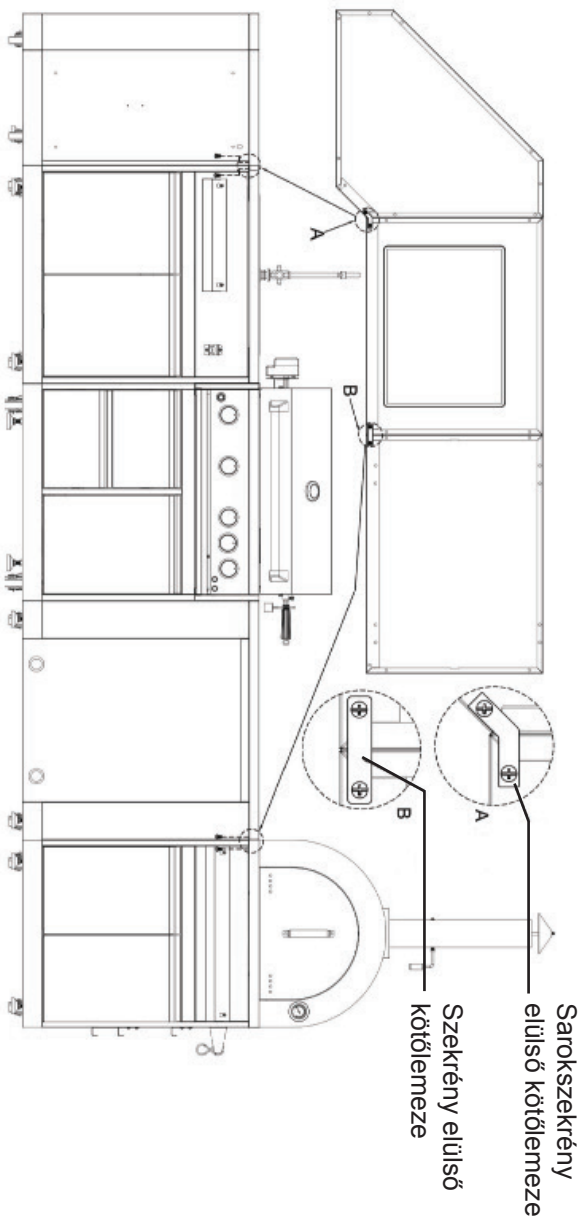

Az Ön Coyote készülőék szekrény kültéri szekrénye bármely más Coyote kültéri szekrénymodellel összekapcsolható. Ha sarokszekrénye van, és szeretné egy másik szekrényhez csatlakoztatni, használja a sarokszekrény csatlakozólemezeit 2 db 1/4"-es csavarral (06.02.00093-000-AO számú alkatrész) a két szekrény összekapcsolásához;

Ha van egy mosogatószekrénye, készülőékszokrénye vagy pizasütő szekrénye, használja a szekrényösszekötő lemezt 2 db 1/4"-es csavarral a két szekrény összekapcsolásához.

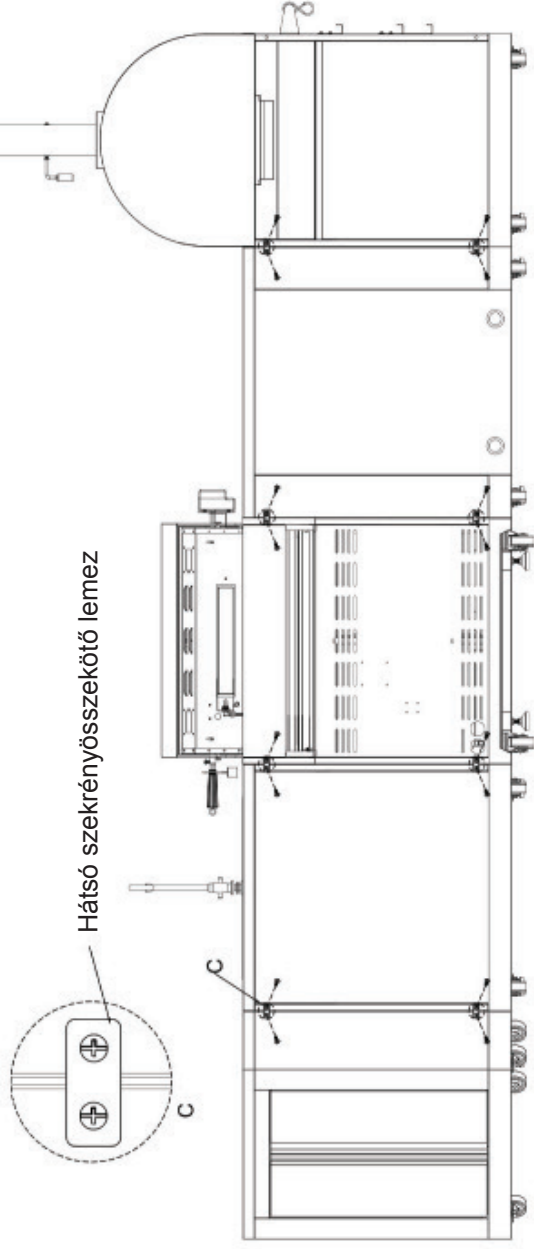

Az Ön Coyote készülék szekrény kültéri szekrénye bármely más Coyote kültéri szekrénymodellel összekapcsolható.
A hátsó paneli csatlakozásokhoz használja a hátsó szekrényösszekötő lemezt 2 db 1/4"-es csavarral (06.02.00093-000-AO számú alkatrész) a két szekrény összekapcsolásához.

Az Ön kültéri készülékszekrénye kompatibilis az alábbi kültéri készülékekkel. Kérjük, a termékkel kapcsolatos kérdésekért forduljon kereskedőjéhez.

Modellszám: WB00372 (Coyote 2 fiókos hűtőszekrény)

Hőmérséklettartomány	1-7 °C
Kültéri vagy beltéri	Beltéri és kültéri
LED-világítás	Fehér LED-világítás
Szállítási méretek	64,3 cm (Szé) x 64,3 cm (Mé) x 90,2 cm (Ma)



Modell: Coyote Kültéri borhűtő szekrény



Borhűtő mérete	61 cm
Termék szélessége	59,5 cm
Termék mélysége	60,5 cm
Termék magassága	87,0 cm
Mélység fogantyúk nélkül	60,5 cm
Mélység fogantyúkkal együtt	64,5 cm
Mélység ajtóval együtt	56,0 cm
Mélység 90 fokig kinyitott ajtóval	117,0 cm
Magasság az ajtópánt tetejéig	87,0 cm
Borhűtő típusa	Beépített vagy szabadon álló, beltéri vagy kültéri használatra
Állítható állványok	Nincs (görgős csúszkával)
Üvegkapacitás	46
Jégtelenítési típus	Automatikus
Polcok száma	5+1
Borhűtő polcok anyaga	Bükkfa
Ajtók száma	1
Hőmérséklettartomány	5-18 °C
Szín/felület	Rozsdamentes acél ház és rozsdamentes acél ajtószegélyek
Hűtőegység típusa	No Frost
Feszültség (Volt)	230 V / 50 Hz
Bruttó súly	68,9 kg
Nettó súly	59 kg
Tanúsítványok	Lakossági ETL/CEC
UPC#	6926697022221
Szállítási méretek	Ma: 100,8 x Szé: 75,5 x Mé: 76,6 cm
Jellemzők	Lásd a következő oldalt

Jellemzők:

- 46 üveges kapacitás (0.15 m³)
- Beltéri vagy kültéri használatra alkalmas borhűtő
- Villámbiztos és vízálló
- Független kettős zóna (minden zóna elérheti a 5-18 °C értéket)
- Ventilátoros hűtés
- Folytonos rozsdamentes acél ajtókeret (60 mm) rozsdamentes acél fogantyúval (304SS)
- Kompresszor hátsó rozsdamentes acél burkolata (304SS)
- Alacsony hőkisugárzású, dupla üvegezésű üveg az UV-sugarak kiszűréséhez
- Megfordítható ajtó (1800-as átfordítás)
- Külső rozsdamentes acél ház és hátsó lemez (304SS)
- Rozsdamentes acél szellőzőnyílás
- 5+1 bükkfa görgős polc görgős csúszdákkal (teljesen kihúzható)
- LCD-kijelző 2 db felső kék világítással
- Állítható elektronikus érintésvezérlés CO vagy FO
- Ajtónyitási riasztás
- Hőmérsékletriasztás
- Aktívszenes szűrők (2 db)
- Fűtőegységek a téli üzemhez
- 4 db állítható láb
- 4 db görgő felár ellenében beszerezhető
- No frost
- 2 db párologtató a pontos hőmérséklet-szabályozáshoz
- Önálló kondenzációs berendezés
- Hűtőközeg: R600a



IMPORTANT:

Salvați în vederea utilizării de către inspectorul electrician.

Instalator: Lăsați instrucțiunile privind instalarea la proprietarul locuinței.

Proprietarul locuinței: Păstrați instrucțiunile privind instalarea pentru consultare ulterioară

Bine ați venit

Vă mulțumim că ați achiziționat aparatul Dulap aparatură incorporabilă Coyote! Apreciam tranzacția efectuată și vă recomandăm să citiți integral manualul de utilizare înainte de a utiliza noul aparat pentru prima dată.

Acest manual conține instrucțiuni despre modul corespunzător de instalare și configurare a noii dvs. game, precum și detalii despre caracteristicile unice pe care le oferă produsul. Vă rugăm să păstrați acest manual pentru consultare ulterioară, deoarece conține răspunsuri la întrebările pe care le puteți avea după ce începeți să preparați alimente.

Vă mulțumim

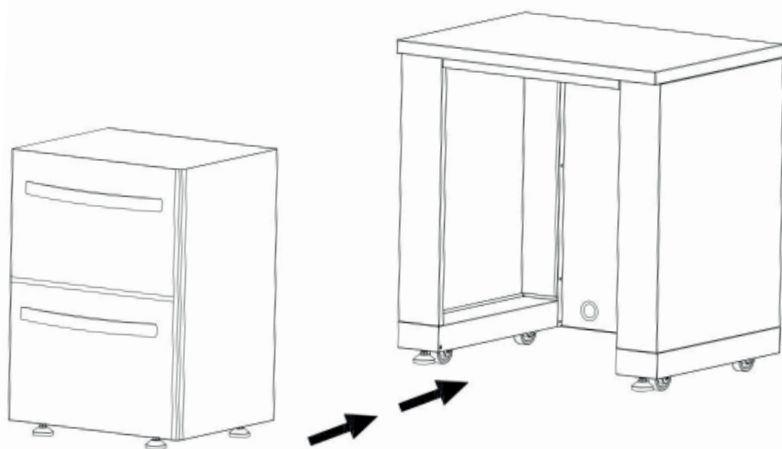

Acest manual se aplică în cazul următoarelor serii de modele:
Model nr. WB00371 (Dulap aparatură incorporabilă Coyote)
Model nr. WB00372 (Frigider cu 2 sertare Coyote)
Model Coyote răcitor de vinuri pentru exterior

Imagini detaliate cu piesele

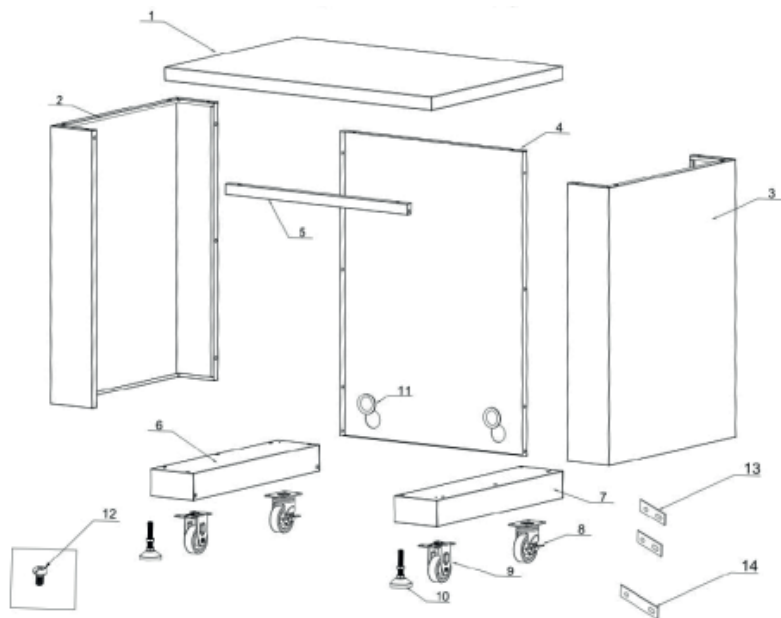

Lista de piese

Detaliere	Denumire piesă	Cantitate
1	Ansamblu de sudură pentru blat	1
2	Ansamblu de sudură pentru panoul lateral stânga	1
3	Ansamblu de sudură pentru panoul din dreapta	1
4	Ansamblu de sudură pentru panoul posterior	1
5	Ansamblu de sudură pentru grinzi	1
6	Ansamblu de sudură pentru panoul inferior din dreapta	1
7	Ansamblu de sudură pentru panoul inferior din stânga	1
8	Rolă universală cu frână	2
9	Rolă fixă	2
10	Picior de sprijin	2
11	Garnitură din cauciuc	2
12	Șurub în cruce cu cap zimțuit și design antiderapant	56
13	placă de conectare pentru partea din spate a dulapului	2
14	placă de conectare pentru partea din față a dulapului	1

Dimensiunea produsului

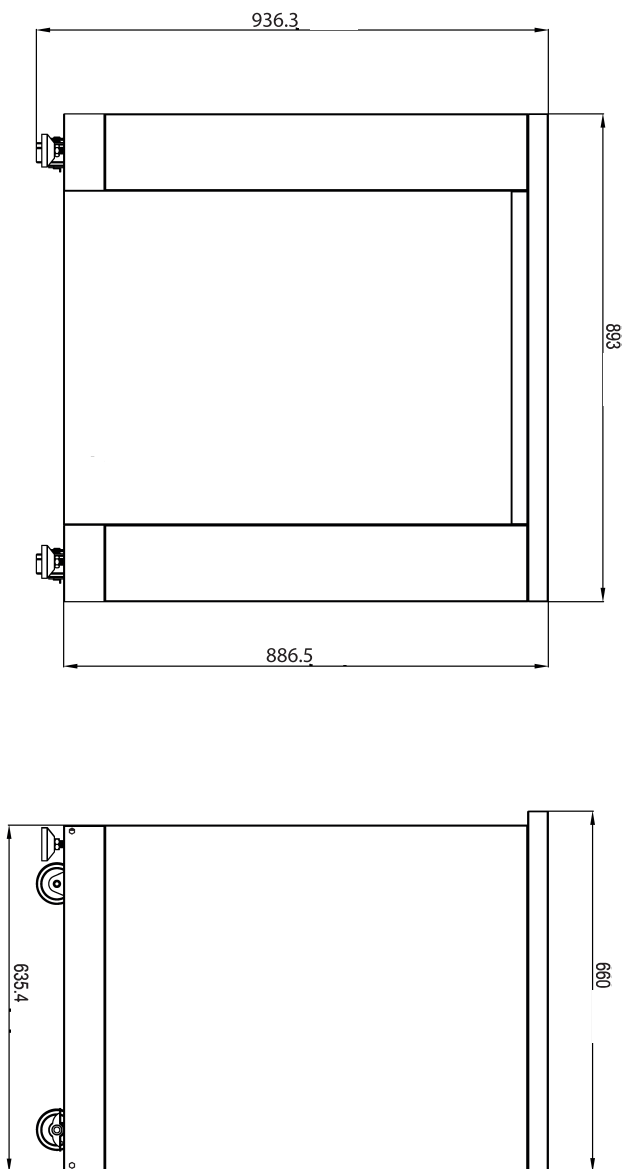

Montarea dulapului

Pasul 1

1. Instalați 2 picioare de sprijin (piesa nr. 10) pentru a conecta ansamblul de sudură inferior din dreapta (piesa nr. 6) și ansamblul de sudură inferior din stânga (piesa nr. 7). Reglați manual piciorul de sprijin în
2. Utilizați 16 șuruburi cu cap în cruce de 1/4" (piesa nr. 12) pentru a conecta 2 role fixe (piesa nr. 9) și 2 role universale (piesa nr. 8) la piesa nr. 6 și nr. 7.

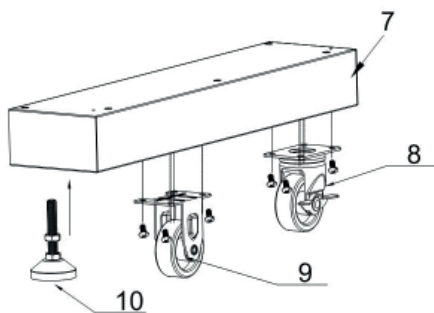
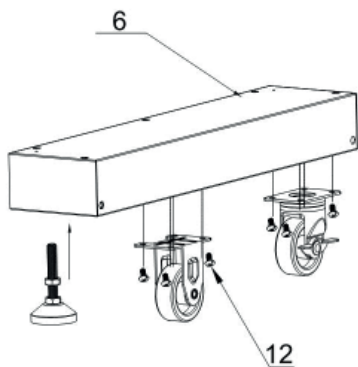

Pasul 2

1. Utilizați 5 șuruburi cu cap în cruce de ¼" și cap zimțuit (piesa nr. 12) pentru a conecta panoul lateral din stânga (piesa nr. 2) la piesa nr. 6;
2. Utilizați 5 șuruburi cu cap în cruce de ¼" și cap zimțuit (piesa nr. 12) pentru a conecta panoul lateral din dreapta (piesa nr. 3) la piesa nr. 7;
3. Nu strângeți excesiv toate șuruburile până când sunt aliniate piesele.

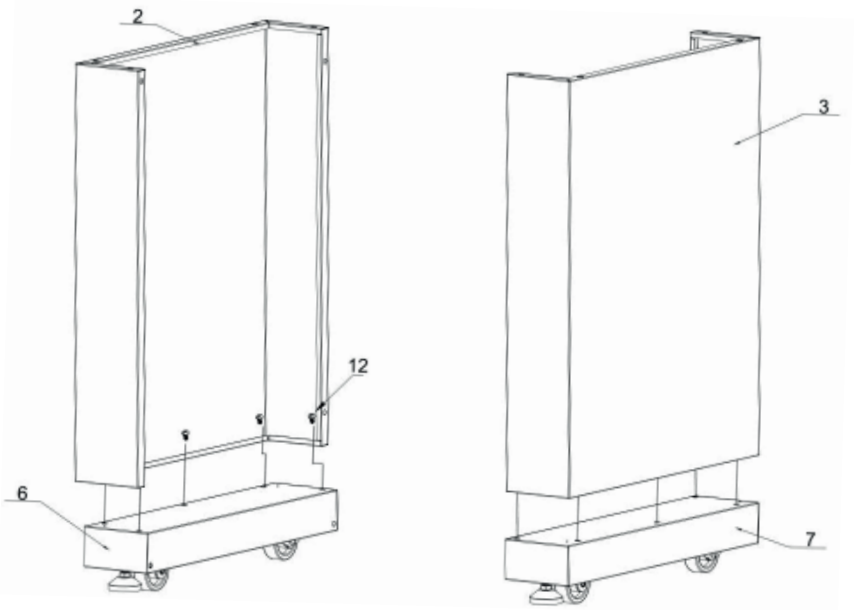

Pasul 3

1. Instalați 2 garnituri din cauciuc (piesa nr. 11) pe panoul posterior (piesa nr. 4);
2. Utilizați 4 șuruburi cu cap în cruce de ¼" și cap plat (piesa nr. 12) pentru a conecta piesa nr. 4 la piesa nr. 2 și nr. 6;
3. Utilizați 4 șuruburi cu cap în cruce de ¼" și cap plat (piesa nr. 12) pentru a conecta piesa nr. 4 la piesa nr. 3 și nr. 7;
4. Nu strângeți excesiv toate șuruburile până când sunt aliniat piesele.

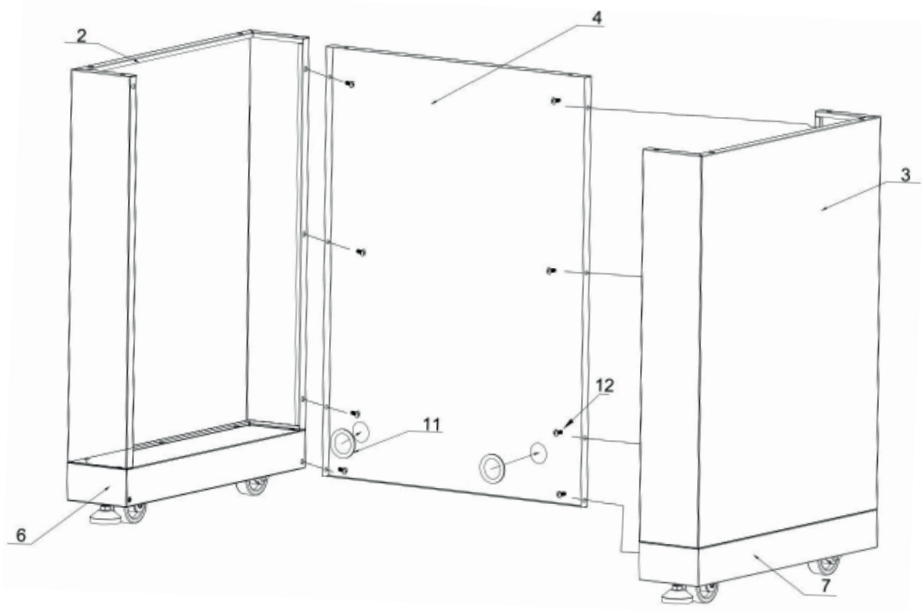

Pasul 4

1. Utilizați 2 șuruburi cu cap în cruce de $\frac{1}{4}$ " și cap plat (piesa nr. 12) pentru a conecta ansamblul de sudură pentru grinzi (piesa nr. 5) la piesa nr. 2 și nr. 3;
2. Asigurați-vă că este uniformă conexiunea. Nu strângeți excesiv toate șuruburile până când sunt aliniate piesele.

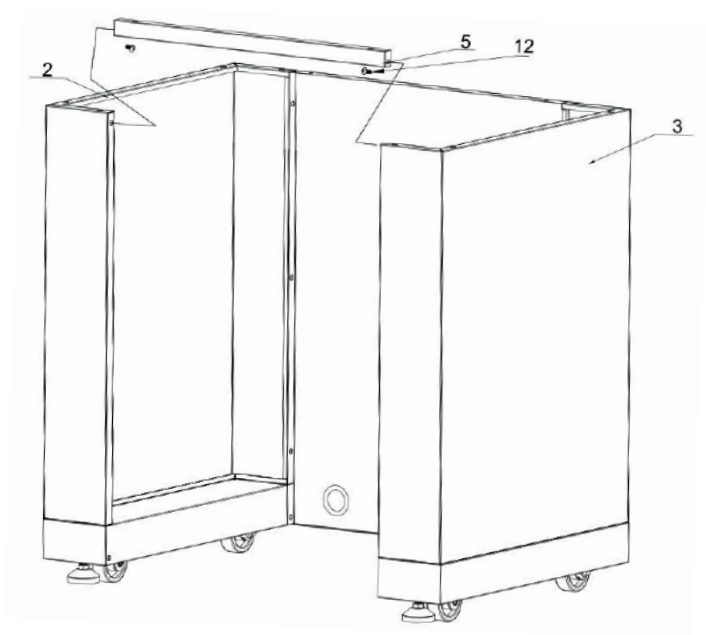

Pasul 5

1. Utilizați 12 șuruburi cu cap în cruce de ¼" și cap plat (piesa nr. 12) pentru a conecta placa superioară a capacului (piesa nr. 1) la piesa nr. 2, nr. 3, nr. 4 și nr. 5
2. Asigurați-vă că este uniformă conexiunea. Nu strângeți excesiv toate șuruburile până când sunt aliniate piesele.

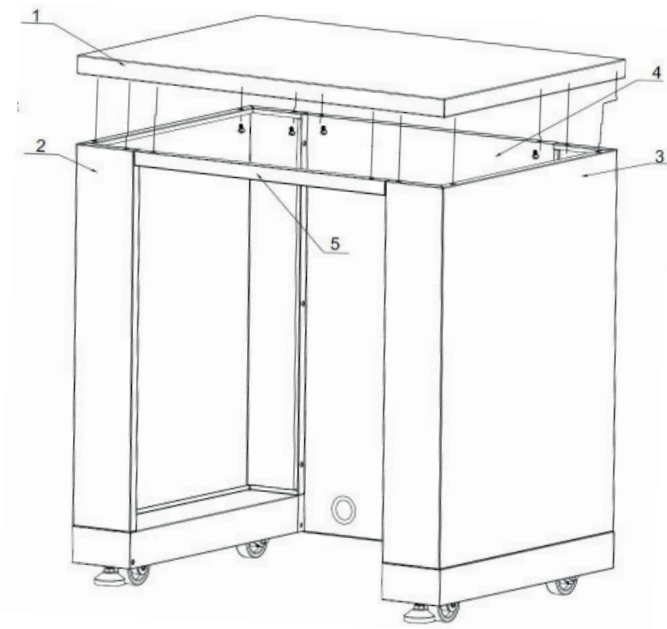

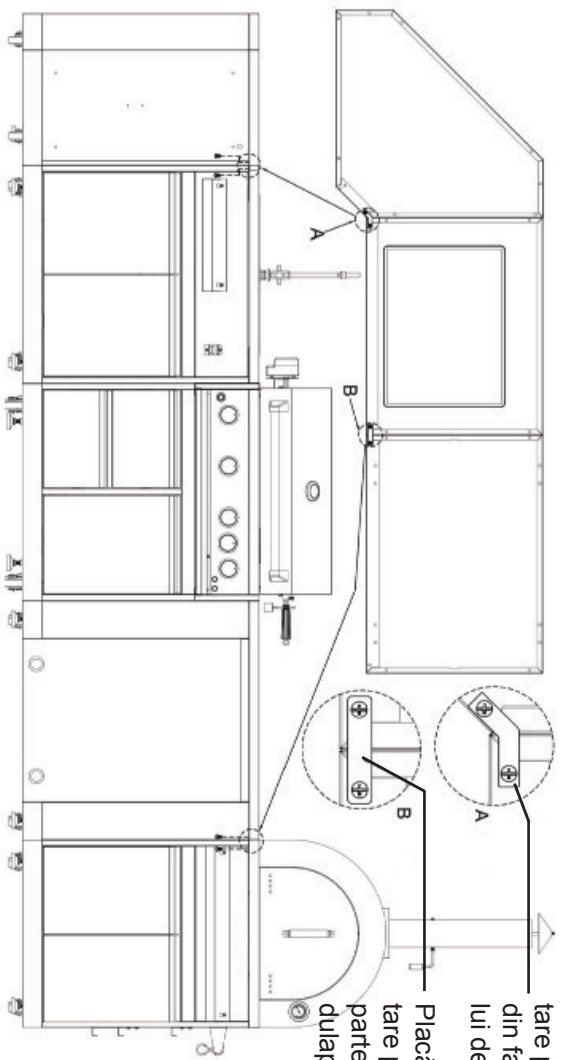

Placă de conectare pentru partea din față a dulapului de colț

Placă de conectare pentru partea din față a dulapului

Dulapul pentru exterior *Dulap aparatură incorporabilă Coyote* poate fi conectat cu oricare dintre celelalte modele ale noastre de dulapuri cu uși *Coyote*.

Dacă doriți să îl conectați la un alt dulap, utilizați placa de conectare pentru dulapuri de colț cu 2 șuruburi de 1/4" (piesa n.r. 06.02.00093-000-AO) pentru a conecta ambele dulapuri;

Dacă doriți să îl conectați la un dulap pentru lavoor, un dulap pentru aparate electrocasnice sau un dulap pentru cuptor de pizza, utilizați placa de conectare cu 2 șuruburi de 1/4" pentru a conecta ambele dulapuri.

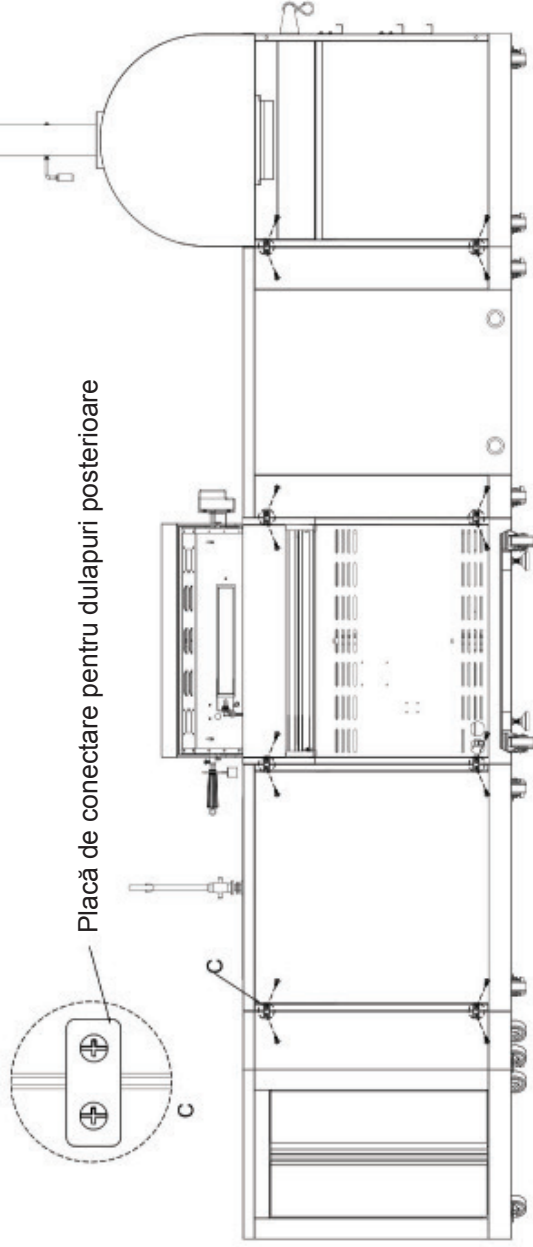

Dulapul pentru exterior *Dulap aparatură incorporabilă Coyote* poate fi conectat cu oricare dintre celelalte modele ale noastre de dulapuri cu uși Coyote.

Pentru conexiunile panourilor posterioare, utilizați placa de conectare pentru dulapuri posterioare cu 2 șuruburi de 1/4" (piesa nr. 06.02.00093-000-AO) pentru a conecta ambele dulapuri.

Dulapul pentru aparate electrocasnice pentru exterior este compatibil cu aparatele de exterior de mai jos. Vă rugăm să contactați distribuitorul pentru solicitări privind produsele.

Model nr. WB00371 - Frigider cu 2 sertare Coyote

model: WB00371

Funcții

- Sistemul de răcire prin convecție asigură o răcire rapidă și o temperatură constantă
- Comandă prin intermediul tastaturii digitale cu afișaj cu LED albastru
- Dulap din oțel inoxidabil
- Lumină cu LED alb puternic pentru ambele sertare
- Două sertare din oțel inoxidabil extensibile complet
- Încorporate sau de sine stătătoare
- Patru picioare de nivelare reglabile
- Disponibile atât pentru interior, cât și pentru exterior
- Nivel de zgomot: 14 db
- Suprafață antiamprente

Interval temperatură	1-7 °C
Pentru exterior sau interior	Pentru interior sau exterior
Lumină cu LED	Lumină cu LED alb
Dimensiune pentru expediere	64,3 (l) x 64,3 (A) x 90,2 cm (Î)



Model Coyote răcitor de vinuri pentru exterior



Descrierea produsului: 61 cm
Răcitor de vinuri cu două zone pentru exterior

dimensiune răcitor de vinuri	61 cm
Lățimea produsului	59,5 cm
Adâncimea produsului	60,5 cm
Înălțimea produsului	87,0 cm
Adâncimea fără mânere	60,5 cm
Adâncimea cu mânere	64,5 cm
Adâncime cu ușă	56,0 cm
Adâncime cu ușa deschisă la 90 de grade	117,0 cm
Înălțimea până la partea superioară a balamalei ușii	87,0 cm
Tip răcitor de vinuri	Încorporat sau de sine stătător, utilizare în interior sau în exterior
Stative reglabile	Fără (cu șine laterale glisante)
Capacitate sticle	46
Tip dezghețare	Automat

Număr de rafturi	5+1
Material raft pentru răcitor de vinuri	Lemn de fag
Număr de uși	1
Intervalul de temperatură (F)	5-18 °C
Culoare/finisaj	Carcasă S.S. și ornamente ușii S.S.
Tip unitate de răcire	Fără înghețare
Tensiune (volți)	230 V / 50 Hz
Greutate brută	68,9 kg
Greutate netă	59 kg
Certificări	ETL/CEC pentru spații rezidențiale
UPC#	6926697022221
Dimensiune pentru expediere	Î 100,8 x l 75,5 x A 76,6 cm
Funcții	Consultați pagina următoare

Funcții:

- Capacitate pentru 46 de sticle (0.15 m³)
- Răcitor de vinuri pentru utilizare în interior sau în exterior
- Cu protecție paratrăsnet și impermeabil
- Zonă dublă independentă (fiecare zonă ajunge la 5-18 °C)
- Răcire asistată de ventilator
- Cadru ușă S.S. fără îmbinări (60 mm) cu mâner S.S. (304SS)
- Capac spate compresor SS (304SS)
- Panou dublu cu sticlă Low-E pentru filtrarea razelor UV
- Ușă reversibilă (inversare la 180 °)
- Carcasă exterioară S.S. și placă spate (304SS)
- Placă de protecție pentru orificii de aerisire S.S.
- 5+1 rafturi rulante din lemn de fag cu șine laterale glisante (extindere completă)
- Afișaj LCD cu 2 lumini albastre în partea superioară
- Control tactil electronic reglabil co sau FO
- Alarmă pentru deschiderea ușii
- Alarmă de temperatură
- Filtre de cărbune activ (2 bucăți)
- Elemente de încălzire pentru funcția de iarnă
- 4 picioare reglabile
- 4 role disponibile contra unui cost suplimentar
- Fără înghețare
- 2 evaporatoare pentru controlul precis al temperaturii
- Condensator cu comandă autonomă
- Agent frigorific: R600a

