

AXOR®

hansgrohe

DE	Montageanleitung	2
FR	Instructions de montage	2
EN	assembly instructions	3
IT	Istruzioni per Installazione	3
ES	Instrucciones de montaje	4
NL	Handleiding	4
DK	Monteringsvejledning	5
PT	Manual de Instalação	5
PL	Instrukcja montażu	6
CS	Montážní návod	6
SK	Montážny návod	7
ZH	组装说明	7
RU	Инструкция по монтажу	8
HU	Szerelési útmutató	8
FI	Asennusohje	9
SV	Monteringsanvisning	9
LT	Montavimo instrukcijos	10
HR	Uputstva za instalaciju	10
TR	Montaj kılavuzu	11
RO	Instrucțiuni de montare	11
EL	Οδηγία συναρμολόγησης	12
SL	Navodila za montažo	12
ET	Paigaldusjuhend	13
LV	Montāžas instrukcija	13
SR	Uputstvo za montažu	14
NO	Montasjeveiledning	14
BG	Ръководство за монтаж	15
SQ	Udhëzime rreth montimit	15
AR	تعليمات التجميع	16

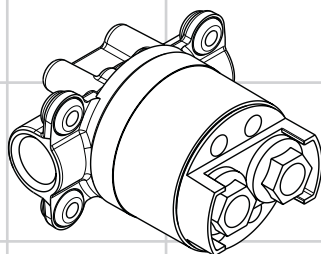

Starck
10902180



Sicherheitshinweise

- Bei der Montage müssen zur Vermeidung von Quetsch- und Schnittverletzungen Handschuhe getragen werden.
- Große Druckunterschiede zwischen den Kalt- und Warmwasseranschlüssen müssen ausgeglichen werden.

Montagehinweise

- Vor der Montage muss das Produkt auf Transportschäden untersucht werden. Nach dem Einbau werden keine Transport- oder Oberflächenschäden anerkannt.
- Die Leitungen und die Armatur müssen nach den gültigen Normen montiert, gespült und geprüft werden.
- Die in den Ländern jeweils gültigen Installationsrichtlinien sind einzuhalten.

Montagebeispiele (siehe Seite 17)

Der Grundkörper kann entsprechend den baulichen Gegebenheiten montiert werden (Montagebeispiele siehe Seite 17).

Installation auf die Wand. (Abb. A)

Vorwand-Installation: Montage auf Trägersystem. (Abb. B)

Installation direkt in die Wand. (Abb. C)

Installation auf die Wand. Hier mit variablem Abstandhalter durch Stockschrauben. (Abb. D)

Symbolerklärung



Kein essigsäurehaltiges Silikon verwenden!



Maße (siehe Seite 22)



Fertigset (siehe Seite 20)



Serviceteile (siehe Seite 23)

Sonderzubehör (nicht im Lieferumfang enthalten)

Dichtmanschette #96660000



Prüfzeichen (siehe Seite 22)

Consignes de sécurité

- Lors du montage, porter des gants de protection pour éviter toute blessure par écrasement ou coupure.
- Il est conseillé d'équilibrer les pressions de l'eau chaude et froide.

Instructions pour le montage

- Avant son montage, s'assurer que le produit n'a subi aucun dommage pendant le transport. Après le montage, tout dommage de transport ou de surface ne pourra pas être reconnu.
- Les conduites et la robinetterie doivent être montés, rincés et contrôlés selon les normes en vigueur.
- Les directives d'installation en vigueur dans le pays concerné doivent être respectées.

Exemples de montage (voir pages 17)

La pièce de base peut être installée selon les différentes possibilités (voir pages 17).

Installation au mur. (Fig. A)

Installation libre devant le mur: montage sur un cadre de support. (Fig. B)

Installation directement dans le mur. (Fig. C)

Installation au mur avec une vis de distance. (Fig. D)

Description du symbole



Ne pas utiliser de silicone contenant de l'acide acétique!



Dimensions (voir pages 22)



Set de finition (voir pages 20)



Pièces détachées (voir pages 23)

Accessoires en option (ne fait pas partie de la fourniture)

lamelle #96660000



Classification acoustique et débit (voir pages 22)

Montage
siehe Seite 18



Montage
voir pages 18

! Safety Notes

- △ Gloves should be worn during installation to prevent crushing and cutting injuries.
- △ The hot and cold supplies must be of equal pressures.

Installation Instructions

- Prior to installation, inspect the product for transport damages. After it has been installed, no transport or surface damage will be honoured.
- The pipes and the fixture must be installed, flushed and tested as per the applicable standards.
- The plumbing codes applicable in the respective countries must be observed.

Installation example (see page 17)

The iBox can depending on the building application be mounted in different ways, Installation examples please see page 17.

Direct wall installation. (Fig. A)

Off wall installation with special support frame. (Fig. B)

Brick wall installation. (Fig. C)

Direct wall installation with adjustable mounting studs. (Fig. D)

Symbol description

Do not use silicone containing acetic acid!



Dimensions (see page 22)



Finish set (see page 20)



Spare parts (see page 23)

Special accessories (order as an extra)
sealing foil #96660000

! Indicazioni sulla sicurezza

- △ Durante il montaggio, per evitare ferite da schiacciamento e da taglio bisogna indossare guanti protettivi.
- △ Attenzione! Compensare le differenze di pressione tra i collegamenti dell'acqua fredda e dell'acqua calda.

Istruzioni per il montaggio

- Prima del montaggio è necessario controllare che non ci siano stati danni durante il trasporto. Una volta eseguito il montaggio, non verranno riconosciuti eventuali danni di trasporto o delle superfici.
- Montare, lavare e controllare tubature e rubinetteria rispettando le norme correnti.
- Vanno rispettate le direttive di installazione nazionali vigenti nel rispettivo paese.

Esempio di installazione (vedi pagg. 17)

Il corpo incasso può essere installato conformemente alle condizioni edilizie, vedi esempi di installazione alle pagg. 17.

Installazione a muro. (Fig. A)

Installazione con muri in cartongesso: montaggio su struttura portante. (Fig. B)

Installazione diretta a muro. (Fig. C)

Installazione a muro. Qui con la regolazione della distanza. (Fig. D)

Descrizione simbolo

Non utilizzare silicone contenente acido acetico!



Ingombri (vedi pagg. 22)



Set esterno (vedi pagg. 20)



Parti di ricambio (vedi pagg. 23)

Accessori speciali (non contenuto nel volume di fornitura)
guarnizione a flangia #96660000



Test certificate (see page 22)



Segno di verifica (vedi pagg. 22)



Assembly
see page 18



Montaggio
vedi pagg. 18



Indicaciones de seguridad

-  Durante el montaje deben utilizarse guantes para evitar heridas por aplastamiento o corte.
-  Grandes diferencias de presión en servicio entre agua fría y agua caliente deben equilibrarse.

Indicaciones para el montaje

- Antes del montaje se debe examinarse el producto contra daños de transporte. Después de la instalación no se reconoce ningún daño de transporte o de superficie.
- Los conductos y la grifería deben montarse, lavarse y comprobarse según las normas vigentes.
- Es obligatorio el cumplimiento de las directrices de instalación vigentes en el país respectivo.

Ejemplos de montaje (ver página 17)

El cuerpo empotrado puede ser colocado según los ejemplos expuestos en las páginas 17.

Instalación directamente sobre la pared. (Fig. A)

Instalación distanciada de la pared mediante soportes metálicos. (Fig. B)

Instalación directa en la pared. (Fig. C)

Instalación sobre la pared. Aquí con soportes de distanciamiento y tornillos de acero. (Fig. D)

Descripción de símbolos



No utilizar silicona que contiene ácido acético!



Dimensiones (ver página 22)



Embellecedor exterior (ver página 20)



Repuestos (ver página 23)



Opcional (no incluido en el suministro)

Tira impermeabilizante #96660000



Marca de verificación (ver página 22)

Veiligheidsinstructies

-  Bij de montage moeten ter voorkoming van kniel- en snijwonden handschoenen worden gedragen.
-  Grote drukverschillen tussen de koud- en warmwater-toevoer dienen vermeden te worden.

Montage-instructies

- Vóór de montage moet het product gecontroleerd worden op transportschade. Na de inbouw wordt geen transport- of oppervlakteschade meer aanvaard.
- De leidingen en armaturen moeten gemonteerd, gespoid en gecontroleerd worden volgens de geldige normen.
- De in de overeenkomstige landen geldende installatierichtlijnen moeten nageleefd worden.

Montagevoorbeelden (zie blz. 17)

Het basisgarnituur kan overeenkomstig de situatie ter plaatse worden ingebouwd. Montagevoorbeelden zie pag. 17.

Installatie voor de wand. (Afb. A)

Voorzet wandstelsel: Montage op het frame. (Afb. B)

Installatie in de wand. (Afb. C)

Installatie voor de wand. (Afb. D)

Symboolbeschrijving



Gebruik geen zuurhoudende silicone!



Maten (zie blz. 22)



Kleurset (zie blz. 20)



Service onderdelen (zie blz. 23)

Toebehoren (behoort niet tot het leveringspakket)

dichtmanchet #96660000





Keurmerk (zie blz. 22)

Montaje
ver página 18



Montage
zie blz. 18

Sikkerhedsanvisninger

-  Ved monteringen skal der bruges handsker for at undgå kvæstelser og snitsår.
-  Større trykforskelle mellem koldt og varmt vand bør udjævnes.

Monteringsanvisninger

- Før monteringen skal produktet kontrolleres for transportskader. Efter monteringen godkendes transportskader eller skader på overfladen ikke længere.
- Ledningerne og armaturerne skal monteres, skylles og kontrolleres iht. de gældende standarder.
- Installationsbestemmelserne, der gælder i det enkelte land, skal overholdes.

Monteringseksempler (se s. 17)

For monteringsseksempler se s. 17.

Installation på væggen. (Fig. A)

Installation foran væggen: Montering på bæresystem. (Fig. B)

Installation direkte i væggen. (Fig. C)

Installation på væggen. Her med fleksibel afstandsholder med justerbar monteringskrue. (Fig. D)

Symbolbeskrivelse



Der må ikke benyttes eddikesyreholdig silikone!



Målene (se s. 22)



Kappesæt (se s. 20)



Reserve dele (se s. 23)



Specialtilbehør (ikke med i leveringsomfang)
tætningsmanchet #96660000



Godkendelse (se s. 22)

Montering
se s. 18

Avisos de segurança

-  Durante a montagem devem ser utilizadas luvas de protecção, de modo a evitar ferimentos resultantes de entalamentos e de cortes.
-  Grandes diferenças entre as pressões das águas quente e fria devem ser compensadas.

Avisos de montagem

- Antes da montagem deve-se controlar o produto relativamente a danos de transporte. Após a montagem não são aceites quaisquer danos de transporte ou de superfície.
- As tubagens e a torneira têm que ser montadas, enxaguadas e verificadas de acordo com as normas em vigor.
- A prescrições de instalação válidas nos respetivos países devem ser respeitadas.

Exemplos de montagem (ver página 17)

O corpo pode, dependendo da construção, ser instalado de diferentes maneiras, ver nas páginas 17 exemplos de instalação

Instalação sobre a parede. (Fig. A)

Instalação com moldura de suporte especial. (Fig. B)

Instalação em paredes de tijolo. (Fig. C)

Instalação sobre a parede com calçoa ajustáveis. (Fig. D)

Descrição do símbolo



Não utilizar silicone que contenha ácido acético!



Medidas (ver página 22)



Conjunto completo (ver página 20)



Peças de substituição (ver página 23)

Acessórios especiais (não incluído no volume de fornecimento)
Disco de borracha #96660000





Marca de controlo (ver página 22)

Montagem
ver página 18





Wskazówki bezpieczeństwa

-  Aby uniknąć zranień, takich jak zgniecenia czy przecięcia, podczas montażu należy nosić rękawice.
-  Znaczne różnice ciśnień na dopytach ciepłej i zimnej wody muszą zostać wyrównane.

Wskazówki montażowe

- Przed montażem należy skontrolować produkt pod kątem szkód transportowych. Po montażu nie widać żadnych szkód transportowych ani szkód na powierzchni.
- Przewody i armatura muszą być montowane, płukane i kontrolowane według obowiązujących norm.
- Należy przestrzegać wytycznych instalacyjnych obowiązujących w danym kraju.

Przykłady montażowe (patrz strona 17)

Korpus może zostać zabudowany w różnych stadiach budowlanych, przykłady montażowe patrz str.17.



Instalacja na ścianie. (Rys. A)

Instalacja naścienna: Montaż na systemie stelaży. (Rys. B)

Instalacja w ścianie. (Rys. C)

Instalacja na ścianie. Tutaj ze zmienną rozpórką ze śrubami gwintowanymi. (Rys. D)

Bezpečnostní pokyny

-  Pro zabránění řezným zraněním a pohmožděním je nutné při montáži nosit rukavice.
-  Je nutné vyrovnat velké rozdíly tlaku mezi přípoji studené a teplé vody.

Pokyny k montáži

- Před montáží je třeba produkt zkontrolovat, zda nebyl při transportu poškozen. Po zabudování nebudou uznány žádné škody způsobené transportem nebo poškození povrchu.
- Vedení a armatura musí být namontovány, propláchnuty a otestovány podle platných norem.
- Je třeba dodržovat montážní pravidla platné v dané zemi.

Příklady montáže (viz strana 17)

Základní těleso může být namontováno v souladu s podmínkami na stavbě, příklady montáže viz strana 17.

Instalace na stěnu. (Obr. A)

Instalace před stěnu: montáž na nosný systém. (Obr. B)

Instalace přímo do stěny. (Obr. C)

Instalace před stěnu. Zde s variabilními rozpěrkami pomocí šroubů. (Obr. D)

Opis symbolu



Nie stosować silikonów zawierających kwas octowy!



Wymiary (patrz strona 22)



Elementy zewnętrzne (patrz strona 20)



Części serwisowe (patrz strona 23)

Wyposażenie specjalne (Nie jest częścią dostawy)

Uszczelka mocująca #96660000



Znak jakości (patrz strona 22)

Popis symbolů



Nepoužívat silikon s obsahem kyseliny octové!



Rozměry (viz strana 22)



Vrchní sada (viz strana 20)



Servisní díly (viz strana 23)

Zvláštní příslušenství (není součástí dodávky)

těsnící manžeta #96660000



Zkušební značka (viz strana 22)



⚠ Bezpečnostné pokyny

- △ Pri montáži musíte nosiť rukavice, aby ste predišli pomliaždeninám a rezným poraneniam.
- △ Veľké rozdiely v tlaku medzi prípojkami studenej a teplej vody musia byť vyrovnané.

Pokyny pre montáž

- Pred montážou musíte produkt skontrolovať, či nebol počas transportu poškodený. Po zabudovaní nebudú uznané žiadne škody spôsobené transportom alebo poškodenia povrchu.
- Ledningarna och blandaren måste monteras, spolags igenom och kontrolleras enligt de gällande normerna.
- Je potrebné dodržiavať smernice o inštalácii, ktoré sú práve teraz platné v krajinách.

Príklady montáže (viď strana 17)

Základné teleso je montované podľa podmienok na stavbe podľa príkladov inštalácie viď strana 17.

Inštalácia na stenu. (Obr. A)

Inštalácia pred stenou pomocou nosných systému. (Obr. B)

Inštalácia priamo do steny. (Obr. C)

Inštalácia pred stenu pomocou nastaviteľných skrutiek. (Obr. D)

Popis symbolov

Nepoužívať silikón s obsahom kyseliny octovej!



Rozmery (viď strana 22)



Vrchná sada (viď strana 20)



Servisné diely (viď strana 23)

Zvláštne príslušenstvo (nie je súčasťou dodávky)

tesniaca manžeta #96660000

⚠ 安全技巧

- △ 装配时为避免挤压和切割受伤，必须戴上手套。
- △ 冷热水管间过大的压力差必须予以平衡。

安装提示

- 安装前必须检查产品是否受到运输损害。安装后将不认可运输损害或表面损伤。
- 管道和阀门必须根据通用标准进行安装、冲洗和检查。
- 请遵守当地国家现行的安装规定。

安装示意 (参见第 17)

根据构造的实际情况安装基体，安装范例参见第 17 页。

直接墙面安装。(第 A)

使用专用的支撑框架脱离墙壁安装(第 B)

砖墙安装(第 C)

直接墙面安装，可调节的固定柱头螺栓。(第 D)

符号说明

请勿使用含有乙酸的硅！



大小(参见第 22)



加工件(参见第 20)



备用零件(参见第 23)

选装附件(不在供货范围内)

密封箱 #96660000



Osvedčenie o skúške (viď strana 22)



检验标记(参见第 22)

Montáž
viď strana 18



安装
参见第 18

**⚠ Указания по технике безопасности**

- ⚠ Во время монтажа следует надеть перчатки во избежание прищемления и порезов.
- ⚠ донного клапа. Перед установкой смесителя необходимо регулировочными кранами выровнять давление холодной и горячей воды при помощи вентилей регулирующих подачу воды в квартиру.

Указания по монтажу

- Перед монтажом следует проверить изделие на предмет повреждений при перевозке. После монтажа претензии о возмещении ущерба за повреждения при перевозке или повреждения поверхностей не принимаются.
- Трубы и арматура должны быть установлены, промыты и проверены в соответствии с действующими нормами.
- Необходимо соблюдать требования по монтажу, действующие в соответствующих странах.

варианты установки (см. стр. 17)

Корпус может монтироваться, согласно условиям строительства, примеры монтажа см. на стр. 17.

варианты установки (рис. А)

Установка на стене: монтаж на системе кронштейнов. (рис. В)

монтаж в кирпичную стену (рис. С)

Установка на стене. Здесь с изменяемым распорным держателем, благодаря винтам. (рис. D)

Описание символов

Не применяйте силикон, содержащий уксусную кислоту.



Размеры (см. стр. 22)



Наружная часть (см. стр. 20)



Комплект (см. стр. 23)

Специальные принадлежности (не включено в объем поставки!)
Плотнительная манжета #96660000



Знак технического контроля
(см. стр. 22)

Монтаж
см. стр. 18

⚠ Biztonsági utasítások

- ⚠ A szerelésnél a zúzódások és vágási sérülések elkerülése érdekében kesztyűt kell viselni.
- ⚠ A hidegvíz- és a melegvíz-csatlakozások közötti nagy nyomáskülönbséget kikell egyenlíteni!

Szerelési utasítások

- A szerelés előtt ellenőrizni kell, hogy a terméknek nincs-e szállítási sérülése. Beépítés után a szállítási- vagy felületi sérüléseket nem ismerik el.
- A vezetékeket és a csaptelepet az érvényes szabványoknak megfelelően kell felszerelni, öblíteni és ellenőrizni
- Az egyes országokban érvényes installációs irányelveket be kell tartani.

Szerelési példák (lásd a oldalon 17)

Az alaptestet az építészeti adottságoknak megfelelően szereljük be. A szerelési példákat lásd a 17. oldalon.

Szerelés közvetlenül a falra. (ábra A)

Szerelés könnyűszerkezetű falrendszerre. (ábra B)

Szerelés falba süllyesztve. (ábra C)

Távtartó szerkezetre való szerelés. (ábra D)

Szimbólumok leírása

Ne használjon ecetsavtartalmú szilikon!



Méretet (lásd a oldalon 22)



A kész szerelvény (lásd a oldalon 20)



Tartozékok (lásd a oldalon 23)

Egyéb tartozék (a szállítási egység nem tartalmazza)
Tömítőkarima #96660000



Vizsgajel (lásd a oldalon 22)

Szerelés
lásd a oldalon 18



⚠ Turvallisuusohjeet

- ⚠ Asennuksessa on käytettävä käsiineitä puristumien ja viiltojen aiheuttamien tapaturmien estämiseksi.
- ⚠ Suuret paine-erot kylmä- ja kuumavesiliitäntöjen välillä on tasattava.

Asennusohjeet

- Ennen asennusta on tarkastettava tuotteen mahdolliset kuljetusvahingot. Asennuksen jälkeen kuljetus- ja pintavaurioita ei hyväksytä.
- Putket ja hana on asennettava, huuhdeltava ja tarkastettava voimassa olevien standardien mukaisesti.
- Jokaisessa maassa on noudatettava siellä päteviä asennusohjeita.

Asennusesimerkkejä (katso sivu 17)

Peruskappaleen voi asentaa rakennuksen asettamien reunaehtojen mukaisesti, katso asennusesimerkkejä sivuilla 17.

Asennus seinään (kuva A)

Pinta-asennus: asennus kannatinjärjestelmään. (kuva B)

Asennus suoraan seinään. (kuva C)

Asennus seinään. Tässä joustavaa etäisyydenpitintä käytetään kaksikierteisillä (puu/metalli) ruuveilla. (kuva D)

Merkin kuvaus

Älä käytä etikkahappopitoista silikonia!



Mitat (katso sivu 22)



Valmissarja (katso sivu 20)



Varaosat (katso sivu 23)

Erytisvaruste (ei kuulu toimitukseen)

Tiivisterengas #96660000



Koestusmerkki (katso sivu 22)

⚠ Säkerhetsanvisningar

- ⚠ Handskar ska bäras under monteringsarbetet så att man kan undvika kläm- och skärskadorgen werden.
- ⚠ Stora tryckskillnader mellan anslutningarna för varmt och kallt vatten måste utjämnas.

Monteringsanvisningar

- Det måste undersökas om produkten har transportskador innan den monteras. Efter monteringen accepteras inga transport- eller ytskiktsskador.
- Ledningarna och blandaren måste monteras, spolats igenom och kontrolleras enligt de gällande normerna.
- De installationsriktlinjer som gäller i länderna ska följas.

Monteringsexempel (se sidan 17)

Grundkonstruktionen monteras enligt de förutsättningar som gäller på platsen, se monterings exempel på sidor 17.

Vägginstallation. (Bild A)

Framför vägg-installation: Montering på stödsystem. (Bild B)

Installation direkt i väggen. (Bild C)

Vägginstallation. Här med variabla avståndshållare med skruvstift. (Bild D)

Symbolförklaring

Använd inte silikon som innehåller ättiksyra!



Måtten (se sidan 22)



Färdigset (se sidan 20)



Reservdelar (se sidan 23)

Specialtillbehör (medföljer ej leveransen)

Tätningmanschett #96660000



Testsigill (se sidan 22)

Asennus
katso sivu 18



Montering
se sidan 18



Saugumo technikos nurodymai

- ⚠ Apsaugai nuo užspaudimo ir įsijpavimo montavimo metu mūvėkite pirštines.
- ⚠ Turi būti išlyginti šalto ir karšto slėgio nelygumai.

Montavimo instrukcija

- Prieš montuojant būtina patikrinti, ar gaminyje nebuvo pažeistas transportavimo metu. Sumontavus pretenzijos dėl transportavimo ir paviršiaus pažeidimų nepriimamos.
- Vamzdžiai ir sujungimai turi būti montuojami, plaunami ir tikrinami pagal galiojančias normas.
- Laikykites atitinkamoje šalyje galiojančių direktyvų dėl įrengimo.

Montavimo pavyzdžiai (žr. psl. 17)

Pagrindą galite sumontuoti pagal vietos sąlygas, montavimo pavyzdžiai pateikti 17 psl.

Montavimas į sieną. (Pav. A)

Montavimas ant sienos, naudojant specialų rėmą. (Pav. B)

Montavimas į sieną. (Pav. C)

Montavimas į sieną su specialiais reguliuojamais varžtais. (Pav. D)

Sigurnosne upute

- ⚠ Prilikom montaze se radi sprječavanja prignječenja i posjekotina moraju nositi rukavice.
- ⚠ Velika razlika u pritisku između vruće i hladne vode mora biti izbalansirana.

Upute za montažu

- Prije montaže mora se provjeriti je li proizvod oštećen prilikom transporta. Nakon ugradnje se ne priznaju nikakve reklamacije koje se odnose na površinska i transportna oštećenja.
- Cijevi i armatura moraju biti postavljeni, isprani i testirani prema važećim normama.
- Obvezno se moraju uvažiti propisi o instalacijama koji vrijede u dotičnoj zemlji.

Primjeri instalacija (pogledaj stranicu 17)

Tijelo se može montirati u skladu s uvjetima koji vladaju na mjestu postavljanja, primjeri montaže mogu se naći na stranicama 17.

Direktna instalacija u zid. (Sl. A)

Predzidna instalacija: Montaža na sustav nosača (Sl. B)

Instalacija u zid od cigle. (Sl. C)

Direktna instalacija u zid sa podesivim vijcima (Sl. D)

Simbolio aprašymas



Nenaudokite silikono, kurio sudėtyje yra acto rūgšties!



Išmatavimai (žr. psl. 22)



Virštinė (žr. psl. 20)



Atsarginės dalys (žr. psl. 23)

Specialūs priedai (nėra pridedama)

Sandarikliai #96660000



Bandymo pažyma (žr. psl. 22)

Opis simbola



Nemojte koristiti silikon koji sadrži octenu kiselinu!



Mjere (pogledaj stranicu 22)



Završni set (pogledaj stranicu 20)



Rezervni djelovi (pogledaj stranicu 23)

Posebni pribor (Nije sadržano u isporuci!)

Manžeta za brtvljenje #96660000



Oznaka testiranja (pogledaj stranicu 22)

Montavimas
žr. psl. 18



Sastavljanje
pogledaj stranicu 18

Güvenlik uyarıları

- △ Montaj esnasında ezilme ve kesilme gibi yaralanmaları önlemek için eldiven kullanılmalıdır.
- △ Sıcak ve soğuk su bağlantıları arasında büyük basınç farklılıkları varsa, bu basınç farklılıklarının dengelenmesi gerekir.

Montaj açıklamaları

- Montaj işleminden önce ürün nakliye hasarları yönünden kontrol edilmelidir. Montaj işleminden sonra nakliye veya yüzey hasarları için sorumluluk üstlenilmemektedir.
- Boruların ve armatürün montajı, yıkanması ve kontrolü geçerli normlara göre yapılmalıdır.
- Ülkelerde geçerli kurulum yönetmeliklerine riayet edilmelidir.

Montaj Örneği (bakınız sayfa 17)

Ana gövde yapısal koşullara uygun şekilde takılabilir, Montaj örneği Bkz. Sayfa 17.

Duvara direkt montaj (Şekil A)

Ön duvar montajı: Taşıyıcı sisteme montaj. (Şekil B)

Tuğla duvar Montajı (Şekil C)

Duvara direkt montaj. Burada, değişken mesafe tutucuları ile sıkma vidaları kullanılarak. (Şekil D)

Instrucțiuni de siguranță

- △ La montare utilizați mânăși pentru evitarea contuziunilor și tăierii mâinilor.
- △ Diferențele de presiune mari între alimentarea cu apă rece și apă caldă trebuie echilibrate.

Instrucțiuni de montare

- Înainte de instalare verificați, dacă produsul prezintă deteriorări de transport. După instalare garanția nu acoperă deteriorările de transport și cele de suprafață.
- Conductele și bateriile trebuie montate, spălate și verificate conform normelor în vigoare.
- Respectați reglementările referitoare la instalare valabile în țara respectivă.

Exemple de montare (vezi pag. 17)

Corpul de bază se poate monta în funcție de condițiile existente, ca exemplu de montare, vedeți pagina 17.

Montare pe perete. (Fig. A)

Instalare pe perete: montare pe cadru suport. (Fig. B)

Montare direct pe perete. (Fig. C)

Montare pe perete. Cu distanțieri variabili și tije filetate cu dublu. (Fig. D)

Simge açıklaması



Asetik asit içeren silikon kullanmayın!



Ölçüleri (bakınız sayfa 22)



Dış set (bakınız sayfa 20)



Yedek Parçalar (bakınız sayfa 23)

Özel aksesuarlar (Teslimat kapsamına dahil değildir)

Sızdırmazlık manşeti #96660000

Descrierea simbolurilor



Nu utilizați silicon cu conținut de acid acetic!



Dimensiuni (vezi pag. 22)



Set complet (vezi pag. 20)



Piese de schimb (vezi pag. 23)

Accesorii opționale (nu este inclus în setul livrat)

Manșetă de etanșare #96660000



Kontrol işareti (bakınız sayfa 22)



Certificat de testare (vezi pag. 22)

Montajı
bakınız sayfa 18



Montare
vezi pag. 18



Υποδείξεις ασφαλείας

- △ Για να αποφύγετε τραυματισμούς κατά τη συναρμολόγηση πρέπει να φοράτε γάντια.
- △ Οι διαφορές της πίεσης μεταξύ της σύνδεσης κρύου και ζεστού νερού θα πρέπει να αντισταθμίζονται.

Οδηγίες συναρμολόγησης

- Πριν τη συναρμολόγηση πρέπει να εξεταστεί το προϊόν για ζημιές μεταφοράς. Μετά την εγκατάσταση δεν αναγνωρίζονται ζημιές από τη μεταφορά ή επιφανειακές ζημιές.
- Οι σωλήνες και η μπαταρία πρέπει να τοποθετηθούν σύμφωνα με τα ισχύοντα πρότυπα, να τεθούν υπό πίεση και να δοκιμαστούν.
- Θα πρέπει να τηρούνται οι οδηγίες εγκατάστασης που ισχύουν σε κάθε κράτος.

Παραδείγματα συναρμολόγησης (βλ.

Σελίδα 17)

Η βασική εγκατάσταση μπορεί να τοποθετηθεί σύμφωνα με τα δεδομένα του χώρου, παραδείγματα εγκατάστασης βλέπε σελίδα 17.

Επίτοιχη τοποθέτηση (εικ. Α)

Εγκατάσταση "προ του τοίχου": συναρμολόγηση επάνω σε σύστημα φορέων. (εικ. Β)

Εγκατάσταση απευθείας στον τοίχο (εικ. C)

Επίτοιχη εγκατάσταση. Χρησιμοποιήστε βίδες -καρφιά με μεταβλητά στηρίγματα. (εικ. D)

Περιγραφή συμβόλων



Μην χρησιμοποιείτε σιλικόνη που περιέχει οξικό οξύ!

Διαστάσεις (βλ. Σελίδα 22)

Σετ μηχανισμού (βλ. Σελίδα 20)

Ανταλλακτικά (βλ. Σελίδα 23)

Ειδικά αξεσουάρ (δεν περιλαμβάνεται στον παραδοτέο εξοπλισμό)

Στεγανοποιητικό παρέμβυσμα #96660000

Varnostna opozorila

- △ Pri montaži je treba nositi rokavice, da se preprečijo poškodbe zaradi zmečkanja ali urezov.
- △ Velike razlike v tlaku med priključkom za mrzlo in priključkom za toplo vodo je potrebno izravnati.

Navodila za montažo

- Pred montažo je treba izdelek preveriti glede morebitnih transportnih poškodb. Po vgradnji transportne ali površinske poškodbe ne bodo več priznane.
- Cevi in armaturo je treba montirati, izprati in preveriti po veljavnih standardih.
- Upoštevati je treba pravilnike o inštalacijah, ki veljajo v posamezni državi.

Primeri montaže (glejte stran 17)

Osnovno telo se lahko montira ustrezno gradbenim pogojem, montažne primere glejte na strani 17.

Montaža na steno (Sl. A)

Montaža pred steno: montaža na sistem nosilcev (Sl. B)

Montaža direktno v steno (Sl. C)

Montaža na steno. Tukaj s prilagodljivim distančnikom in vijaki. (Sl. D)

Opis simbola



Ne smete uporabiti silikona, ki vsebuje očetno kislino!

Mere (glejte stran 22)

Zaključna garnitura (glejte stran 20)

Rezervni deli (glejte stran 23)

Poseben pribor (Ni vključeno)

Tesnilna manšeta #96660000



Preskusni znak (glejte stran 22)





Σήμα ελέγχου (βλ. Σελίδα 22)

Συναρμολόγηση
βλ. Σελίδα 18



Montaža
glejte stran 18

Ohutusjuhised

-  Kandke paigaldamisel muljumis- ja löikevigastuste vältimiseks kindaid.
-  Kui külma ja kuuma vee ühenduste surve on väga erinev, tuleb need tasakaalustada.

Paigaldamisjuhised

- Enne paigaldamist tuleb toodet kontrollida transportikahjustuste osas Pärast paigaldamist ei tunnustata enam transporti- või pinnakahjustuste kaebuseid.
- Voolikute ja segisti paigaldamisel, loputamisel ja kontrollimisel tuleb lähtuda kehtivatest normatiividest
- Vastavas riigis kehtivaid paigalduseeskirju tuleb järgida.

Paigalduse näited (vt lk 17)

Põhikorpus on võimalik paigaldada vastavalt ehituslikele asjaoludele, näiteid paigaldamise kohta vt lk 17.



Seinale paigaldamine. (Joonis A)

Paigaldamine seinast eemale spetsiaalse tugiraamiga. (Joonis B)

Paigaldamine otse seinale. (Joonis C)

Seinale paigaldamine. Siin muudetava vahehoidikuga, kasutades 10 mm tikkpolte. (Joonis D)

Drošības norādes

-  Montāžas laikā, lai izvairītos no saspiedumiem un iegriezumiem, nepieciešams nēsāt cimdus.
-  Jāizlīdzina spiediena atšķirības starp aukstā un karstā ūdens pievadiem.

Norādījumi montāžai

- Pirms montāžas nepieciešams pārbaudīt, vai produktam transportēšanas laikā nav radušies bojājumi. Pēc iebūvēšanas bojājumi, kas radušies transportēšanas laikā, vai virsmas bojājumi netiek atzīti.
- Cauruļvadi un armatūra ir jāuzstāda, jāizskalo un jāpārbauda saskaņā ar spēkā esošajiem standartiem.
- Jāievēro attiecīgās valsts spēkā esošās montāžas prasības.

Montāžas piemēri (skat. lpp. 17)

Korpusu iespējams iebūvēt atbilstoši konstrukcijas īpašībām, montāžas piemērus skat. 17. lpp.

Instalācija pie sienas. (Att. A)

Ārpussienas instalācija: montāža uz rāmja sistēmas. (Att. B)

Instalācija tieši sienā. (Att. C)

Instalācija pie sienas. Šeit ar variējamu starpliku un montāžas skrūvēm. (Att. D)

Sūmbolite kirjeldus



Ārge kasutage aädikhapet sisaldavat silikoonil



Mõõtude (vt lk 22)



Valmiskomplekt (vt lk 20)



Varuosad (vt lk 23)

Spetsiaalne lisavarustus (ei sisaldu komplektis)
tihendi #96660000

Simbolu nozīme



Neizmantot silikonu, kas satur etiķskābi!



Izmērus (skat. lpp. 22)



Komplekts (skat. lpp. 20)



Rezerves daļas (skat. lpp. 23)

Speciāli aksesuāri (komplektā netiek piegādāts)

Blivējuma uzmava #96660000



Kontrollsertifikaat (vt lk 22)



Pārbaudes zīme (skat. lpp. 22)

Paigaldamine
vt lk 18



Montāža
skat. lpp. 18



Sigurnosne napomene

- Prilikom montaže se radi sprečavanja prignječenja i posekotina moraju nositi rukavice.
- Velika razlika u pritisku između vruće i hladne vode mora biti izbalansirana.

Instrukcije za montažu

- Pre montaže se mora proveriti da li je proizvod oštećen pri transportu. Nakon ugradnje se ne priznaju nikakve reklamacije koje se odnose na površinska i transportna oštećenja.
- Vodovi i armatura moraju biti postavljeni, isprani i testirani prema važećim normama.
- Treba se pridržavati propisa koji u određenim zemljama važe za instalacije.

Primeri montaže (vidi stranu 17)

Telo može da se montira u skladu sa slovima na mestu ugradnje, za primere montaže vidi strane 17.

Direktna instalacija na zid. (Sl. A)

Predzidna instalacija: Montaža na sistem nosača. (Sl. B)

Instalacija direktno u zid. (Sl. C)

Direktna instalacija na zid s varijabilnim držačem odstojanja pomoću 10 mm zavrtanja. (Sl. D)

Sikkerhetshenvisninger

- Bruk hansker under montasjen for å unngå klem- og kuttskader.
- Store trykkdifferanser mellom kaldt- og varmtvannstilkoblinger skal utlignes.

Montagehenvisninger

- Før montasjen skal produktet sjekkes for transportskader. Etter monteringen aksepteres ikke noen transport- eller overflateskader.
- Ledningene og armaturen skal monteres, spyles og sjekkes iht. de gyldige normer.
- Gjeldende retningslinjer for rørleggerarbeid i de enkelte land skal følges.

Montasje-eksempel (se side 17)

Basiselementet kan monteres iht. byggmessige forhold, se montasje-eksempel på side 17.

Installasjon på vegg (Bilde A)

Montasje foran vegg: montasje på dragersystem. (Bilde B)

Installasjon rett på vegg. (Bilde C)

Installasjon på vegg. Her med variable avstandsholdere via spesialskruer. (Bilde D)

Opis simbola



Nemojte koristiti silikon koji sadrži sirćetnu kiselinu!



Mere (vidi stranu 22)



Završni set (vidi stranu 20)



Rezervni delovi (vidi stranu 23)

Poseban pribor (Nije sadržano u isporuci)

Zaptivna manžetna #96660000

Symbolbeskrivelse



Ikke bruk silikon som inneholder eddiksyrel!



Mål (se side 22)



Ferdigsett (se side 20)



Serviceleder (se side 23)

Ekstratilbehør (ikke med i leveransen)

Tetningsmansjett #96660000





Ispitni znak (vidi stranu 22)



Prøvermerke (se side 22)



Указания за безопасност

-  При монтажа трябва да се носят ръкавици, за да се избегнат наранявания поради притискане или порязване.
-  Големите разлики в налягането между изводите за студената и топлата вода трябва да се изравняват.

Указания за монтаж

- Преди монтажа продуктът трябва да се провери за транспортни щети. След монтажа не се признават транспортни или повърхностни щети.
- Тръбопроводите и арматурата трябва да се монтират, промият и проверят в съответствие с валидните норми.
- Трябва да бъдат спазвани валидните в съответните страни предписания за инсталиране.

Примери за монтаж (вижте стр. 17)

Основното тяло може да се закрепи на стената в съответствие с конструктивните дадености, примери за монтаж на стр. 17.

Инсталация на стената. (фиг. А)

Монтаж пред стената: Монтаж на трегерната система. (фиг. В)

Инсталация директно в стената. (фиг. С)

Инсталация на стената. Тук с регулираща се разпънка с помощта на комбинирани болтове. (фиг. D)

Описание на символите



Не използвайте силикон, съдържащ оцетна киселина!



Размери (вижте стр. 22)



Готов набор (вижте стр. 20)



Сервизни части (вижте стр. 23)



Специални принадлежности (не се съдържа в обема на доставка)

Уплътнителен маншет #96660000



Контролен знак (вижте стр. 22)

Udhëzime sigurie

-  Për të evituar lëndimet e pickimeve ose të prerjeve gjatë procesit të montimit duhet që të vishni doreza.
-  Ndryshimet e mëdha të presionit mes lidhjeve të ujit të ftohtë dhe atij të ngrohtë duhen ekuilibruar.

Udhëzime për montimin

- Përpara montimit duhet që produkti të kontrollohet për dëmtime nga transporti. Pas instalimit nuk do të njihet asnjë dëmtim nga transporti ose dëmtim i sipërfaqes.
- Tubacionet dhe rubinetet duhet që të montohen, të shpëlahen dhe të kontrollohen sipas standardeve në fuqi
- Duhet të respektohen linjat udhëzuese të instalimit, të vlefshme për vendet respektive.

Shembuj të montimit (shih faqen 17)

Trupi bazë mund të montohet duke iu përshtatur kushteve ndërtimore. Shembuj të montimit gjinden në faqet 17.

Instalimi në mur. (Fig. A)

Instalimi para murit: Montimi në sistemin e mbajtësve. (Fig. B)

Instalimi direkt në mur. (Fig. C)

Instalimi në mur. Këtu me distancues të paqëndrueshëm përmes vidhave lidhëse. (Fig. D)

Përshkrimi i simbolit



Mos përdorni silikon që në përbërje ka acid acetik.



Përmasat (shih faqen 22)



Komplet i gatshëm (shih faqen 20)



Pjesët e servisit (shih faqen 23)

Pajisje të posaçme (nuk përfshihet në vëllimin e furnizimit)

Mansheta izoluese #96660000



Shenja e kontrollit (shih faqen 22)

Монтаж
вижте стр. 18



Montimi
shih faqen 18



⚠️ تنبيهات الأمان

- ⚠️ يجب ارتداء قفازات لليد أثناء التركيب لتجنب حدوث أضرار الإنحشار أو الجروح.
- ⚠️ يجب أن يكون تيار الماء الساخن والماء البارد متعادلين في الضغط.

تعليمات التركيب

- قبل القيام بعملية التركيب، يجب فحص المنتج للتأكد من خلوّه من أية تلفيات ناتجة عن النقل. بعد القيام بعملية التركيب، لن يتم الاعتراف بوجود أية تلفيات سطحية أو تلفيات ناتجة عن عملية النقل.
- يجب تركيب وغسيل واختبار التوصيلات وخلطات المياه طبقاً للمعايير السارية.
- يجب مراعاة القواعد الخاصة بالتركيب وأعمال السباكة وفقاً للوائح الخاصة بكل بلد.

مثال على التركيب (راجع صفحة 17)

- يمكن تركيب الجسم الرئيسي للوحدة وفقاً لظروف البناء، انظر أمثلة التركيب صفحتي 17.
- التركيب على حائط مباشر (انظر الصورة رقم A) التركيب دون التثبيت بالحائط: مع حامل خاص. (انظر الصورة رقم B)
- التركيب على حائط من الطوب (انظر الصورة رقم C) التركيب على الحائط المباشر بجوابط تركيب قابلة للضبط. (انظر الصورة رقم D)

وصف الرمز

هام! لا تستخدم السليكون الذي يحتوي على أممض!



أبعاد (راجع صفحة 22)



مجموعة كاملة. (راجع صفحة 20)



قطع الغيار (راجع صفحة 23)
ملحقات خاصة (غير مدرج مع المحتويات المسلمة)



رقاقة إغلاق #96660000

شهادة اختبار (راجع صفحة 22)



التركيب

راجع صفحة 18



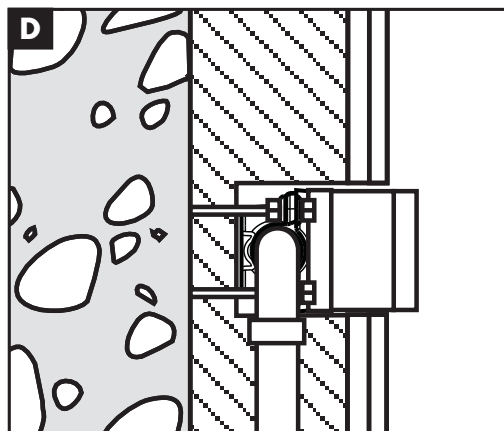
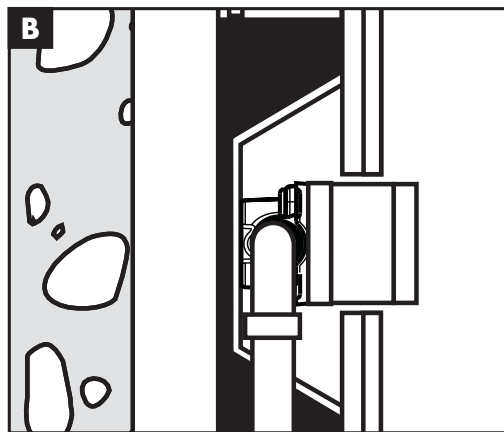
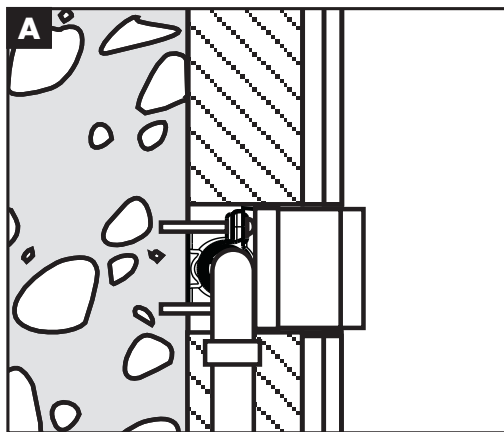

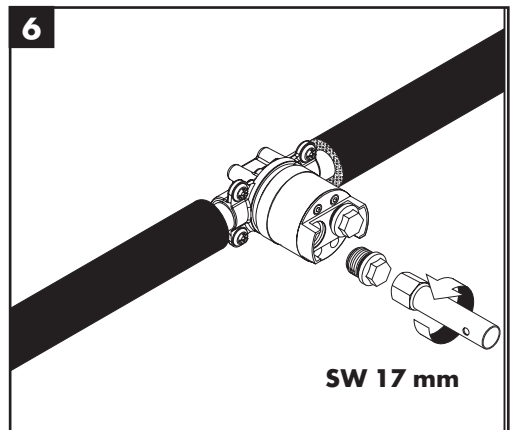
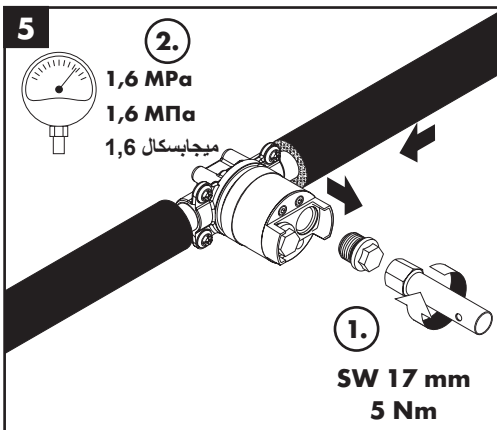
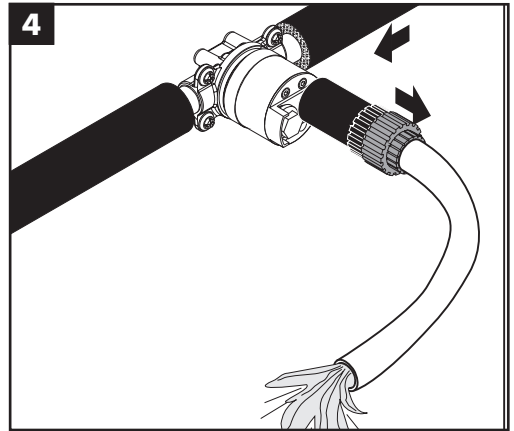
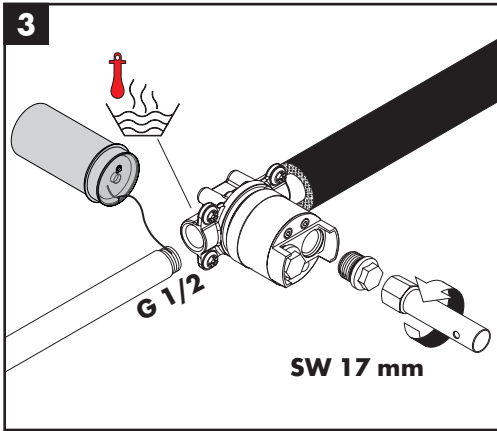
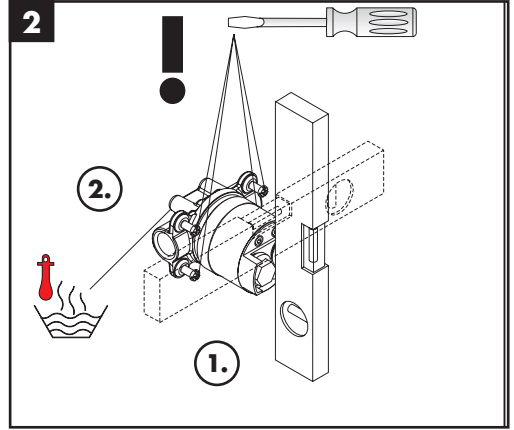
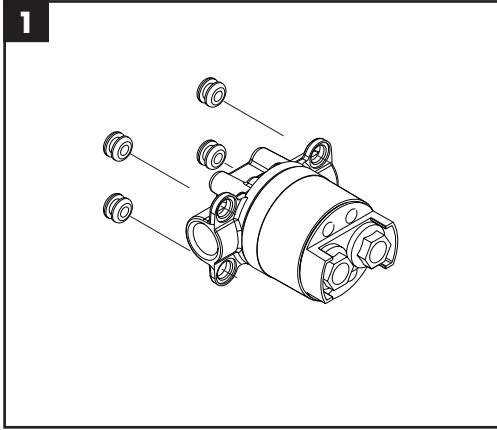

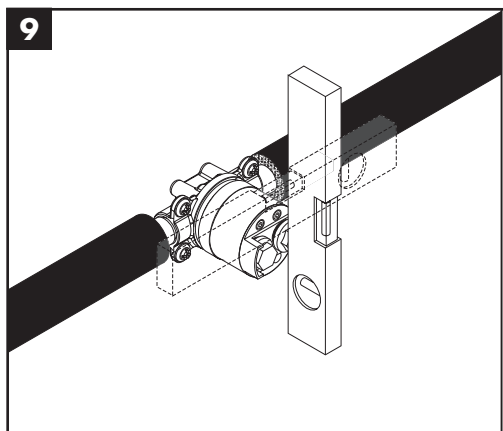
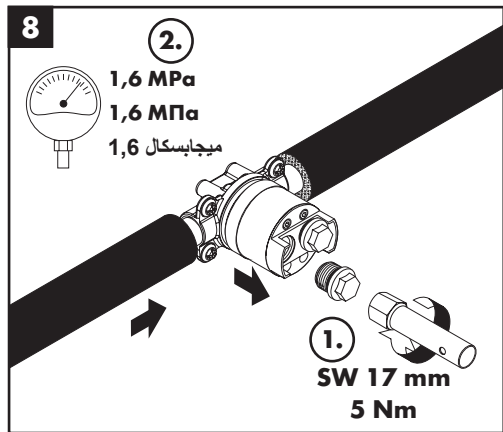
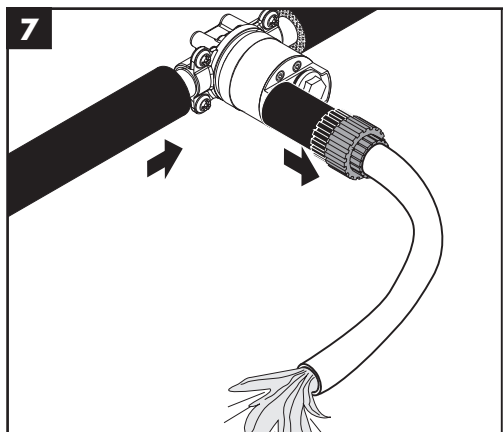



Starck
10910000

Starck
10912000

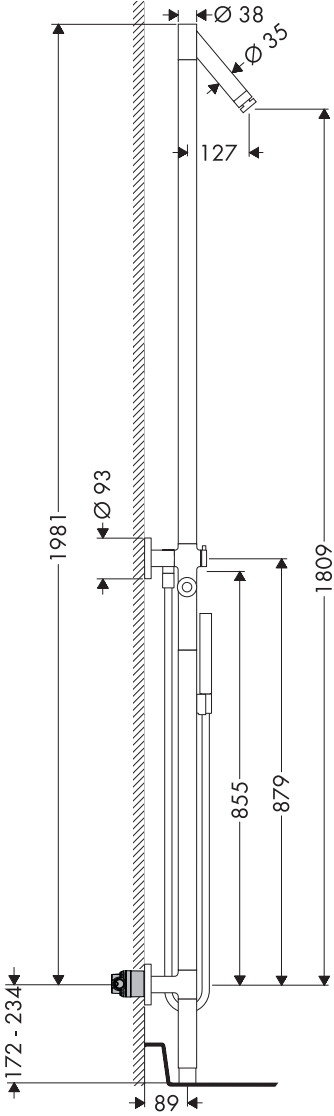

Urquiola
11901000

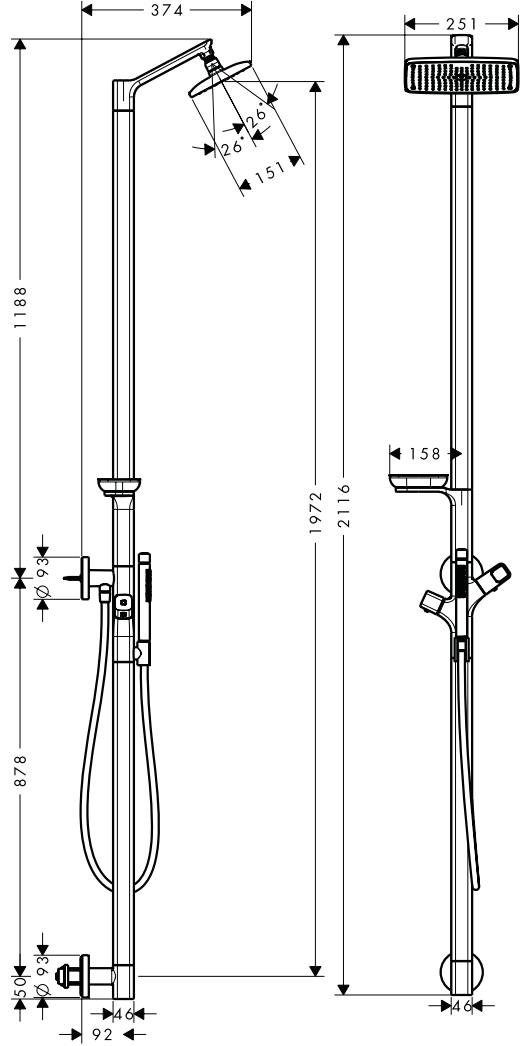



Urquiola 11026000

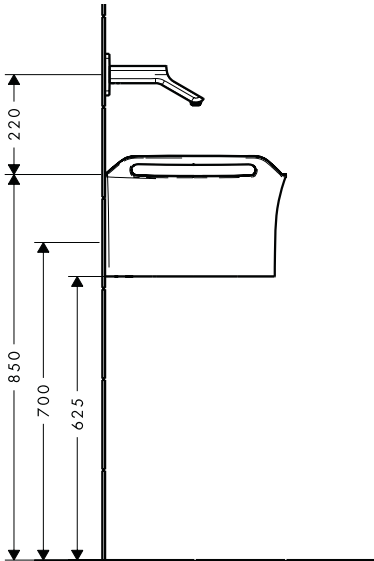
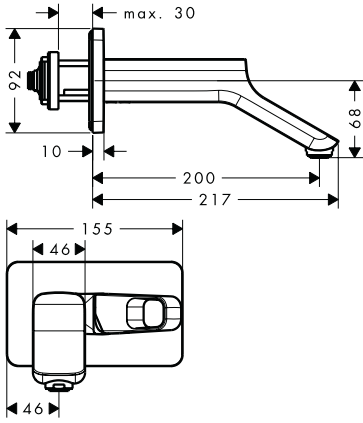

Starck Organic 12015000

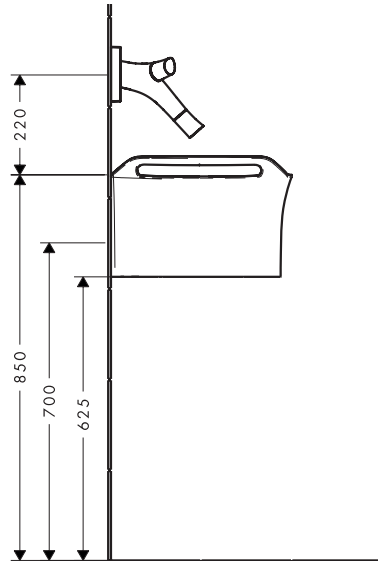
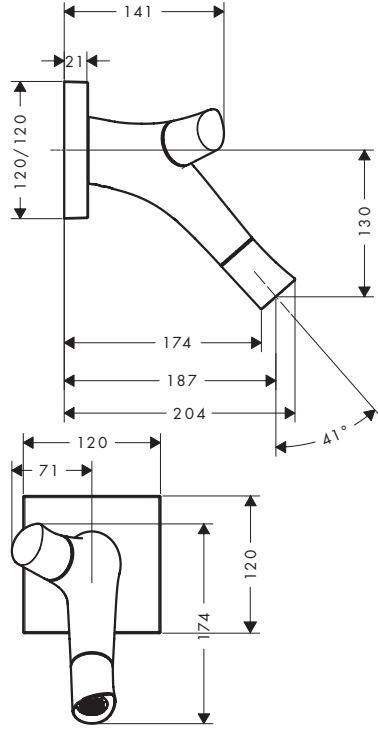

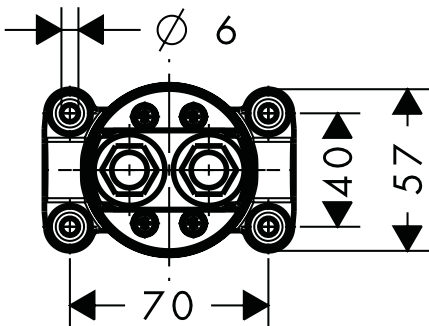
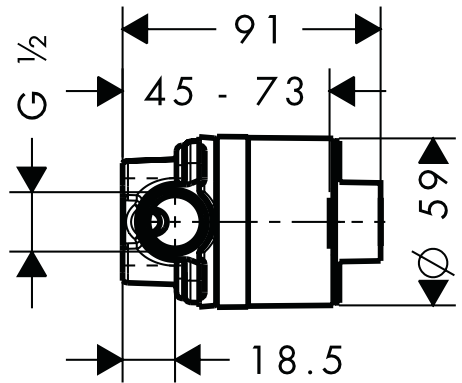
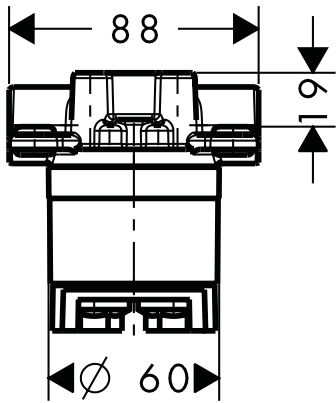

P-IX

DVGW

SVGW

WRAS

KIWA

ACS

ETA



GODKENDT
TIL DRILKEVAND

10902180

CO0504

X

X

X

 1.42/19731

X

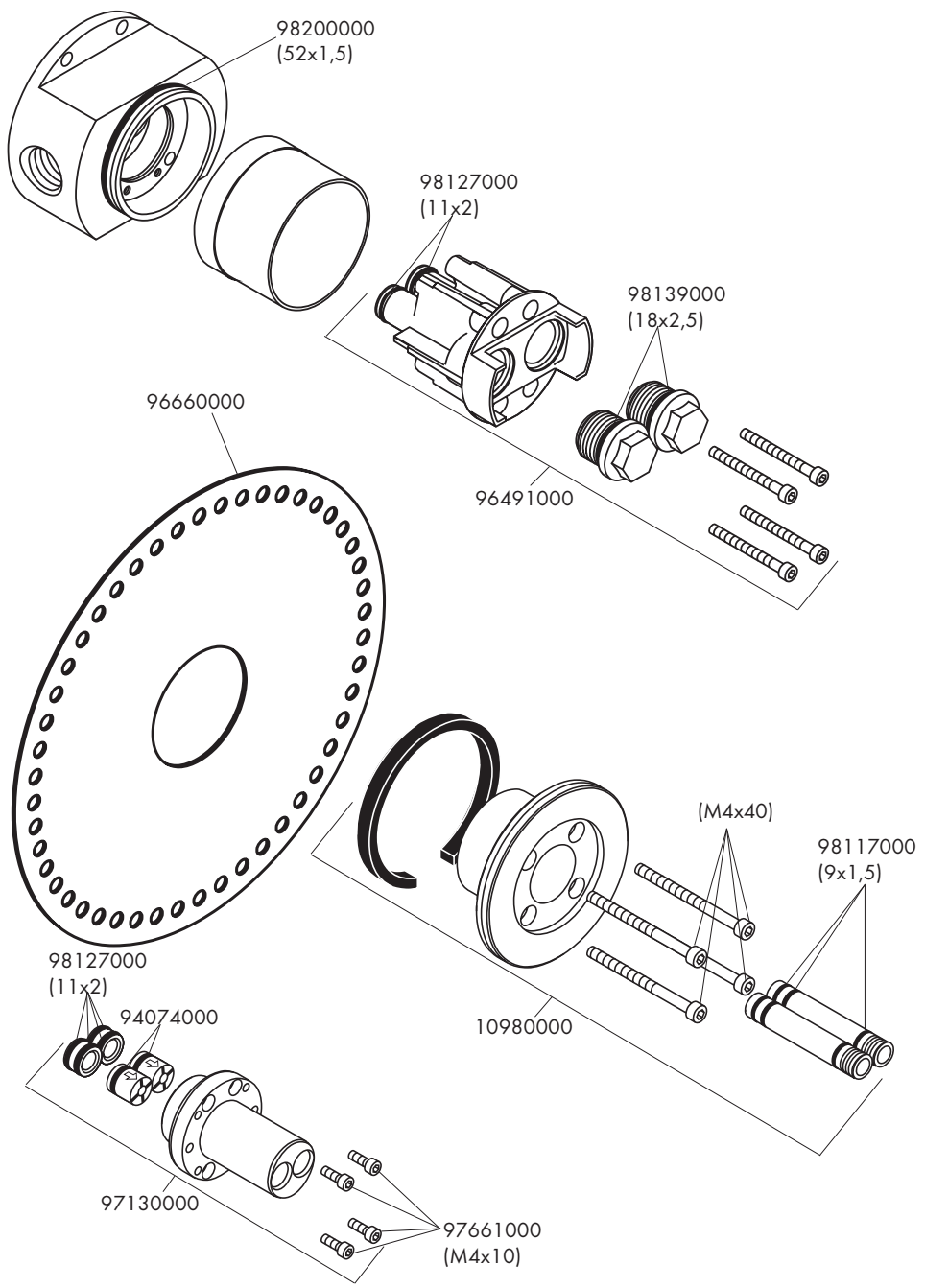

hansgrohe

Hansgrohe · AuestraÙe 5 · 9 · D-77761 Schiltach · Telefon +49 (0) 78 36/51-1282 · Telefax +49 (0) 7836/511440
E-Mail: info@hansgrohe.com · Internet: www.hansgrohe.com

3/2016
9,08819,06