



**TEKA**

**STROHM**

# BALTIC

Instrucciones de  
instalación

Installation instructions

Montageanleitung

Szerelési útmutató

Руководство по монтажу

---

**79.001.50 · 79.002.50**  
**79.002.66.00 · 79.002.67.00**  
**79.002.82.00**

[WWW.STROHM-TEKA.COM](http://WWW.STROHM-TEKA.COM)

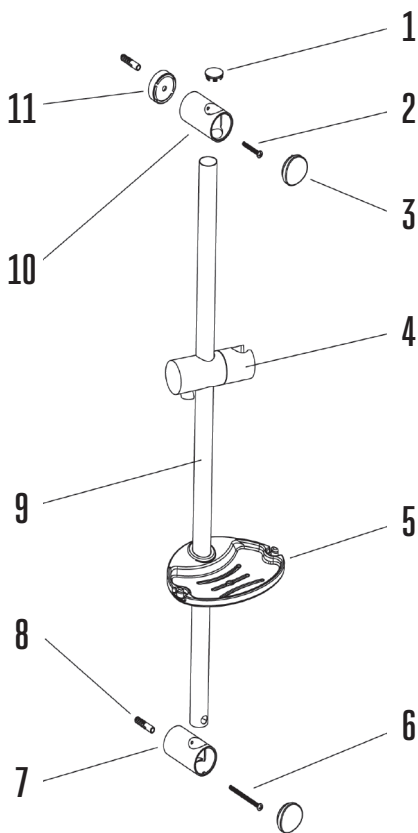

## LISTADO DE COMPONENTES

- |                                   |                                       |
|-----------------------------------|---------------------------------------|
| 1. TAPÓN SUPERIOR (1 UD.)         | 7. SOPORTE INFERIOR DE PARED (1 UD.)  |
| 2. TORNILLO (1 UD. 4.2*35)        | 8. TACOS (2 UD.)                      |
| 3. TAPÓN SOPORTE DE PARED (2 UD.) | 9. BARRA DESLIZANTE (1 UD.)           |
| 4. SOPORTE DE DUCHA (1 UD.)       | 10. SOPORTE SUPERIOR DE PARED (1 UD.) |
| 5. JABONERA (1 UD.)               | 11. COJÍN (1 UD.)                     |
| 6. TORNILLO (1 UD. 4.8*63.5)      |                                       |

# HERRAMIENTAS NECESARIAS

Taladradora, broca de  $\varnothing$  6 mm, destornillador y lápiz.

## ANTES DE EMPEZAR

- Los tornillos y tacos suministrados en este paquete son sólo adecuados para paredes sólidas. Para paredes huecas o de yeso deberá emplear otro tipo de herramientas. Por favor, asegúrese que no pasen tuberías o cables en la zona donde vaya a perforar la pared.
- Si las paredes están embaldosadas, intente perforar en la junta entre las baldosas. Si no es posible, deberá emplear una broca especial para baldosas; así evitará posibles roturas. El agujero deberá ser suficientemente profundo para que los tacos se puedan introducir completamente.
- Por favor, tome las debidas precauciones de seguridad a la hora de perforar.

## INSTALACIÓN

1. En primer lugar, asegúrese de que tanto el soporte de ducha (4) como la jabonera (5) estén ya colocadas sobre la barra deslizante (9). En caso contrario, colóquelos en su correcto orden y dirección.

**Nota:** Cuando instale la barra deslizante asegúrese de que el extremo con agujero esta en la parte inferior.

2. Ponga los soportes (7, 10) sobre la pared y marque los puntos donde vaya a perforar. Recuerde que el soporte superior puede deslizarse hacia arriba o abajo, por lo que puede decidir libremente la distancia entre los agujeros; pero nosotros le recomendamos que sea de 550 mm.
3. Perfore e introduzca los tacos (8) (en caso que sean necesarios).
4. Fije el cojín (11) y el soporte superior a la pared con el tornillo (2).
5. Haga pasar la barra deslizante por el soporte superior y a continuación fije el soporte inferior con el tornillo (6).
6. Ponga el tapón superior (1) y los tapones de los soportes (3).

## USO DEL SISTEMA DE BARRA DESLIZANTE

1. Presionando el botón del soporte de ducha podrá ajustar su altura para que se adapte a sus necesidades.
2. El ángulo del chorro de agua se puede ajustar girando el maneral de ducha.

Mantenga la barra deslizante limpia.  
Límpiala sólo con un detergente no abrasivo y con un paño suave

## ENGLISH

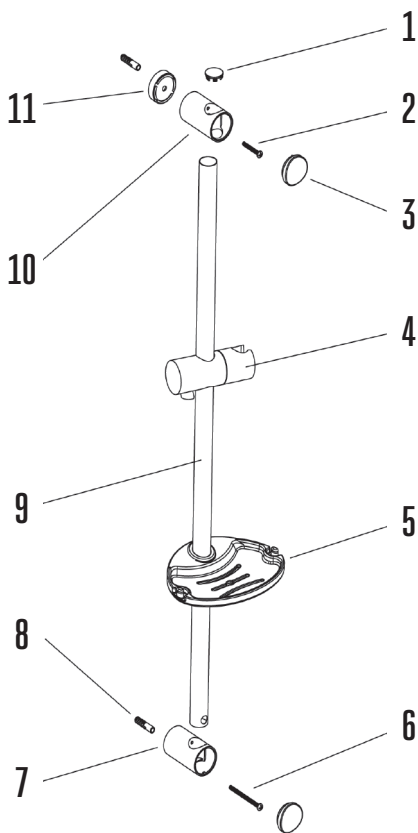

## PARTS LIST

- |                               |                           |
|-------------------------------|---------------------------|
| 1. RAIL CAP (X1)              | 7. DOWN WALL BRACKET (X1) |
| 2. FIXING SCREW (X1 4.2*35)   | 8. WALL PLUG (X2)         |
| 3. WALL BRACKET COVER (X2)    | 9. SLIDE RAIL (X1)        |
| 4. SHOWER HOLDER (X1)         | 10. UP WALL BRACKET (X1)  |
| 5. SOAP DISH (X1)             | 11. CUSHION (X1)          |
| 6. FIXING SCREW (X1 4.8*63.5) |                           |

## TOOLS REQUIRED

Power drill,  $\varnothing$  6mm masonry drill bit, screwdriver, pencil.

## BEFORE YOU START

- The screws and wall plugs supplied are only suitable for use on solid walls. For hollow / plasterboard walls, purchase appropriate fixings. Ensure there are no hidden service pipes or cables where you intend to drill.
- Where possible, drill your holes between ceramic tiles (in the grout). If drilling into ceramic tiles, please use a ceramic drill bit to avoid cracking. Plugs should be pushed all the way behind ceramic tiles.
- Please be careful of your safety while drilling.

## INSTALLATION

1. Please check that there is a shower holder (4) and a soap dish (5) on the slide rail (9). Otherwise, slide them onto the slide rail. Please make sure the installation direction is correct.

**Note:** When installing the slide rail, the end with a hole should be at the bottom.

2. Mark two fixing holes on the wall through the fixing holes of the wall brackets (7, 10).

**Note:** The up wall bracket can move up or down freely, so you may set the distance between the holes according to your preference; however, we

advise a distance of 550 mm.

3. Drill holes to suit, and insert wall plugs (8) if required.
4. Fix the cushion (11) and the up bracket on the wall with the fixing screw (2).
5. Put the slide rail through the up wall bracket and fix the down wall bracket on the slide rail using the fixing screw (6).
6. Finish with rail cap (1) and the wall bracket covers (3).

## USING THE SLIDE RAIL SYSTEM

1. Press down the button of the shower holder, you can adjust the shower holder position as you like.
2. The angle of the shower spray can be adjusted by turning the Shower Holder.

Keep the slide rail clean. Clean only with a mild non- abrasive detergent and soft cloth.



## BENÖTIGTES WERKZEUG

Bohrmaschine, Steinbohrer  
ø 6mm. Schraubendreher.

## BEVOR SIE BEGINNEN

- Die beigepackten Schrauben und Dübel sind nur für festes Mauerwerk geeignet. Für Gipskartonwände oder ähnlich verwenden Sie geeignetes Befestigungsmaterial. Vergewissern Sie sich vor dem Bohren, dass sich keine Kabel oder Rohrleitungen unter der Bohrstelle befinden.
- Wenn möglich bohren Sie die Löcher in der Fliesenfuge. Wenn Sie in die Fliesenmitte bohren, beginnen Sie ohne Schlagbohren bis Sie durch die Fliese gebohrt haben, um einen Bruch zu vermeiden. Die Dübel müssen immer bis unter die Fliese in das Bohrloch gedrückt werden.
- Achten Sie auf Ihre Sicherheit beim Bohren.

## MONTAGE

1. Bitte prüfen Sie, dass das Schubstück (4) auf der Schubstange (9) ist; Falls Sie die Seifenschale (5) montieren möchten vergewissern Sie sich, dass beide in der gewünschten Position und korrekten Richtung auf der Schubstange sind.

**Achtung:** Das Ende der Schubstange mit Loch muß an der Unterseite sein.

2. Markieren Sie die beiden Bohrlöcher durch die Löcher

der Wandhalter (7, 10). (Der obere Wandhalter ist verschiebbar um ggf. in vorhandene Bohrlöcher/oder Fugen montieren zu können. Wir empfehlen einen Abstand von ca. 550mm.)

3. Bohren Sie die Löcher und bringen die Dübel (8) in Position.
4. Befestigen Sie die Wandhalter (10) und wenn nötig das Fliesendistanzstück (11) mit der Fixierungsschraube (2).
5. Schieben Sie die Schubstange durch die obere Wandhalterung und fixieren Sie die untere Wandhalterung (7) mit der Schraube (6).
6. Beenden Sie die Montage mit der Abdeckung (1) und den Abdeckungen für die Wandhalter (3).

## GEBRAUCH DER SCHUBSTANGE

1. Durch pressen des Druckknopfes auf dem Schubstück können Sie die Handbrause auf die gewünschte Position verschieben.
2. Der Winkel der Handbrause kann durch Drehen der Handbrause in der Konusaufnahme verstellt werden.

Reinigen Sie Ihre Brausegarnitur nur mit einem milden, nicht aggressiven Reinigungsmittel und einem weichen Tuch

## MAGYAR

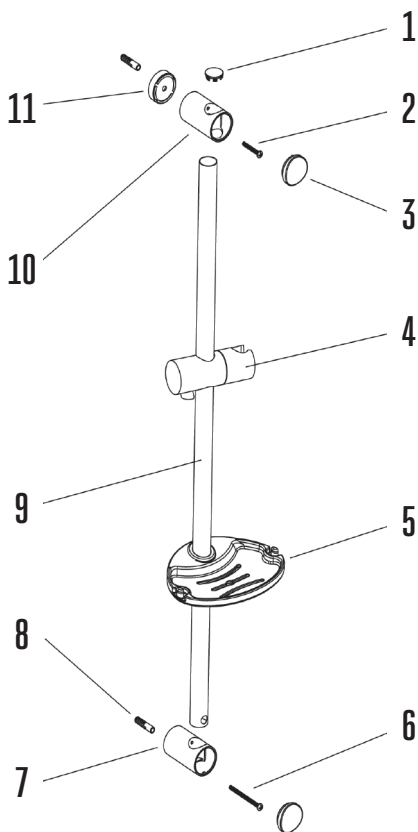

## ALKATRÉSZEK LISTÁJA

- |                                    |                                    |
|------------------------------------|------------------------------------|
| 1. FELSŐ RÜDVEG TAKARÓ ELEM (1 DB) | 7. ALSÓ FALI RÖGZÍTŐ ELEM (1 DB)   |
| 2. CSAVAR (4,2 X 35) (1 DB)        | 8. RÖGZÍTŐ TIPLI (2 DB)            |
| 3. FALI TARTÓ TAKARÓ ELEM (2 DB)   | 9. RÜD (1 DB)                      |
| 4. ZUHANYTARTÓ (1 DB)              | 10. FELSŐ FALI RÖGZÍTŐ ELEM (1 DB) |
| 5. SZAPPANTARTÓ (1 DB)             | 11. RUGALMAS GYŰRŰ (1 DB)          |
| 6. CSAVAR (4,8 X 63,5) (1 DB)      |                                    |



# A FELSZERELÉSHEZ SZÜKSÉGES SZERSZÁMOK

Fúrógép, fúró 6mm-es,  
csavarhúzó és ceruza.

## MIELŐTT ELKEZDENÉNK

- A csomagban lévő csavarok és elemek csak szilárd falazatra alkalmazhatók. Lyukacsos vagy gipsz falak esetében más típusú elemeket kell használni. Kérjük ellenőrizze, hogy a megfúrt kívánt felületen nem haladnak-e át csövek vezetékék.
- Ha fal burkolt, akkor a kerámia lapok hézagaiba próbálja fúrni a lyukakat, ha ez nem lehetséges, úgy egy speciális csempefúrot alkalmazzon, ezáltal elkerülheti az esetleges töréseket.  
A lyukakat olyan mélyre fúrja, hogy a rögzítő tiplik teljes mélységben behelyezhetők legyenek.  
Kérjük tartsa be a szükséges biztonsági előírásokat a fúrás elvégzése alatt.

## FELSZERELÉS

1. Elsőként győződjön meg róla, hogy a zuhanytartó (4) és a szappantartó (5) a rúdon(9) vannak. Ellenkező esetben helyezze oda azokat a megfelelő formában

**Megjegyzés:** Amikor a rúdon elhelyezi az elemeket győződjön meg róla, hogy a rúd fúrt vége legyen alul.

2. Helyezze a fali rögzítő elemeket (7,10) a falra és jelölje meg a kívánt furat helyét. Vegye figyelembe, hogy felső fali rögzítő elem a rúdon szabadon mozoghat lefelé és felfelé egyaránt, ezért a fúrandó lyukak távolságát is Ön döntheti el. A mi ajánlatunk az, hogy a távolság 550 mm legyen.
3. Fúrja ki a lyukakat és tegye be a rögzítő tipliket.
4. A csavar(2) segítségével rögzítse a rugalmas gyűrűt(11) és a felső fali rögzítő elemet (10).
5. A felső fali rögzítőn át vezesse a rudat az alsó fali rögzítő elemig(7) és a csavarral(6) merevítse
6. Rakja a helyükre a felső rúdvég takaró elemet(1) és az alsó(7) és a felső fali rögzítő elemek(10) takaróit(3)

## AZ ÁLLÍTHATÓ ZUHANYTARTÓ HASZNÁLATA

1. A zuhanytartó fogantyújának megnyomásával az Ön méreteihez igazíthatja a zuhanyfej magasságát.
2. A vízszög szögét a zuhanytartó elforgatásával szabályozhatjuk Kérjük tartsa tisztán az állítható zuhanytartó rúdját. A tisztítás súrolás mentes vegyszerrel és puha kendővel történjen.

РУССКИЙ

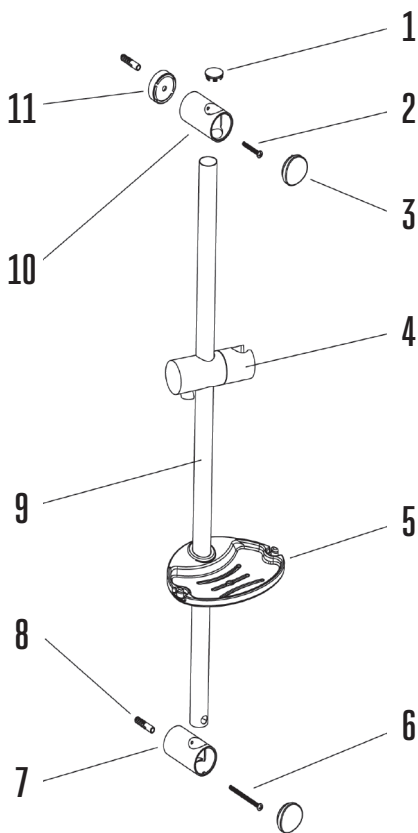

## СПИСОК ДЕТАЛЕЙ

- |                                       |  |
|---------------------------------------|--|
| 1. ВЕРХНЯЯ ЗАТЫЧКА ДЛЯ ШТАНГИ ( 1 ШТ) | 7. НИЖНИЙ НАСТЕННЫЙ ДЕРЖАТЕЛЬ ШТАНГИ ( 1 ШТ)   |
| 2. ВИНТ ( 4,2*35 ) ( 1 ШТ)            | 8. ФИКСИРУЮЩАЯ КОБЫЛКА ( ПЛАСТИК ) ( 2 ШТ)     |
| 3. ЭЛЕМЕНТ ДЕРЖАТЕЛЯ ШТАНГИ ( 2 ШТ)   | 9. ТРУБА ( 1 ШТ)                               |
| 4. ДЕРЖАТЕЛЬ ЛЕЙКИ ( 1 ШТ)            | 10. ВЕРХНИЙ НАСТЕННЫЙ ДЕРЖАТЕЛЬ ШТАНГИ ( 1 ШТ) |
| 5. МЫЛЬНИЦА ( 1 ШТ)                   | 11. КОЛЬЦО ( 1 ШТ)                             |
| 6. ВИНТ ( 4,8*63,5 ) ( 1 ШТ)          |  |

## ИНСТРУМЕНТ ДЛЯ МОНТАЖА

Сверлильная машина, сверло бмм, отвертка и карандаш.

## ПЕРЕД НАЧАЛОМ МОНТАЖА

- Все винты и элементы, находящиеся в упаковке можно применять только для стабильных стен. Для пористых и гипсовых стен необходимо применять другие элементы. Проверьте, что в стене не проходит ли трубы или проводка.
- Если стена покрыта кафелем, то сверлить нужно между плиток, в противном случае нужно применять специальное сверло для кафеля, чтобы избежать ломки. Отверстия нужно сделать такой глубины, чтобы фиксирующие кобылки (8) в полной мере поместились в них. Просим Вас соблюдать меры безопасности при сверлении.

## МОНТАЖ

1. В первую очередь убедитесь, что держатель душа (4) и мыльница (5) находятся на трубе (9). В противном случае необходимо это сделать Вам. Замечание: В тот момент, когда расположите эти элементы на трубе, убедитесь в том, что просверленная часть трубы должна располагаться внизу.
2. Разместите элементы (7 и 10) на стене и отметьте место сверления. Хотим отметить, что верхний настенный держатель штанги (10) подвижен, и может двигаться как вверх, так и вниз, поэтому расстояние от двух отверстий определяете Вы сами. Наше предложение 550мм.
3. Сверлите отверстия и установите кобылки
4. С помощью винта (2) закрепите кольцо (11) и верхний настенный держатель штанги (10).
5. Вставьте трубу сначала в верхний настенный держатель штанги, после чего в нижний (7) и закрепите винтом (6)
6. Винты закройте верхней затычкой для штанги (1), верхний (10) и нижний (7) настенный держатель штанги элементом держателя штанги (3).

## ПОЛЬЗОВАНИЕ ДЕРЖАТЕЛЯ ДУША

1. С помощью нажатия кнопки можно установить высоту душа в соответствии с Вашим ростом.
2. Угол душевой струи можно установить с помощью поворота держателя лейки. Просим Вас систематично чистить трубу с помощью мягкой тряпочки и жидкого не царапающего моющего средства

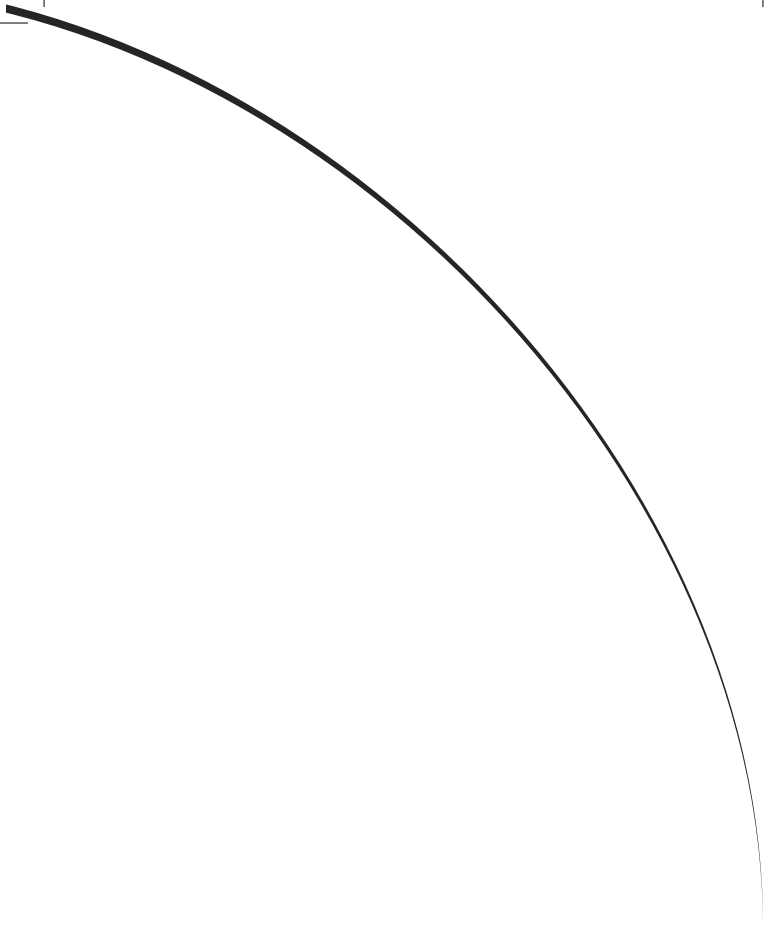

STROHM

[WWW.STROHM-TEKA.COM](http://WWW.STROHM-TEKA.COM)

HI390P