

# Wellis®

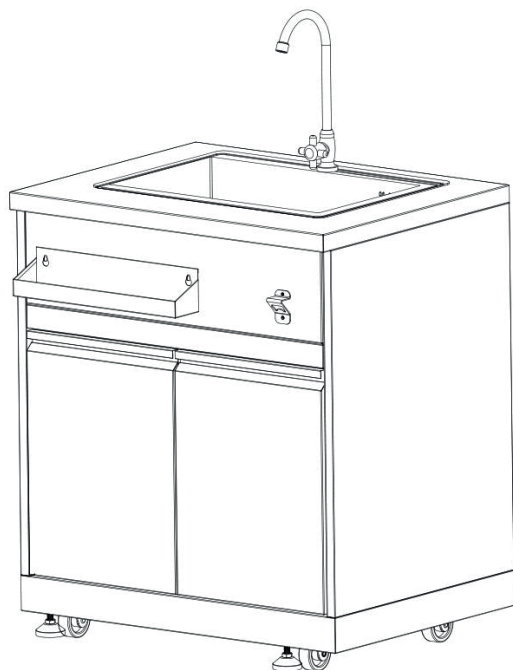

EN

**Coyote sink cabinet**  
INSTRUCTION GUIDE

DE

**Coyote Spülenschrank**  
BEDIENUNGSANLEITUNG

FR

**Armoire à vaisselle Coyote**  
GUIDE D'UTILISATION

HU

**Coyote mosogatószekrény**  
HASZNÁLATI ÚTMUTATÓ

RO

**Dulap chiuvetă Coyote**  
GHID DE INSTRUCȚIUNI

WB00370

**Coyote**

## Coyote sink cabinet INSTRUCTION GUIDE

### IMPORTANT:

Save for electrical inspector's use.

Installer: Leave installation instructions with the homeowner.

Homeowner: Keep installation instructions for future reference

## Welcome

Thank you for purchasing your *Coyote sink cabinet* Appliance!

We appreciate your business and we recommend that you read this entire User's Manual before operating your new appliance for the first time.

This manual contains instructions on how to properly install and set up your new range, as well as insights into the unique features that our product offers. Please keep this manual for future reference, as it contains answers to questions that you might have as you begin to cook.

*Thank you*

This manual applies to the following models' series:  
Model #WB00370 (Coyote sink cabinet)

## Parts Explosive Picture

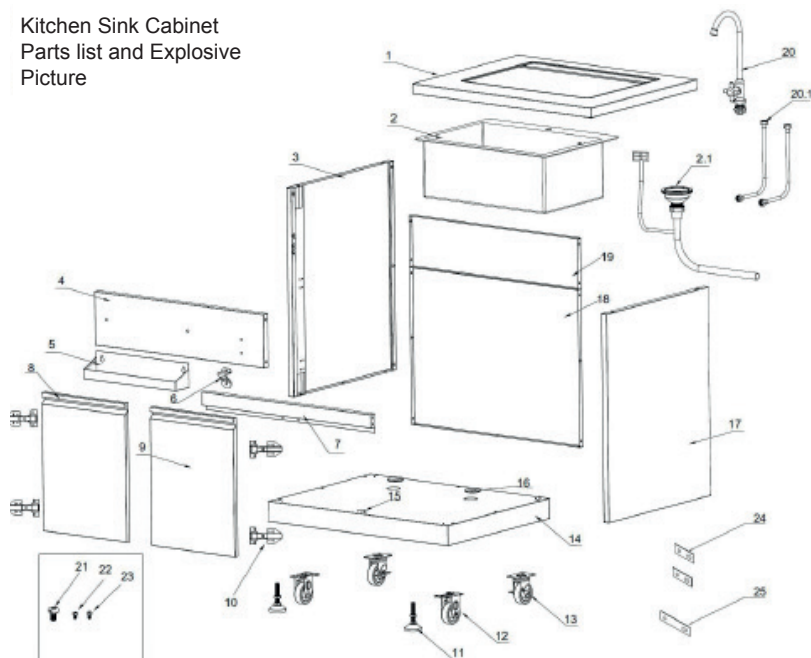
Kitchen Sink Cabinet  
Parts list and Explosive  
Picture

## Parts List

Explosive	Part Name	Quantity
1	Countertop welding assembly	1
2	Water sink	1
2.1	Drainpipe with anti-overflow	1
3	Left side panel welding assembly	1
4	Decoration panel welding assembly	1
5	Condiment holder welding assembly	1
6	Bottle opener	1
7	Beam welding assembly	1
8	Left door welding assembly	1
9	Right door welding assembly	1
10	Door hinge	4
11	Supporting leg	2
12	Fixed caster	2
13	Universal caster with brake	2
14	Bottom panel welding assembly	1
15	Door barrier strip	1
16	Gasket	2
17	Right side panel welding assembly	1
18	Back panel welding assembly A	1
19	Back panel welding assembly B	1
20	Faucet	1
20.1	Faucet inlet pipe	2
21	¼" Philips thumb head screw with anti-slip design	52
22	Philips thumb head screw	4
23	flat head screw	26
24	cabinet back connecting plate	2
25	cabinet front connecting plate	1

## Product Dimension

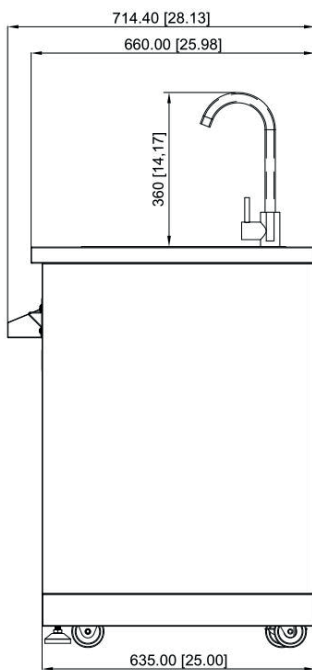
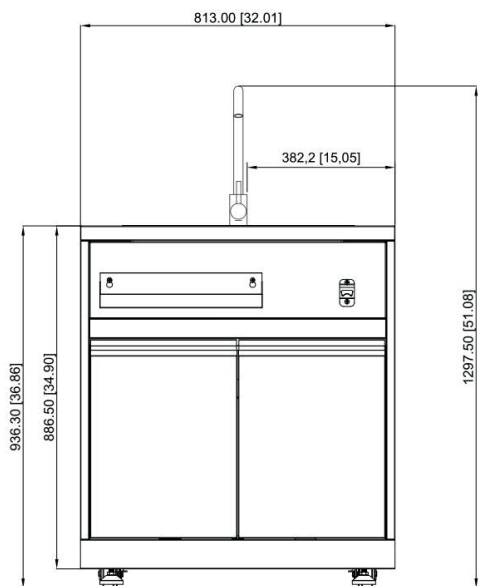

# Cabinet Installation

## Step 1

1. Connect 2 pcs supporting leg (Part # 11) to bottom welding part, and tighten two legs;
2. Connect 2 pcs Fixed caster (Part # 12) and 2 pcs universal caster with brake (Part # 13) with 16 pcs ¼" Philips thumb head screw with anti-slip design (Part # 21) to bottom welding part (Part # 14)

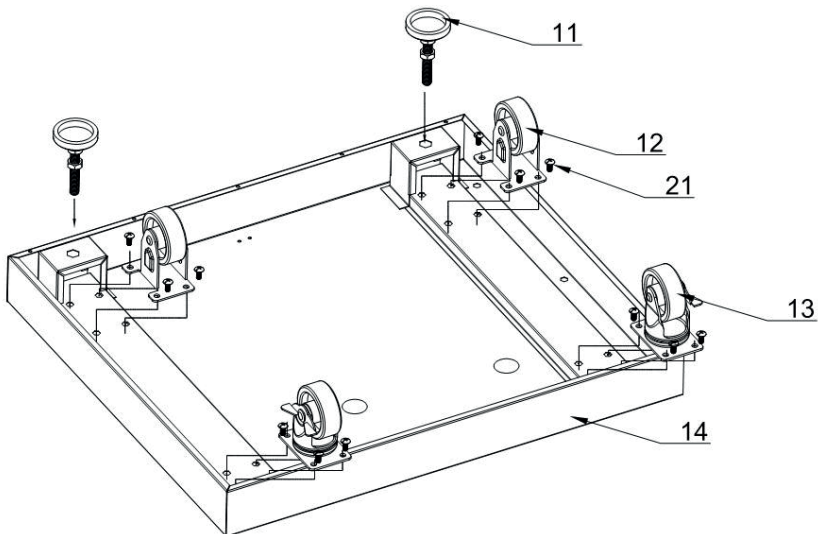

## Step 2

1. Reverse back Bottom panel welding assembly (Part # 14). Install 2 pcs Gasket (Part # 16) to Part # 14, and then use 2 pcs Philips thumb head screw (Part # 22) to install Door barrier strip (Part # 15) to Part # 14;
2. Use 3 pcs ¼" Philips thumb head screw with anti-slip design (Part # 21) to tighten Left side panel welding assembly (Part # 3) to Part # 14;
3. Use 3 pcs Part # 21 to tighten Right side panel welding assembly (Part # 17) to Part # 14;
4. Use 13 pcs Part # 21 to tighten Back panel welding assembly A (Part # 18) and Back panel welding assembly B (Part # 19) with Part #13, #3 and #17.
5. Do not over-tighten all the screws until parts are lined up.

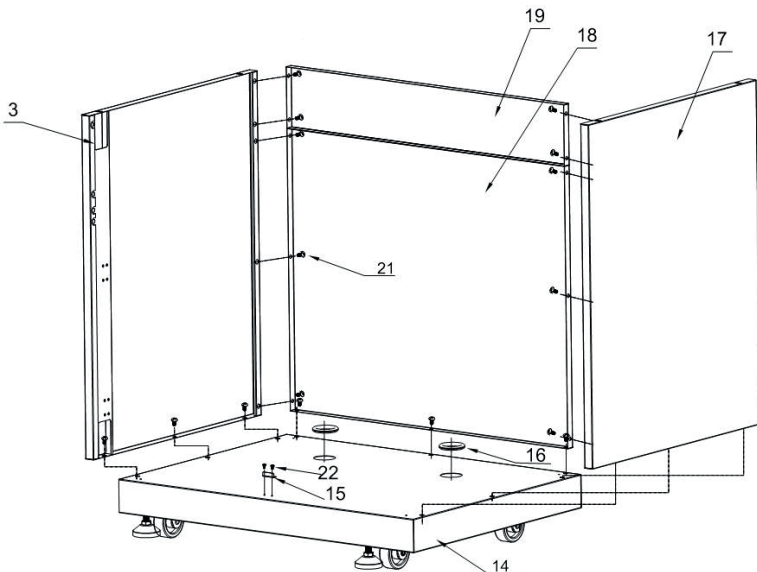



### Step 3

1. Use 4 pcs Part # 21 to connect Beam welding assembly (Part # 7) with Part #3 and #17;
2. Use 4 Part # 21 to connect Decoration panel welding assembly (Part # 4) with Part #3 and #17;
3. Do not over-tighten all the screws until parts are lined up

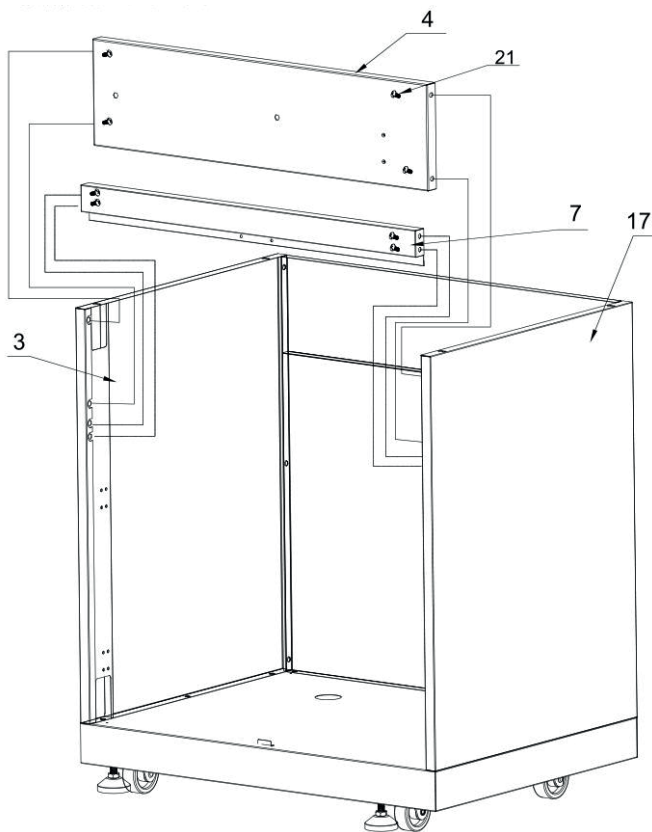

## Step 4

1. Use 2 pcs Part # 21 to connect Condiment holder welding assembly (Part # 5) with Part #4;
2. Use 2 pcs Philips thumb head screw (Part # 22) to connect bottle opener (Part # 6) with Part #4;
3. Use 24 pcs flat head screw (Part # 23, Showing in Picture "B") to install 4 pcs Door hinge with Part # 3, Left door welding assembly (Part # 8), Right door welding assembly (Part # 9) and Right-side panel welding assembly (Part # 17).
4. Install Part # 8 to Part # 3 and install Part # 9 to Part # 17. Do not over-tighten all the screws until parts are lined up

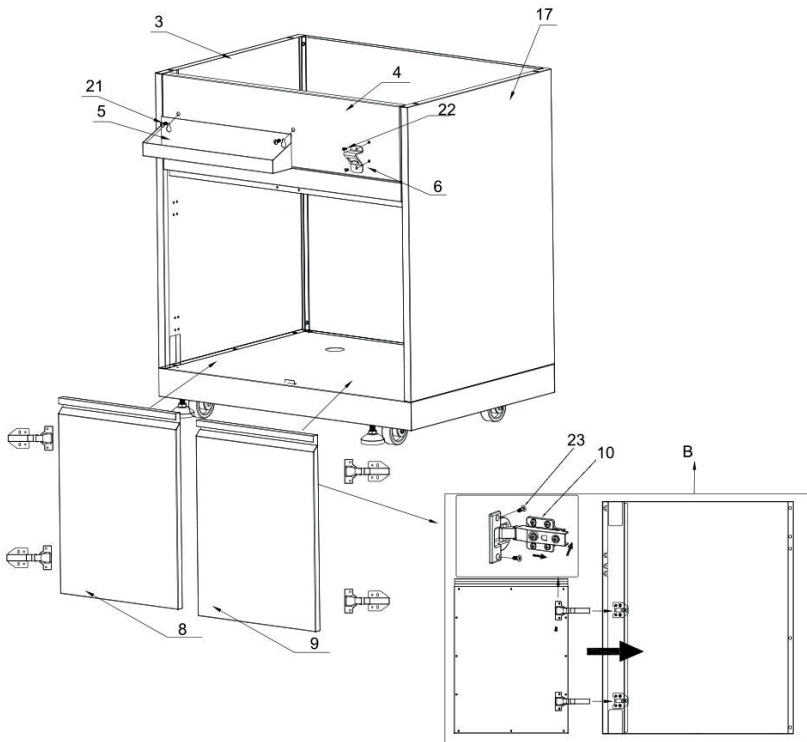

## Step 5

1. Use 4 pcs Part # 21 to install Countertop welding assembly with Part # 3 and # 17, making sure the connection is smooth

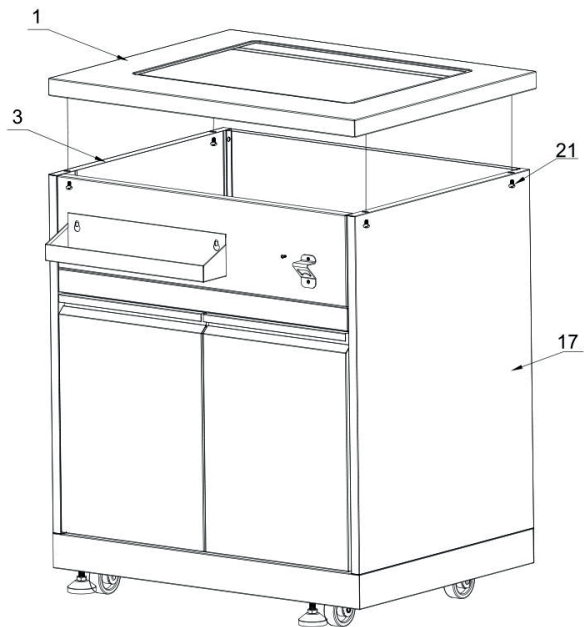

## Step 6

The Product without faucet and water pipe will be looking like below picture

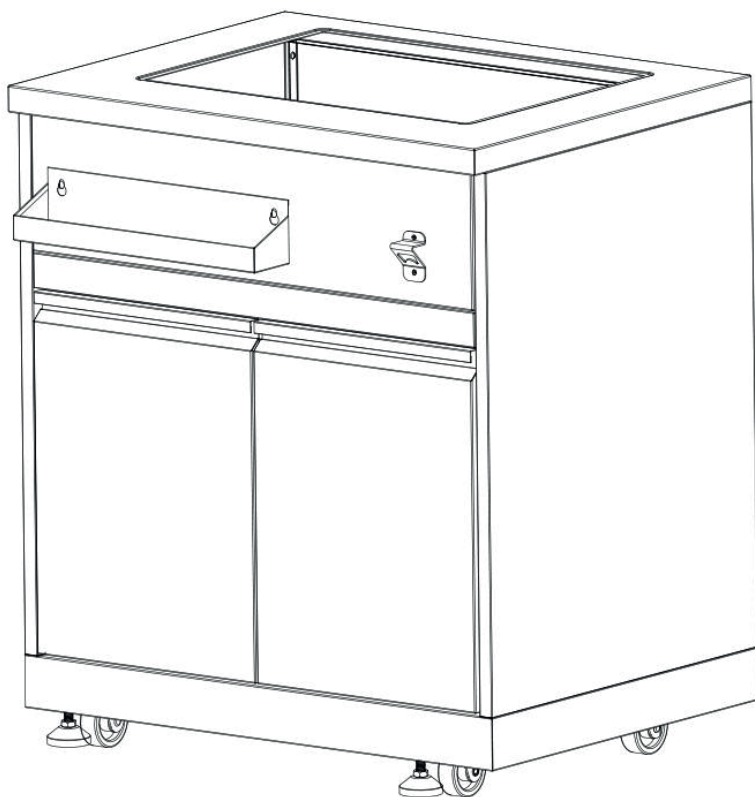

## Step 7

1. Install Faucet (Part # 20) to Water sink (Part # 2), then put 2 pcs water inlet pipe (part of # 18) into the bottom of Part # 20;
2. Put Drain pipe with anti-overflow (Part # 2.1) to the bottom of Part # 2, then use specialized screw 3/16" screw within Part # 2.1 to lock Antiover-flow connector (already installed from the manufacturer), connect anti-flow connector to the side of drain pipe;
3. Take out 3M double sided tape from the edge of the water sink

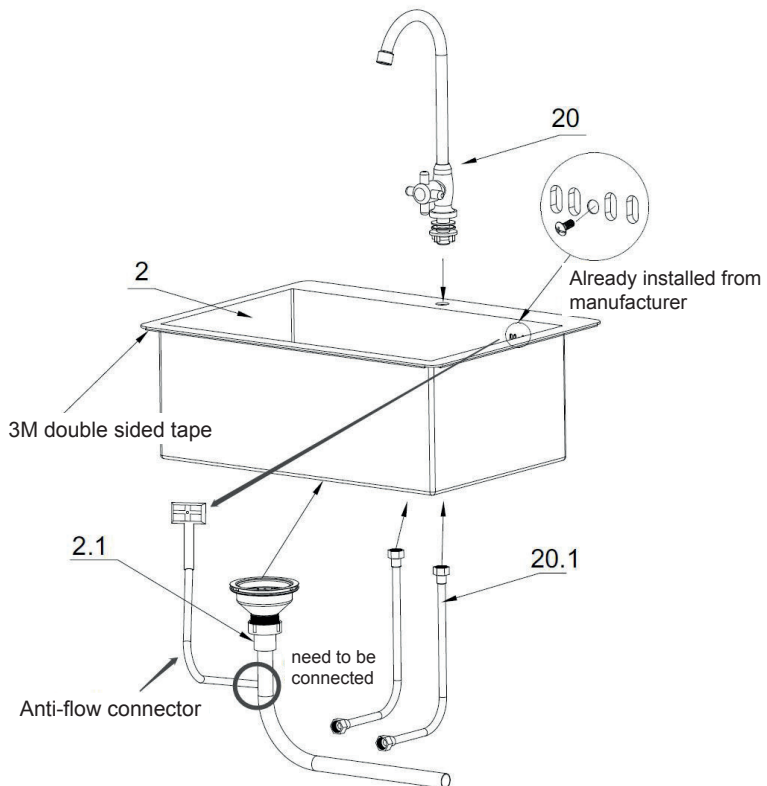

4. For detailed installation information of faucet, see below picture.

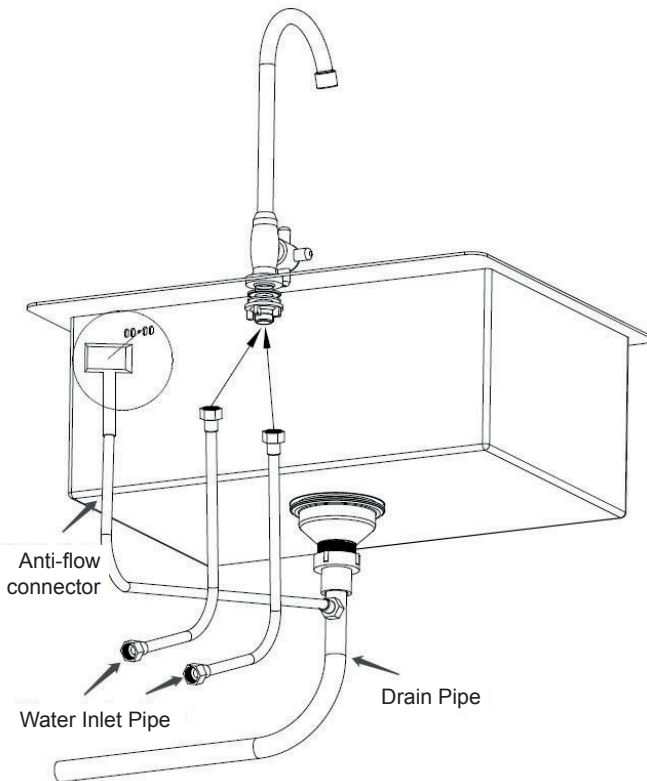

## Step 8

1. Put Part # 2 on top of Part # 1 and make sure the connection is tight

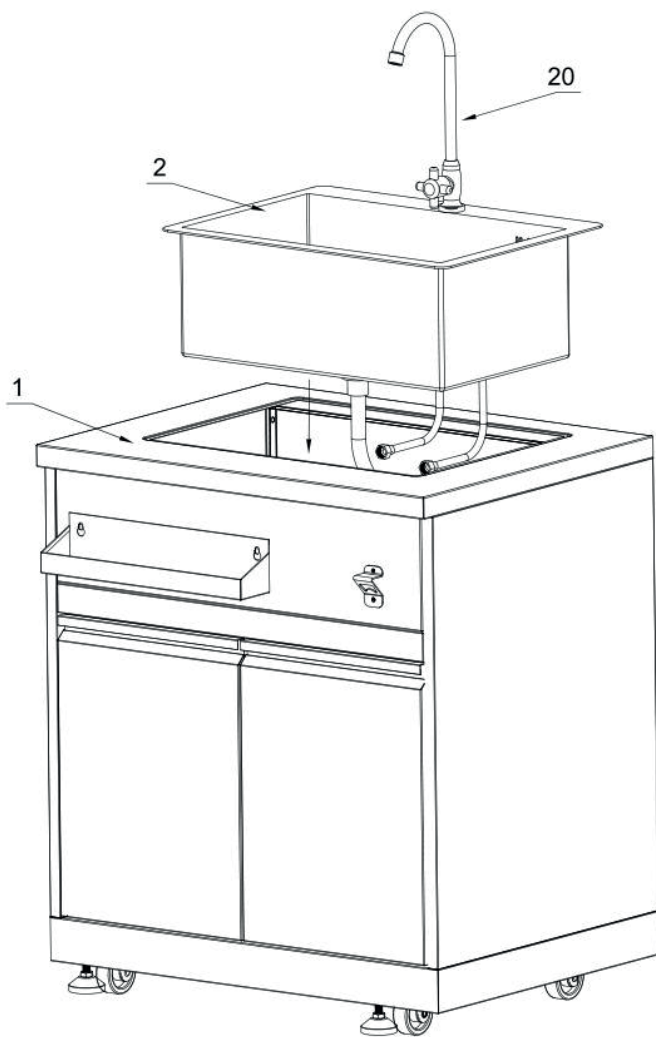

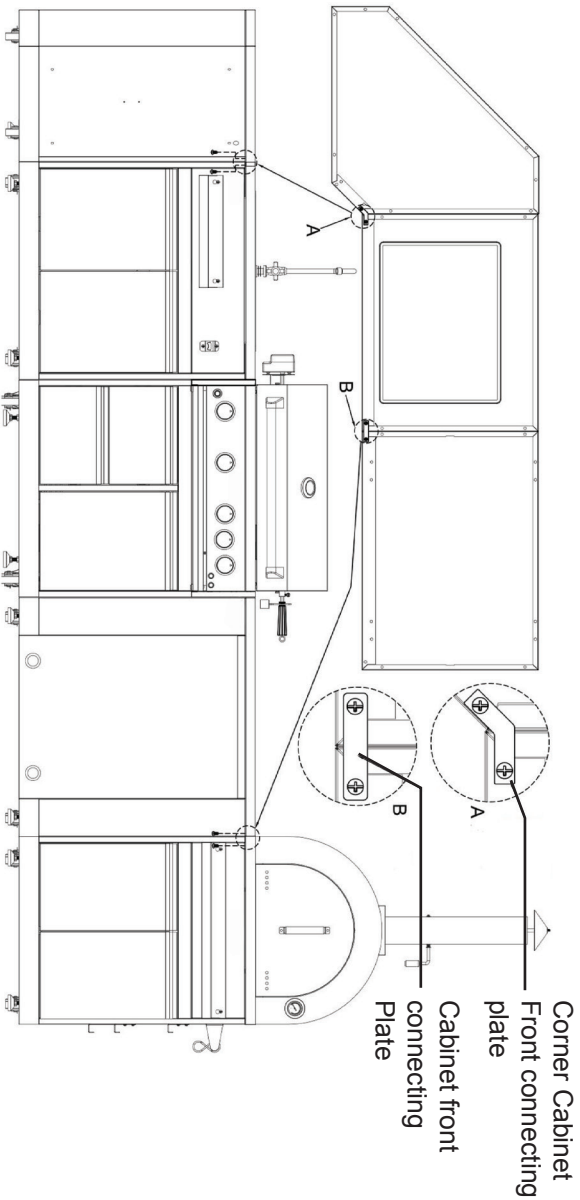

You *Coyote sink cabinet* Outdoor Cabinet could be connected with any other Coyote Outdoor Cabinet models.

If you are having a Corner Cabinet and you would like to connect it to another cabinet, use corner cabinet connecting plate with 2 pcs 1/4" screws (Part # 06.02.00093-000-AO) to connect both cabinets;

If you are having a Sink Cabinet, Appliance Cabinet or Pizza oven Cabinet, use cabinet connecting plate with 2 pcs 1/4" screws to connect both cabinets.



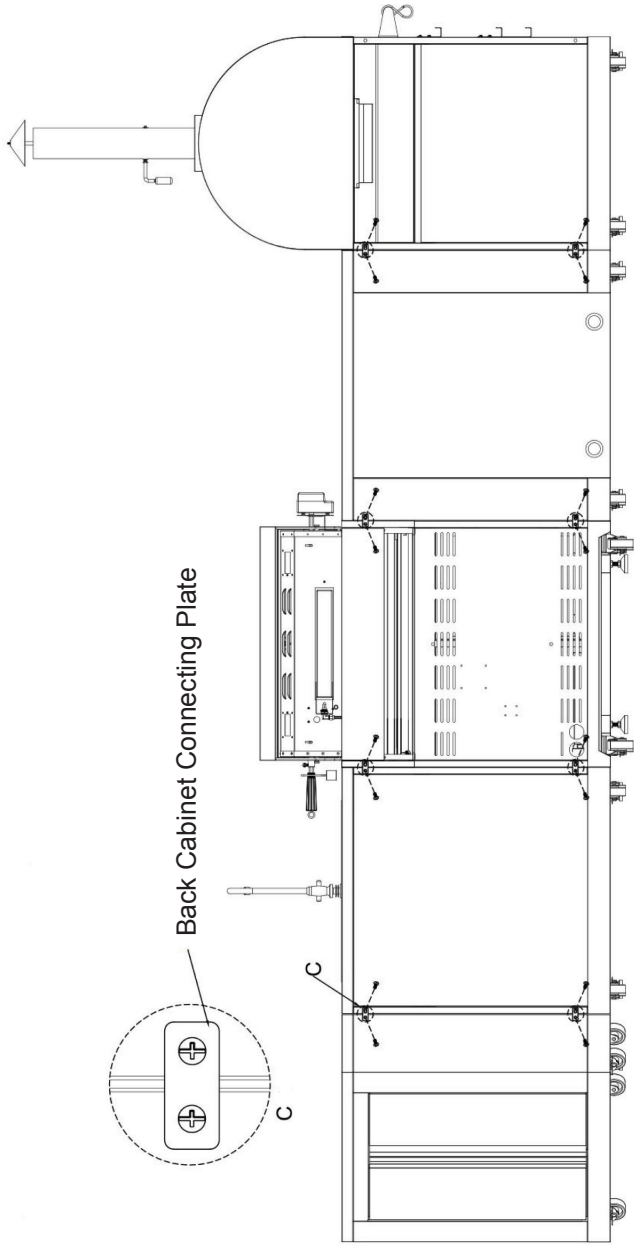

Back Cabinet Connecting Plate

You Coyote sink cabinet Outdoor Cabinet could be connected with any other Coyote Outdoor Cabinet models. For Back Panel Connections, use Back Cabinet connecting plate with 2 pcs 1/4" screws (Part # 06.02.00093-000-AO) to connect both Cabinets.

DE

DE

## **Coyote Spülenschrank** **BEDIENUNGSANLEITUNG**

### **WICHTIG:**

Für die Verwendung durch den Elektroprüfer aufbewahren.

Installateur: Montageanleitung beim Hausbesitzer lassen.

Hausbesitzer: Montageanleitung für spätere Verwendung aufbewahren

## Willkommen

Vielen Dank, dass Sie Ihr Coyote Spülenschrank Gerät gekauft haben! Wir freuen uns über Ihr Interesse und empfehlen Ihnen, diese Bedienungsanleitung vor der ersten Inbetriebnahme Ihres neuen Geräts vollständig zu lesen. Dieses Handbuch enthält Anweisungen zur ordnungsgemäßen Installation und Einrichtung Ihres neuen Produkts sowie Einblicke in die einzigartigen Funktionen, die unser Produkt bietet. Bitte bewahren Sie dieses Handbuch zum späteren Nachschlagen auf, da es Antworten auf Fragen enthält, die Sie zu Beginn des Kochvorgangs haben könnten.

*Vielen Dank*

Dieses Handbuch gilt für die folgenden Modellreihen:  
Modell #WB00370 (Coyote Spülenschrank)

## Teile-Explosionszeichnung

Schrank für Küchenspüle  
Teileliste und Explosions-  
zeichnung

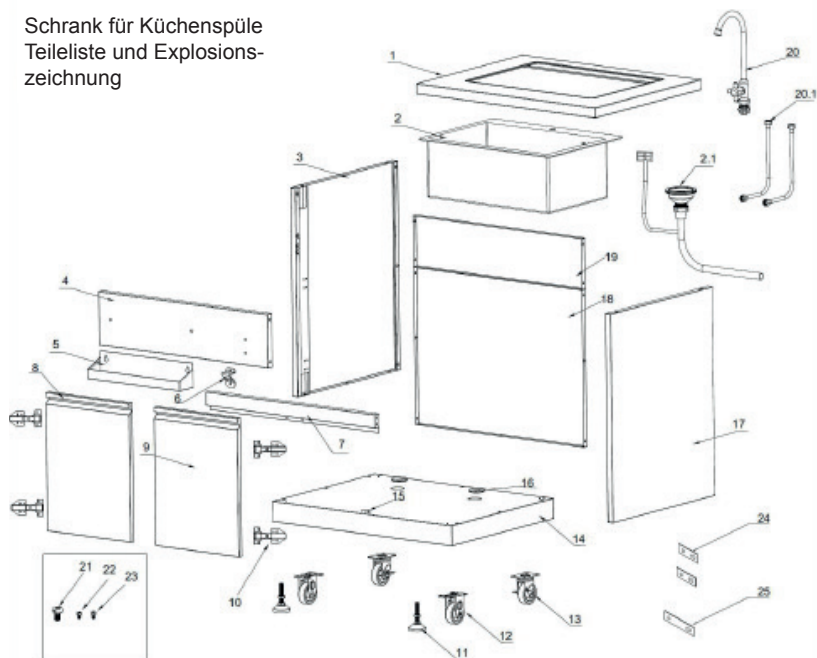

## Teilleiste

Nummer	Teilebezeichnung	Menge
1	Schweißbaugruppe Arbeitsplatte	1
2	Wasserbecken	1
2.1	Abflussrohr mit Überlaufschutz	1
3	Schweißbaugruppe linke Seitenwand	1
4	Schweißbaugruppe Dekorblende	1
5	Schweißbaugruppe Gewürzständer	1
6	Flaschenöffner	1
7	Schweißbaugruppe Stange	1
8	Schweißbaugruppe linke Tür	1
9	Schweißbaugruppe rechte Tür	1
10	Türscharnier	4
11	Stützbein	2
12	Bockrolle	2
13	Universalrolle mit Bremse	2
14	Schweißbaugruppe Bodenteil	1
15	Türsperre	1
16	Dichtung	2
17	Schweißbaugruppe rechte Seitenwand	1
18	Schweißbaugruppe Rückwand A	1
19	Schweißbaugruppe Rückwand B	1
20	Wasserhahn	1
20.1	Wasserhahn-Zulaufrohr	2
21	Rutschfeste, ¼"-Rändelschraube (Kreuzschlitz)	52
22	Kreuzschlitz-Rändelschraube	4
23	Flachkopfschraube	26
24	Verbindungsplatte für Schrankrückseite	2
25	Verbindungsplatte für Schrankvorderseite	1

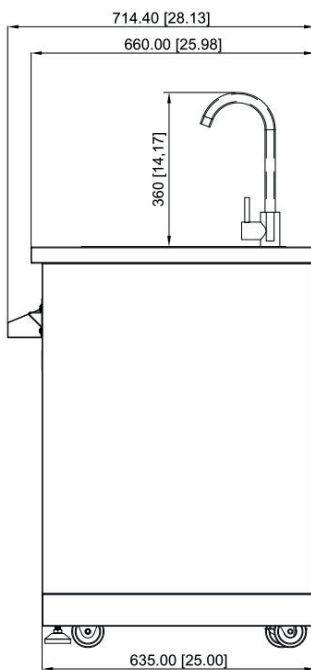
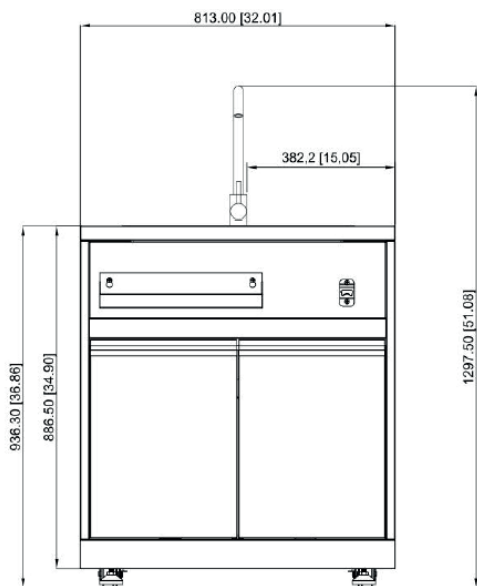

# Montage des Schrankes

## Schritt 1

1. Befestigen Sie 2 Stützfüße (Teilenr. 11) am unteren Schweißteil und ziehen Sie die beiden Füße fest;
2. Schrauben Sie mithilfe von 16 rutschfesten  $\frac{1}{4}$ "-Kreuzschlitz-Rändelschrauben (Teilenr. 21) 2 Bockrollen (Teilenr. 12) und 2 Universalrollen mit Bremse (Teilenr. 13) am unteren Schweißteil (Teilenr. 14) fest.

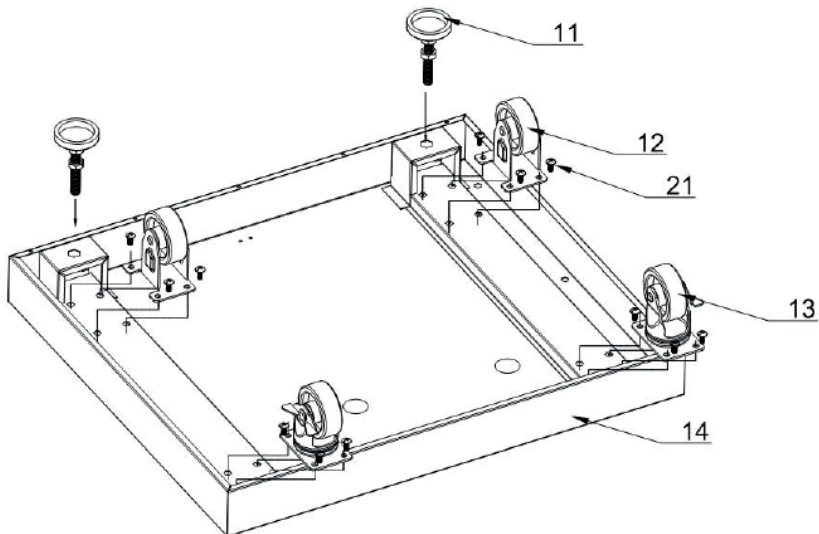

## Schritt 2

1. Drehen Sie die Schweißbaugruppe Bodenteil (Teilenr. 14) um. Befestigen Sie 2 Dichtungen (Teilenr. 16) an Teil 14 und befestigen Sie dann die Türsperre (Teilenr. 15) mithilfe von 2 Rändelschrauben (Kreuzschlitz) (Teilenr. 22) an Teil 14;
2. Befestigen Sie die linke Seitenwand (Teilenr. 3) mithilfe von 3 rutschfesten ¼"-Rändelschrauben (Kreuzschlitz) (Teilenr. 21) an Teil 14;
3. Befestigen Sie die rechte Seitenwand (Teilenr. 17) mithilfe von 3 Schrauben (Teilenr. 21) an Teil 14;
4. Verschrauben Sie die Rückwand A (Teilenr. 18) und die Rückwand B (Teilenr. 19) mithilfe von 13 Schrauben (Teilenr. 21) mit den Teilen 13, 3 und 17.
5. Ziehen Sie die Schrauben erst stark an, wenn alle Teile ausgerichtet sind.

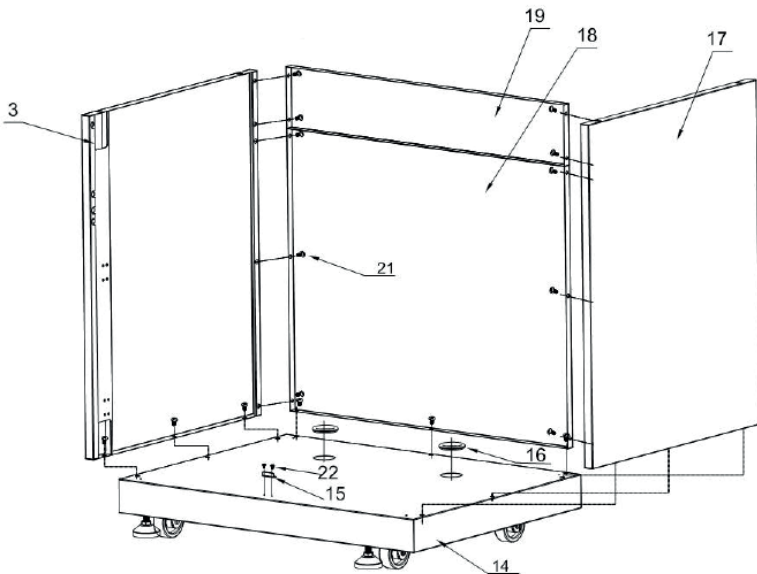



### Schritt 3

1. Verschrauben Sie die Schweißgruppe Stange (Teilenr. 7) mithilfe von 4 Schrauben (Teilenr. 21) mit den Teilen 3 und 17;
2. Verschrauben Sie die Schweißgruppe Dekorblende (Teilenr. 4) mithilfe von 4 Schrauben (Teilenr. 21) mit den Teilen 3 und 17;
3. Ziehen Sie die Schrauben erst stark an, wenn alle Teile ausgerichtet sind.

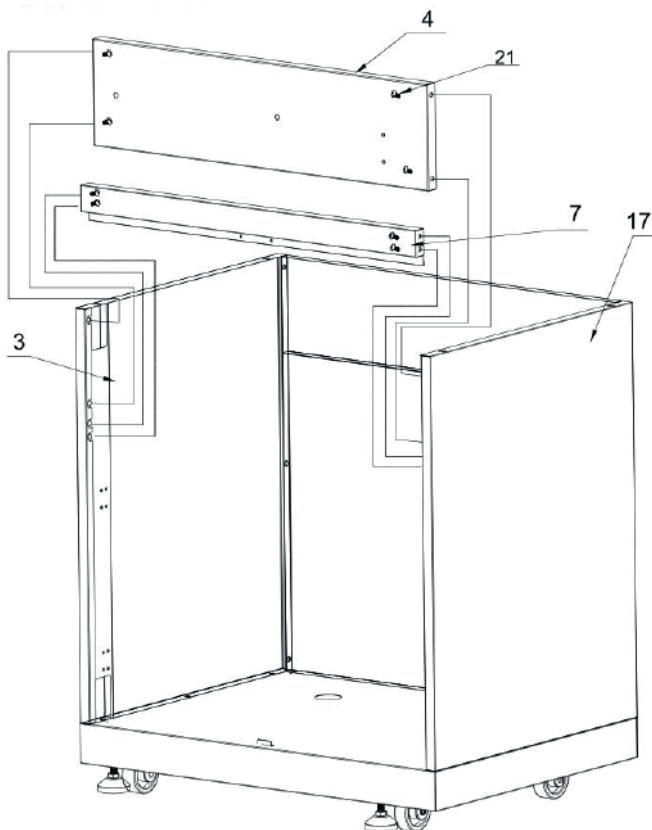

## Schritt 4

1. Verschrauben Sie die Schweißgruppe Gewürzhalter (Teilenr. 5) mithilfe von 2 Schrauben (Teilenr. 21) mit Teil 4;
2. Verschrauben Sie den Flaschenöffner (Teilenr. 6) mithilfe von 2 Kreuzschlitz-Rändelschrauben (Teilenr. 22) mit Teil 4;
3. Verwenden Sie 24 Flachkopfschrauben (Teilenr. 23, dargestellt in Abbildung „B“), um 4 Türscharniere an Teil 3, die linke Tür (Teilenr. 8), die rechte Tür (Teilenr. 9) und die rechte Seitenwand (Teilenr. 17) zu befestigen.
4. Verschrauben Sie Teil 8 an Teil 3 und befestigen Sie Teil 9 an Teil 17. Ziehen Sie die Schrauben erst stark an, wenn alle Teile ausgerichtet sind.

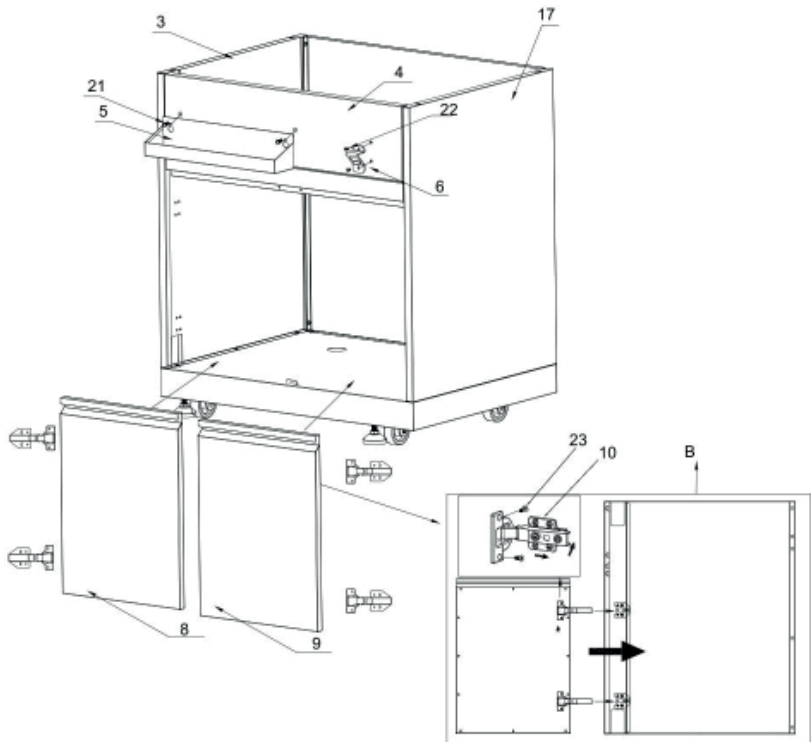

## Schritt 5

1. Verschrauben Sie die Arbeitsfläche mithilfe von 4 Schrauben (Teilenr. 21) mit den Teilen 3 und 17; stellen Sie sicher, dass die Teile glatt verschraubt sind

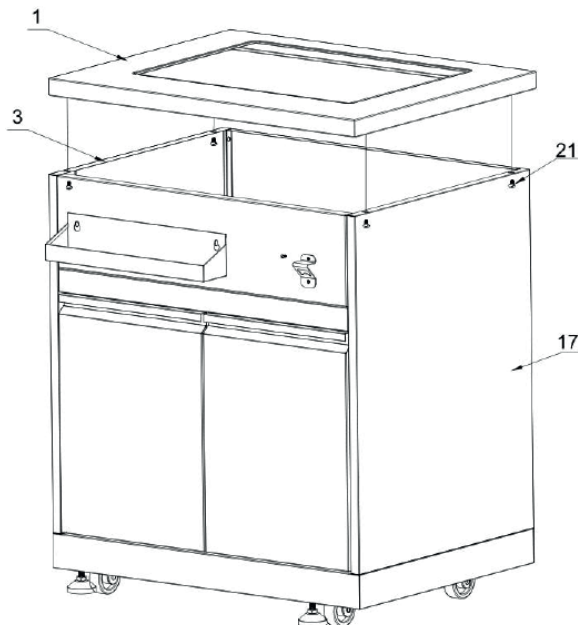

## Schritt 6

Das Produkt ohne Wasserhahn und Wasserrohr sieht aus wie in der nachfolgenden Abbildung

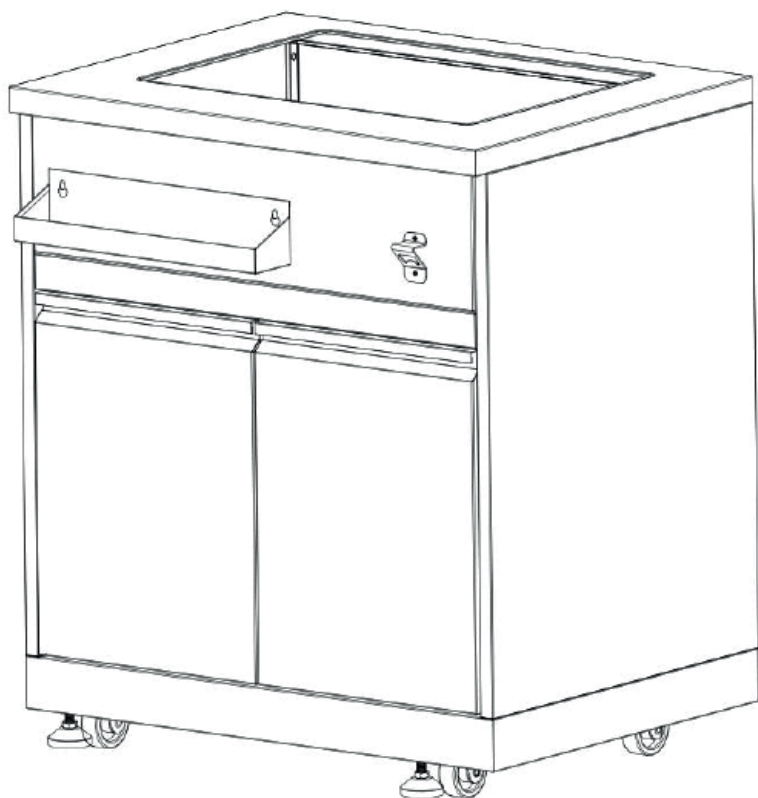

## Schritt 7

1. Befestigen Sie den Wasserhahn (Teilenr. 20) am Wasserbecken (Teilenr. 2) und schließen Sie dann 2 Wasserzulaufrohre (Teil von Nr. 18) unten an Teil 20 an;
2. Befestigen Sie den Überlaufschutz (Teilenr. 2.1) unten an Teil 2; verwenden Sie dann die Spezialschraube 3/16" im Überlaufschutz (bereits vom Hersteller installiert), um ihn zu verriegeln; schließen Sie den Überlaufschutz an der Seite des Abflussrohres an;
3. Entfernen Sie das doppelseitige Klebeband 3M von dem Rand des Wasserbeckens

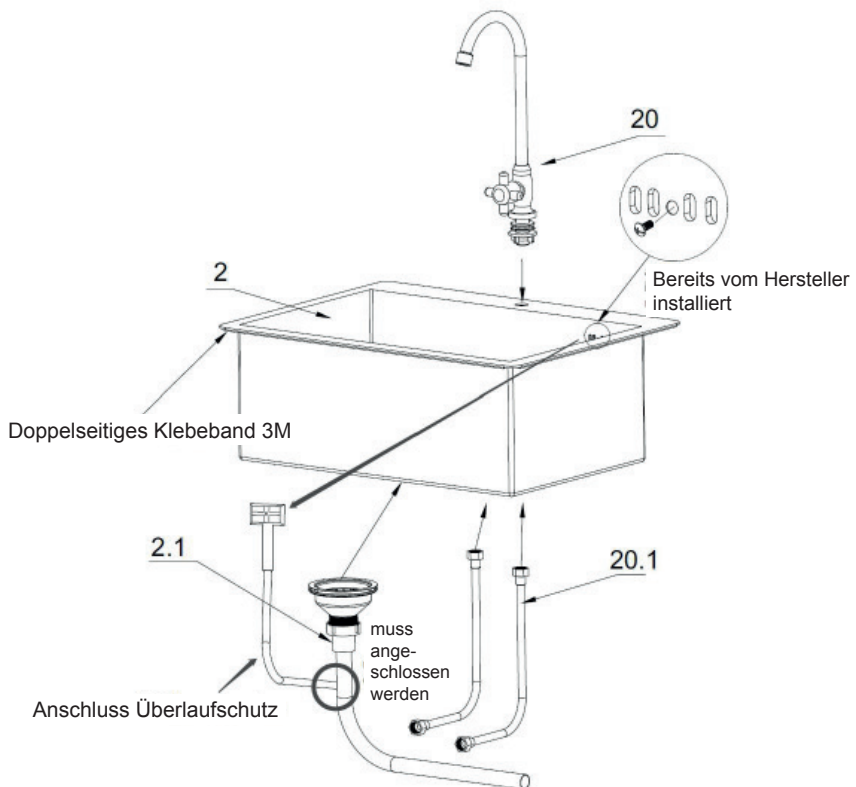

4. Für genauere Informationen zur Installation des Wasserhahns nehmen Sie bitte Bezug auf nachfolgendes Bild.

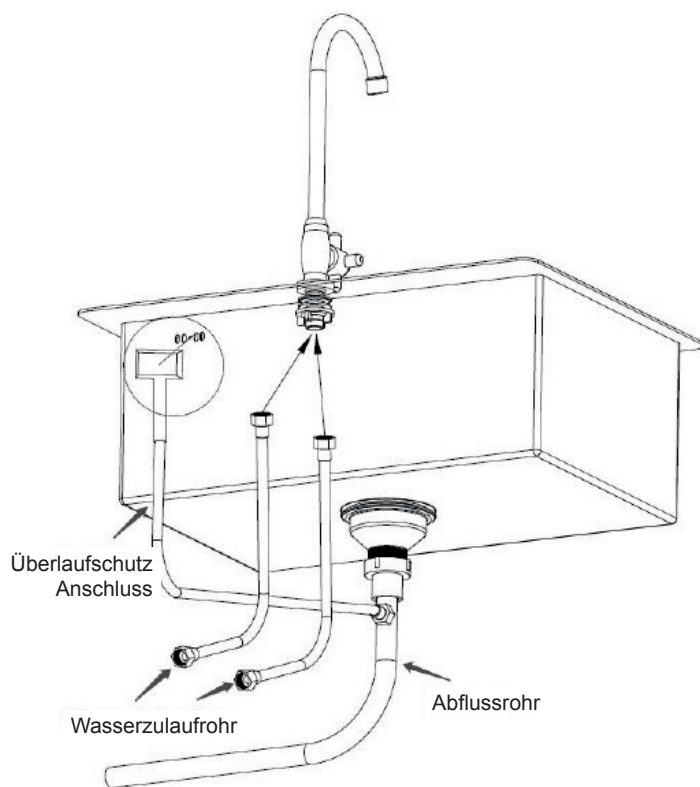

## Schritt 8

1. Befestigen Sie Teil 2 auf Teil 1 und stellen Sie sicher, dass die Verbindung dicht ist

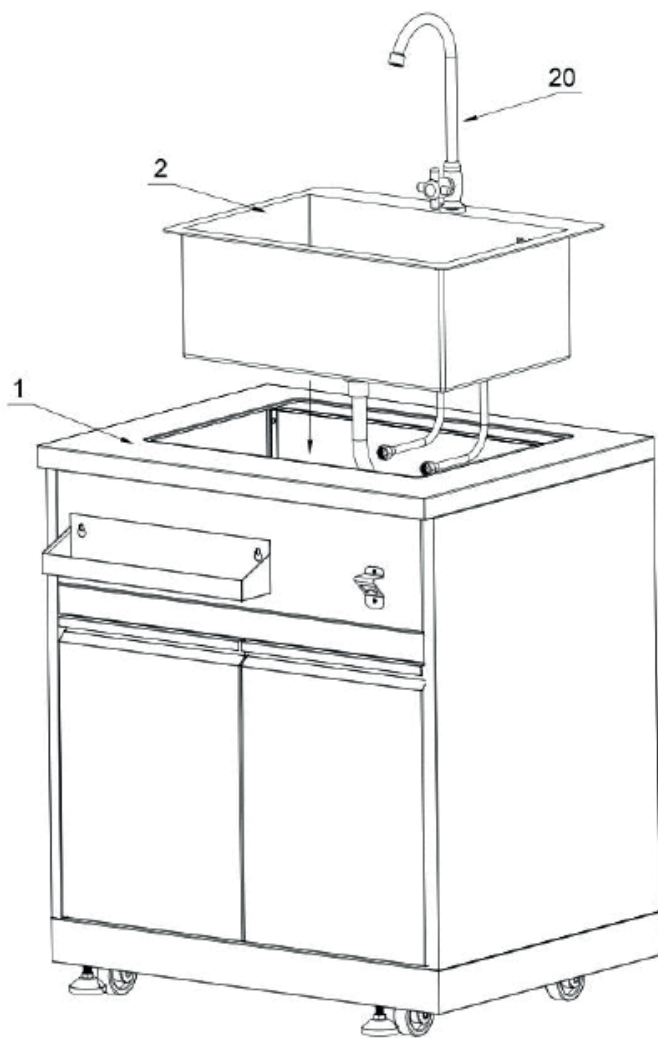

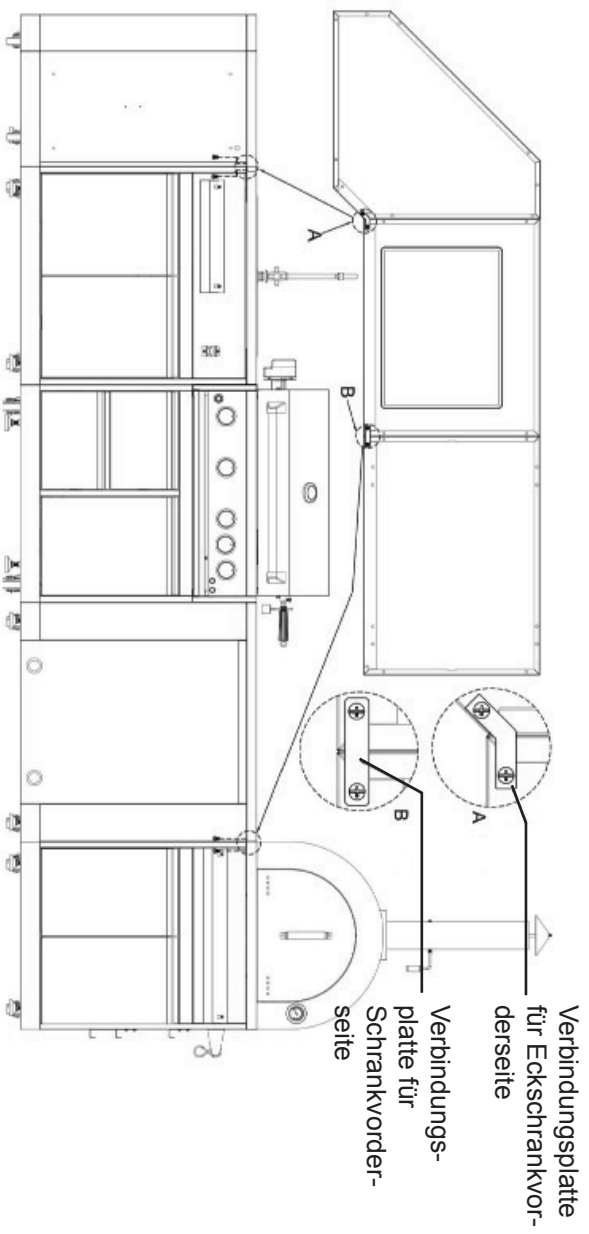

Ihr Outdoor-Schrank *Coyote Spülenschrank* kann mit jedem anderen Coyote Outdoor-Schrankmodell kombiniert werden.

Wenn Sie einen Eckschrank besitzen, können Sie diesen mithilfe einer Eckschrank-Verbindungsplatte mit 2 1/4"-Schrauben (Teilnr. 06.02.00093-000-AO) mit einem anderen Schrank verbinden:

Schränke für eine Spüle, Geräte oder einen Pizzaofen lassen sich mithilfe von 2 1/4"-Schrauben miteinander verbinden:



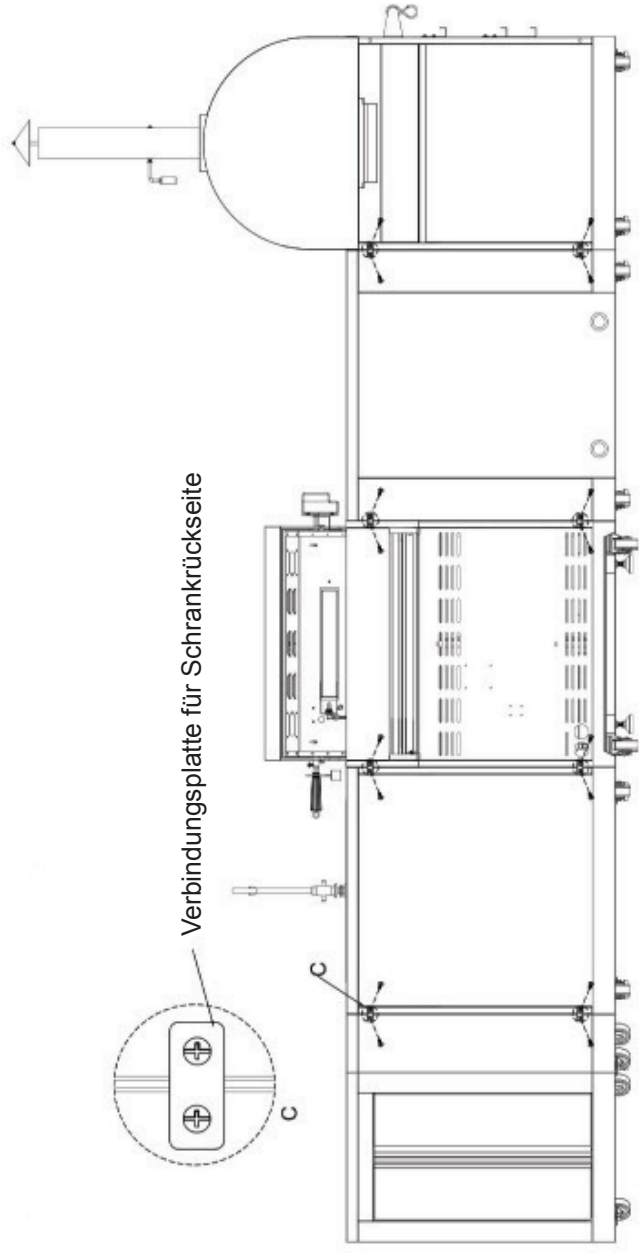

Ihr Outdoor-Schrank Coyote Spülenschrank kann mit jedem anderen Coyote Outdoor-Schrankmodell kombiniert werden.  
Verbinden Sie die Rückwände der Schränke mithilfe von Verbindungsplatten für die Rückseite und 2 1/4"-Schrauben (Teilnr. 06.02.00093-000-AO);

FR

FR

# Armoire à vaisselle Coyote

## GUIDE D'UTILISATION

### IMPORTANT :

Enregistrer pour l'utilisation par l'inspecteur électricien.

Installateur : Laisser les instructions d'installation au propriétaire.

Propriétaire : Conservez les instructions d'installation pour les consulter ultérieurement

## Bienvenue

Merci d'avoir acheté votre appareil Armoire à vaisselle Coyote ! Nous apprécions votre soutien et nous vous conseillons de lire intégralement le Manuel de l'utilisateur avant d'utiliser votre nouvel appareil pour la première fois.

Ce manuel contient des instructions sur la façon d'installer et de configurer correctement votre nouvelle cuisinière, ainsi que des indications sur les caractéristiques uniques de nos produits. Veuillez conserver ce manuel pour le consulter ultérieurement car il répond aux questions que vous vous poserez lorsque vous cuisinerez.

*Merci*

Ce manuel s'applique aux séries des modèles suivants :  
Modèle WB00370 (Armoire à vaisselle Coyote)

## Image sur l'explosibilité des pièces

Meuble lavabo de cuisine  
Image représentant la liste  
et l'explosibilité des pièces

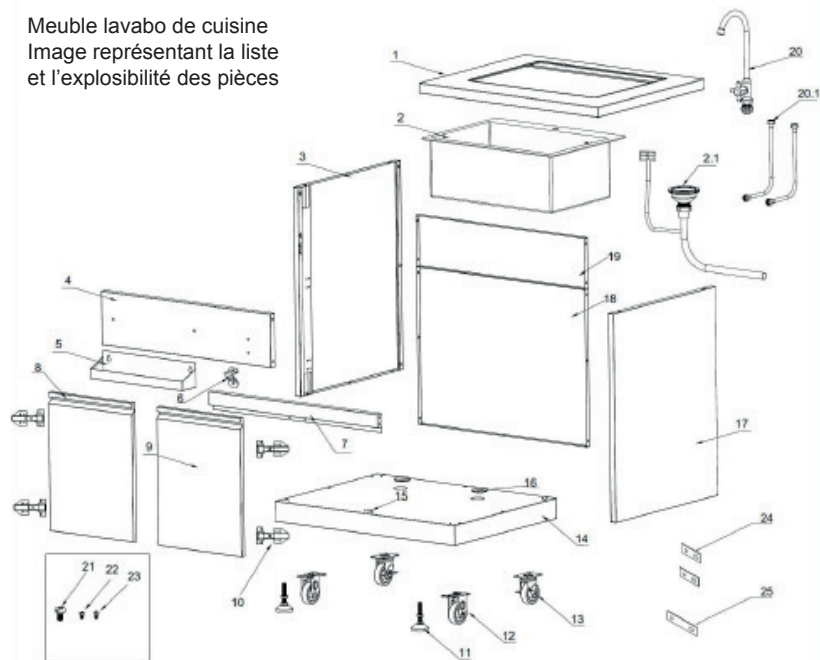

## Liste des pièces

Explosif	Nom de la pièce	Quantité
1	Ensemble de soudage de comptoir	1
2	Évier	1
2.1	Gouttière avec anti-débordement	1
3	Ensemble de soudage de panneau latéral gauche	1
4	Ensemble de soudage de panneau de décoration	1
5	Ensemble de soudage de porte-condiments	1
6	Ouvre-bouteille	1
7	Ensemble de soudage par faisceau	1
8	Ensemble de soudage de porte gauche	1
9	Ensemble de soudage de porte droite	1
10	Charnière de porte	4
11	Pied de support	2
12	Roulette fixe	2
13	Roulette universelle avec frein	2
14	Ensemble de soudage de panneau inférieur	1
15	Bande de protection de porte	1
16	Joint	2
17	Ensemble de soudage de panneau latéral droit	1
18	Ensemble de soudage de panneau arrière A	1
19	Ensemble de soudage de panneau arrière B	1
20	Robinet	1
20.1	Tuyau d'entrée de robinet	2
21	Vis à tête de pouce Philips ¼" avec design antidérapant	52
22	Vis à tête de pouce Philips	4
23	vis à tête plate	26
24	plaque de connexion arrière d'armoire	2
25	plaque de connexion avant d'armoire	1

## Dimension du produit

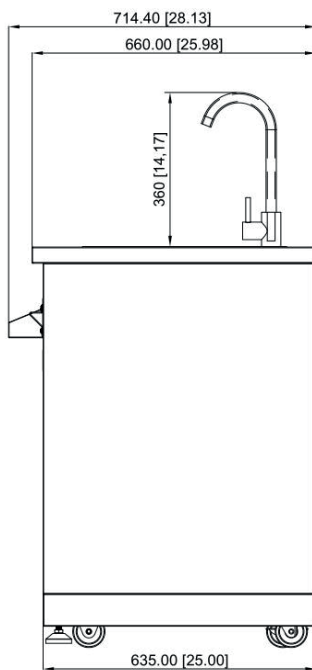
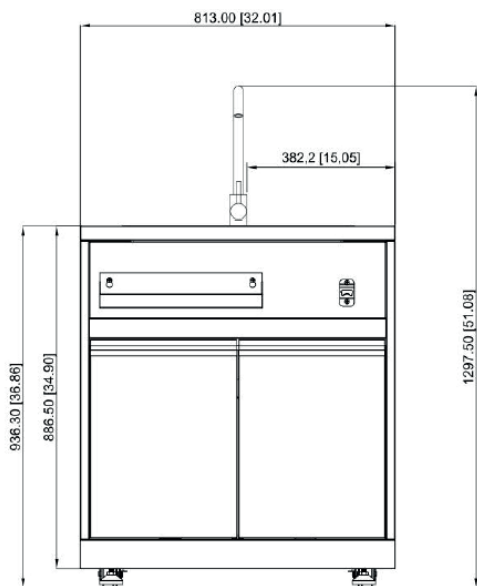

# Installation de l'armoire

## Étape 1

1. Connecter 2 pièces de pied de support (pièce n° 11) à la pièce de soudage inférieure, et serrer les deux pieds ;
2. Connecter 2 pièces de roulette fixe (pièce n° 12) et 2 pièces de roulette universelle avec frein (pièce n° 13) avec 16 pièces de vis à tête de pouce Philips ¼" avec design antidérapant (pièce n° 21) à la pièce de soudage inférieure (pièce n° 14)

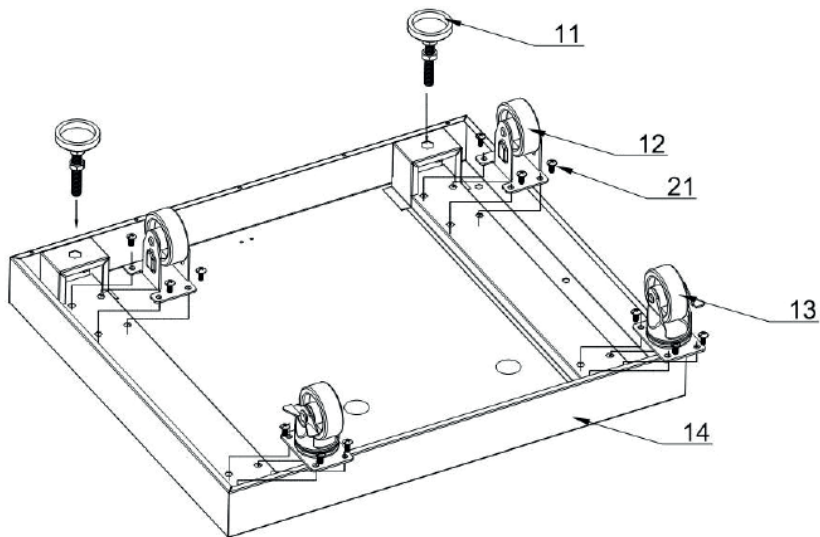

## Étape 2

1. Renverser l'ensemble de soudage de panneau inférieur arrière (pièce n° 14) Installer 2 pièces de joint (pièce n° 16) sur la pièce n° 14, puis utiliser 2 pièces de vis à tête de pouce Philips (pièce n° 22) pour installer la bande de protection de porte (pièce n° 15) sur la pièce n° 14 ;
2. Utiliser 3 pièces de vis à tête de pouce Philips ¼" avec design antidérapant (pièce n° 21) pour serrer l'ensemble de soudage de panneau latéral gauche (pièce n° 3) sur la pièce n° 14 ;
3. Utiliser 3 pièces de la pièce n° 21 pour serrer l'ensemble de soudage de panneau latéral droit (pièce n° 17) sur la pièce n° 14 ;
4. Utiliser 13 pièces de la pièce n° 21 pour serrer l'ensemble de soudage de panneau arrière A (pièce n° 18) et l'ensemble de soudage de panneau arrière B (pièce n° 19) avec les pièces n° 13, 3 et 17.
5. Ne pas trop serrer toutes les vis jusqu'à ce que les pièces soient alignées.

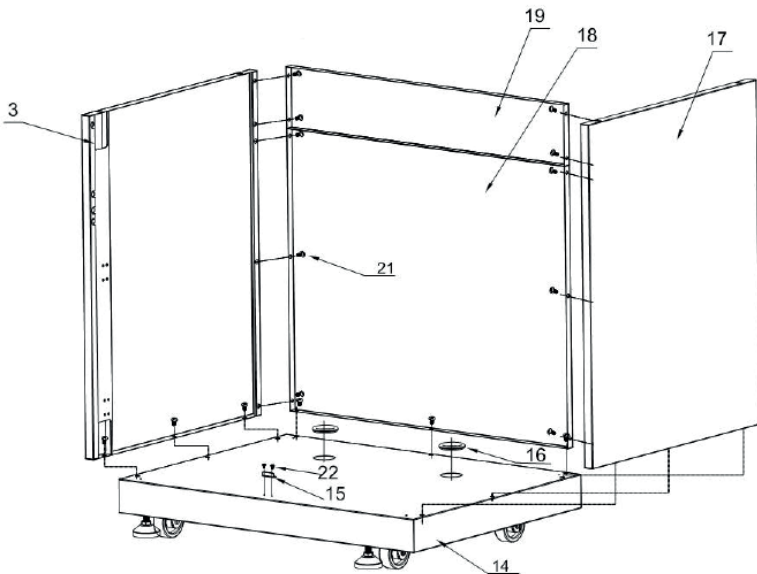



### Étape 3

1. Utiliser 4 pièces de la pièce n° 21 pour connecter l'ensemble de soudage par faisceau (pièce n° 7) aux pièces n° 3 et 17 ;
2. Utiliser 4 pièces de la pièce n° 21 pour connecter l'ensemble de soudage de panneau de décoration (pièce n° 4) aux pièces n° 3 et 17 ;
3. Ne pas trop serrer toutes les vis jusqu'à ce que les pièces soient alignées.

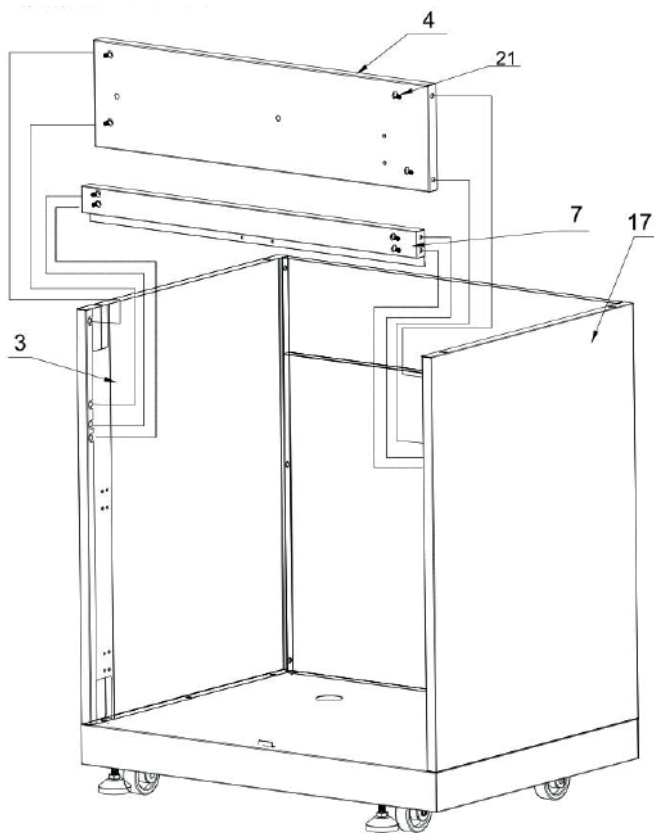

## Étape 4

1. Utiliser 2 pièces de la pièce n° 21 pour connecter l'ensemble de soudage de porte-condiments (pièce n° 5) à la pièce n° 4 ;
2. Utiliser 2 pièces de vis à tête de pouce Philips (pièce n° 22) pour connecter l'ouvre-bouteille (pièce n° 6) à la pièce n° 4 ;
3. Utiliser 24 pièces de vis à tête plate (pièce n° 23, voir sur l'image « B ») pour installer 4 pièces de charnière de porte avec la pièce n° 3, l'ensemble de soudage de porte gauche (pièce n° 8), l'ensemble de soudage de porte droite (pièce n° 9) et l'ensemble de soudage de panneau latéral droit (pièce n° 17)
4. Installer la pièce n° 8 sur la pièce n° 3 et installer la pièce n° 9 sur la pièce n° 17. Ne pas trop serrer toutes les vis jusqu'à ce que les pièces soient alignées.

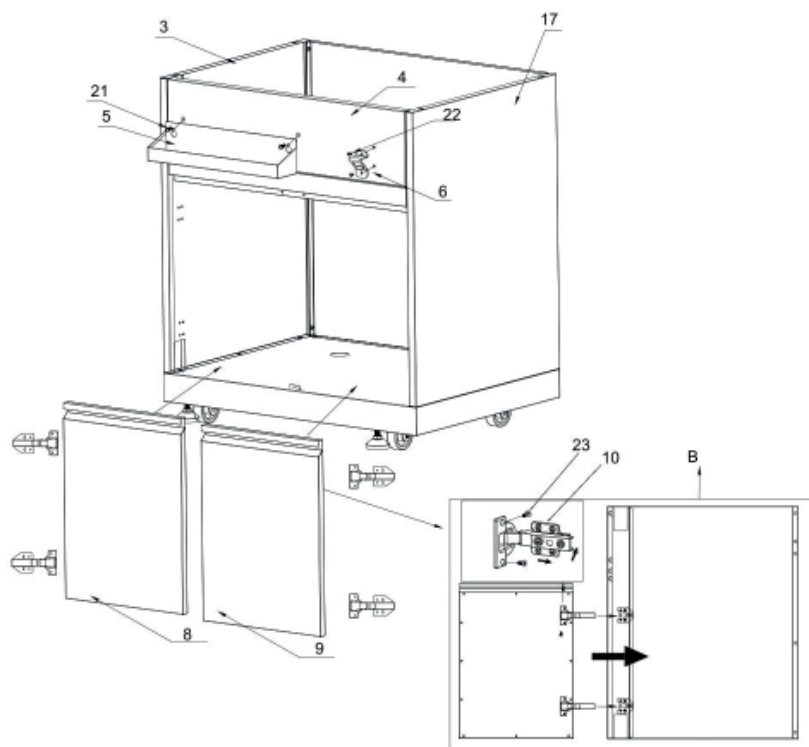

## Étape 5

1. Utiliser 4 pièces de la pièce n° 21 pour installer l'ensemble de soudage de comptoir avec les pièces n° 3 et n° 17, en s'assurant que la connexion est souple

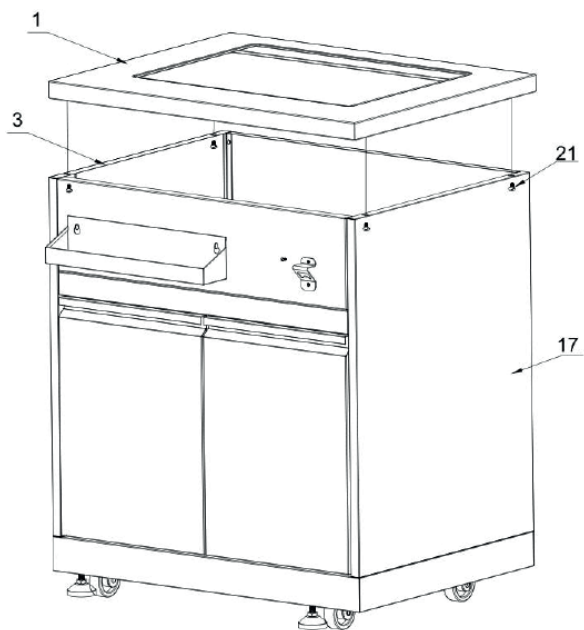

## Étape 6

Le produit sans robinet et tuyau d'eau ressemblera à l'image ci-dessous

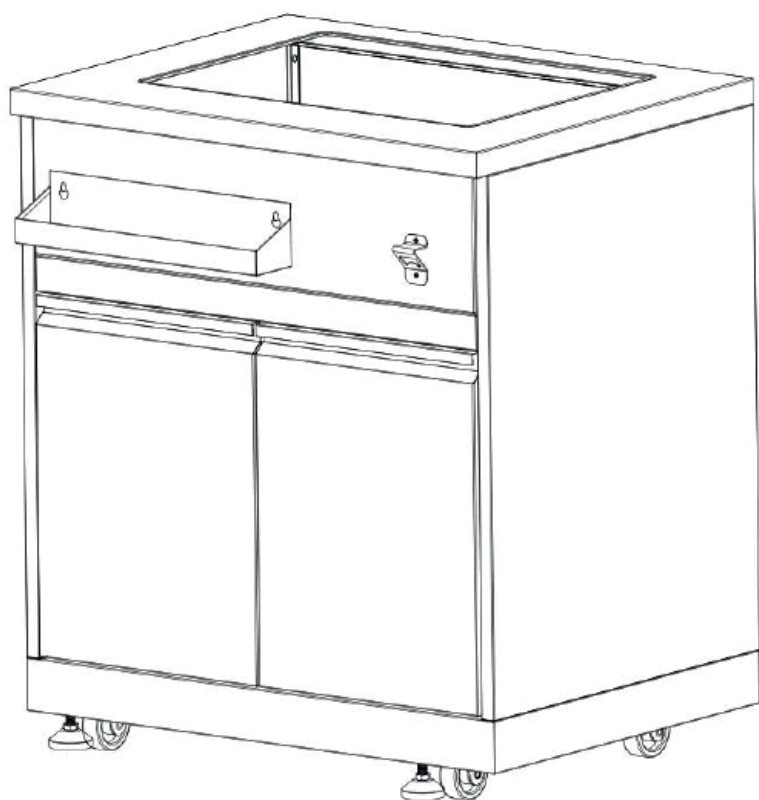

## Étape 7

1. Installer le robinet (pièce n° 20) sur l'évier (pièce n° 2), puis placer 2 pièces de tuyau d'entrée d'eau (pièce n° 18) dans le fond de la pièce n° 20 ;
2. Placer le tuyau d'évacuation avec anti-débordement (pièce n° 2.1) au fond de la pièce n° 2, puis utiliser une vis spéciale 3/16" à l'intérieur de la pièce n° 2.1 pour verrouiller le connecteur anti-débordement (déjà installé par le fabricant), connecter le connecteur anti-écoulement sur le côté du tuyau d'évacuation ;
3. Retirer le ruban double face 3M du bord de l'évier

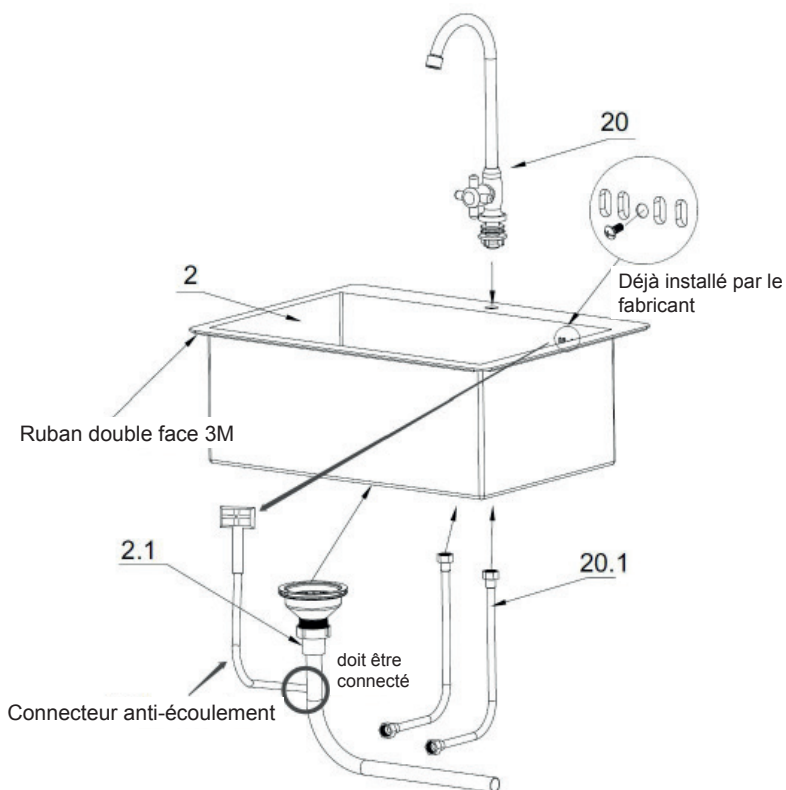

4. Pour de plus amples informations sur l'installation du robinet, voir l'image ci-dessous.

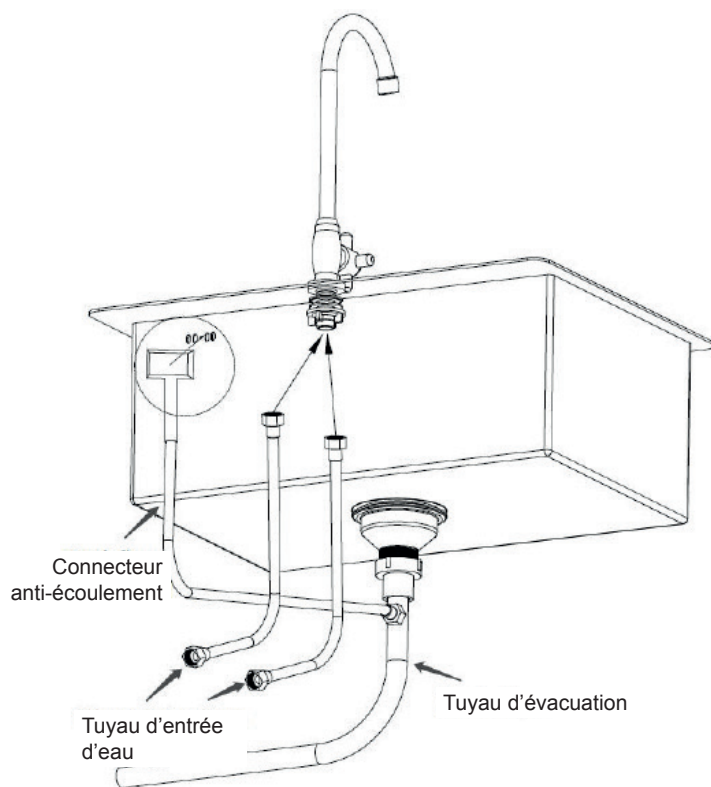

## Étape 8

1. Placer la pièce n° 2 en haut de la pièce n° 1 et s'assurer que la connexion est serrée

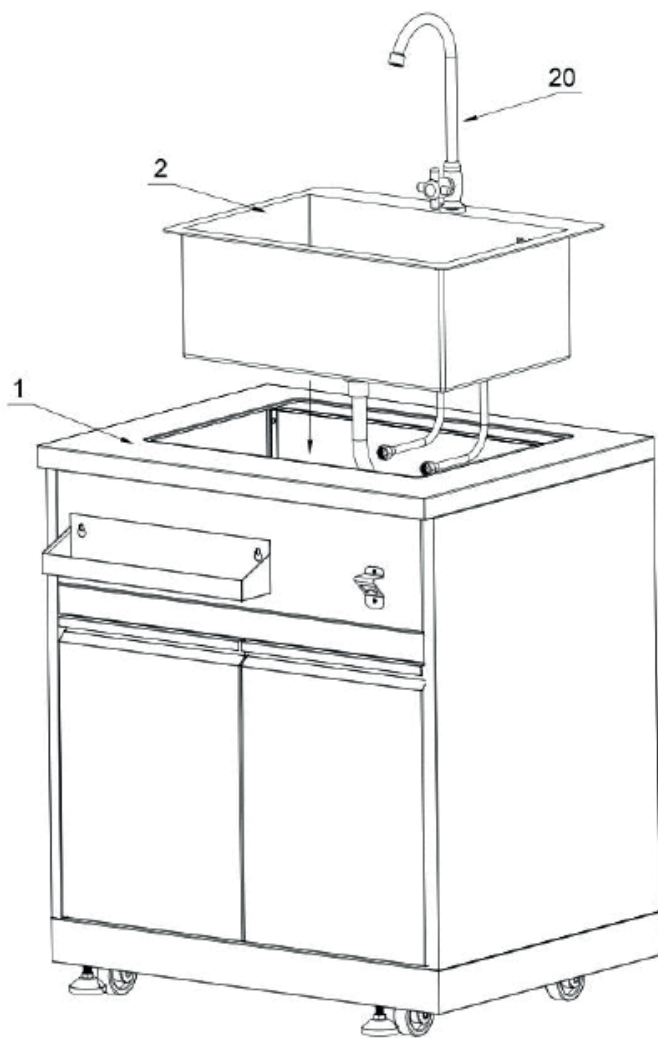

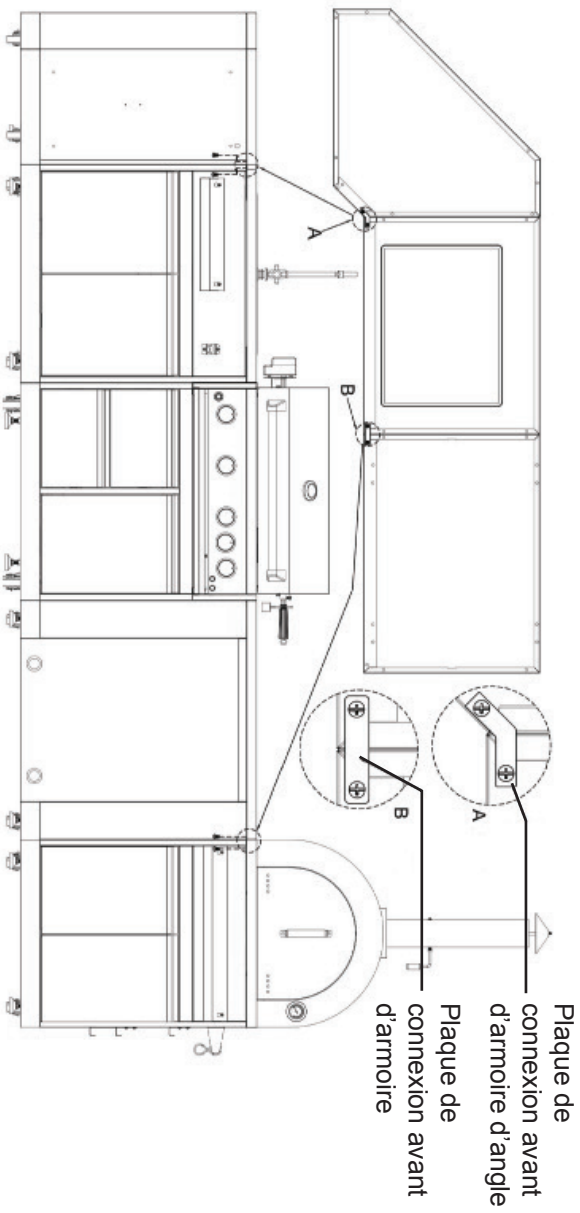

Votre armoire extérieure *Armoire à vaisselle Coyote* peut être connectée à d'autres modèles d'armoire extérieure Coyote.

Si vous avez une armoire d'angle et que vous souhaitez la connecter à une autre armoire, utilisez la plaque de connexion d'armoire d'angle avec 2 pièces de vis 1/4" (pièce n° 06.02.00093-000-AO) pour connecter les deux armoires ;

Si vous avez un meuble lavabo, une armoire à appareils ou une armoire de four à pizza, utilisez la plaque de connexion d'armoire avec 2 pièces de vis 1/4" pour connecter les deux armoires.



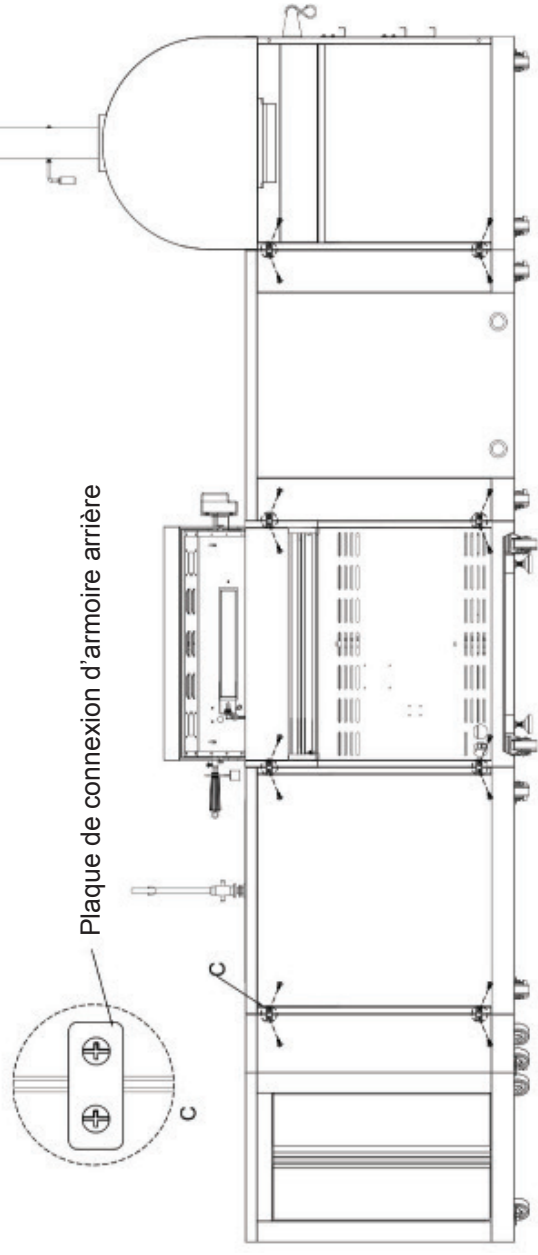

Plaque de connexion d'armoire arrière

Votre armoire extérieure *Armoire à vaisselle Coyote* peut être connectée à d'autres modèles d'armoire extérieure Coyote.

Pour les connexions de panneau arrière, utilisez la plaque de connexion d'armoire arrière avec 2 pièces de vis 1/4" (pièce n° 06.02.00093-000-AO) pour connecter les deux armoires.

# Coyote mosogatószelekrény

## HASZNÁLATI ÚTMUTATÓ

### FONTOS:

Villamos ellenőrnek fenntartva.

Telepítő: Hagyja az összeszerelési utasításokat a háztulajdonosnál.

Háztulajdonos: Tartsa meg az összeszerelési utasításokat a későbbi használathoz

## Üdvözöljük

Köszönjük, hogy megvásárolta a Coyote mosogatószekevény készüléket! Nagyra értékeljük a választását, és javasoljuk, hogy az új készülék első használatba vétele előtt olvassa el ezt a teljes használati útmutatót.

Ez a kézikönyv útmutatót tartalmaz az új berendezés megfelelő telepítéséhez és beállításához, valamint betekintést nyújt a termékünk által kínált egyedi funkciókba. Őrizze meg ezt a kézikönyvet a későbbi használatra, mivel válaszokat tartalmaz azokra a kérdésekre, amelyek a sütés megkezdésekor felmerülhetnek.

*Köszönjük.*

Ez a kézikönyv a következő modellsorozatokra vonatkozik:  
WB00370 modell (Coyote mosogatószekevény)

## Alkatrészek robbantott ábrái

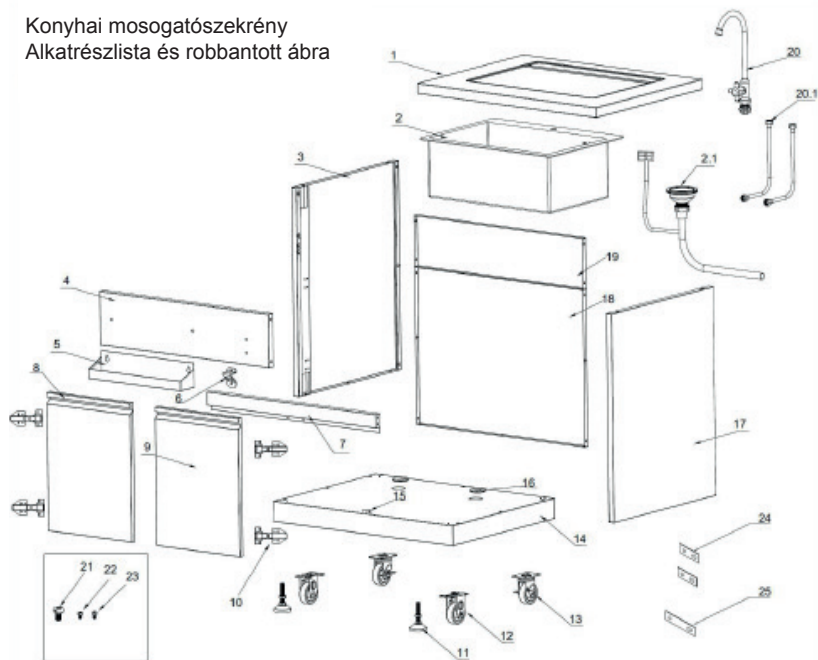
Konyhai mosogatószekrény  
Alkatrészlista és robbantott ábra

## Alkatrészlista

Robbantott ábra	Alkatrész neve	Mennyiség
1	Hegesztett pultegység	1
2	Mosogató	1
2.1	Lefolyócső túlfolyásvédelemmel	1
3	Hegesztett bal panelegység	1
4	Hegesztett dekorációs panelegység	1
5	Hegesztett fűszertartóegység	1
6	Üvegnyitó	1
7	Hegesztett rúdegység	1
8	Hegesztett bal ajtóegység	1
9	Hegesztett jobb ajtóegység	1
10	Ajtózsanér	4
11	Tartóláb	2
12	Rögzített görgő	2
13	Univerzális görgő fékkel	2
14	Hegesztett alsó panelegység	1
15	Ajtószigetelő csík	1
16	Tömítés	2
17	Hegesztett jobb panelegység	1
18	„A” hegesztett hátsó panelegység	1
19	„B” hegesztett hátsó panelegység	1
20	Csaptelep	1
20.1	Csaptelep bejövő csöve	2
21	¼” Philips kézi csavar csúszásgátló kialakítással	52
22	Philips kézi csavar	4
23	lapos fejű csavar	26
24	szekrény hátsó kötőlemeze	2
25	szekrény elülső kötőlemeze	1

## Termékméreték

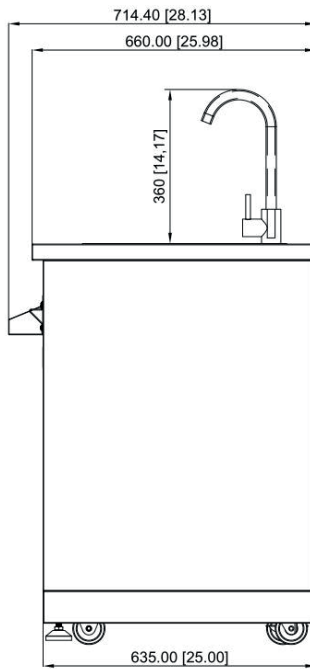
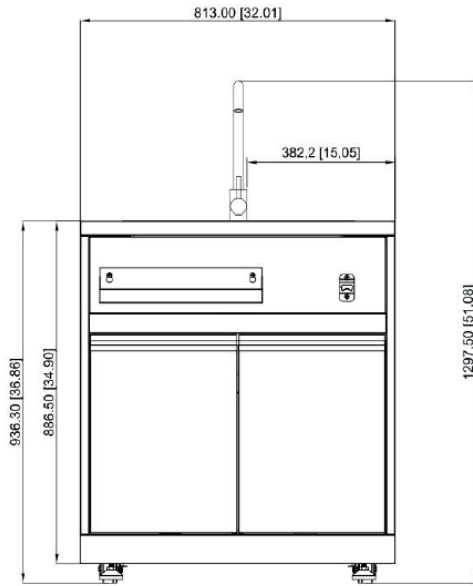

## A szekrény összeszerelése

### 1. lépés

1. Csatlakoztasson 2 db tartó lábat (11. alkatrész) az alsó hegesztett részhez, és húzza szorosra a két lábat.
2. Csatlakoztasson 2 db fix görgőt (12. alkatrész) és 2 db univerzális görgőt (13. alkatrész) 16 db  $\frac{1}{4}$ "-es, csúszásálló kivitelű Philips kézi csavarral (21. alkatrész) az alsó hegesztett részhez (14. alkatrész).

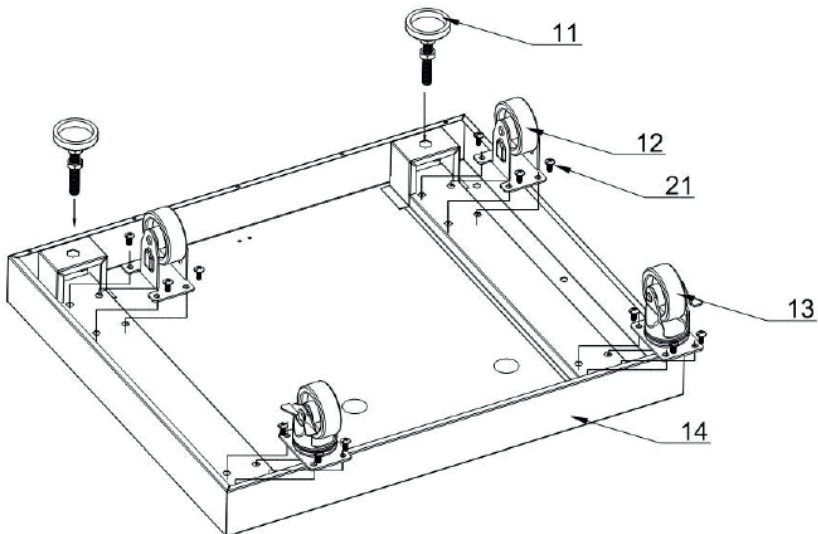

## 2. lépés

1. Fordítsa meg a hegesztett alsó panelegységet (14. alkatrész). Szereljen 2 db tömítést (16. alkatrész) a 14. alkatrésze, és használjon 2 db Philips kézi csavart (22. rész), hogy a 14. részre felszerelje az ajtószigetelő csíkot (15. rész) felszereléséhez.
2. Használjon 3 db  $\frac{1}{4}$ "-es, csúszásálló kialakítású Philips kézi csavart (21. alkatrész) a bal oldali hegesztett panelegység (3. alkatrész) 14. alkatrészhöz rögzítéséhez.
3. Használjon 3 db 21-es számú alkatrészt a hegesztett jobb panelegység (17. alkatrész) 14. alkatrészhöz rögzítéséhez.
4. Használjon 13 db 21-es számú alkatrészt az „A” hegesztett hátsó panelegység (18. alkatrész) és a „B” hegesztett hátsó panelegység (19. alkatrész) 13., 3. és 17. alkatrészhöz rögzítéséhez.
5. Ne húzza túl szorosra a csavarokat, amíg az alkatrészek egy vonalba nem kerülnek.

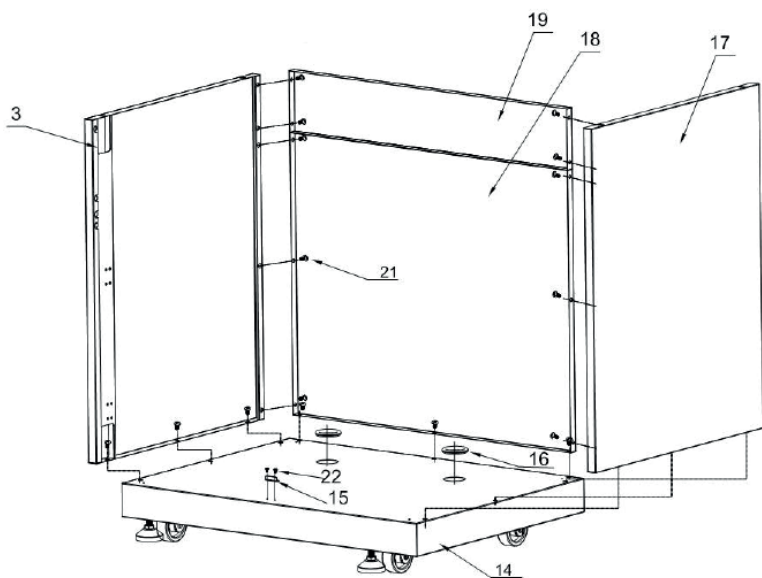



### 3. lépés

1. Használjon 4 db 21-es számú alkatrészt, hogy a hegesztett rúdegységet (7. alkatrész) a 3. és 17. alkatrészhöz csatlakoztassa.
2. Használjon 4 db 21-es számú alkatrészt, hogy a hegesztett dekorációs panelegységet (4. alkatrész) a 3. és 17. alkatrészhöz csatlakoztassa.
3. Ne húzza túl szorosra csavart, amíg az alkatrészek egy vonalba nem kerülnek.

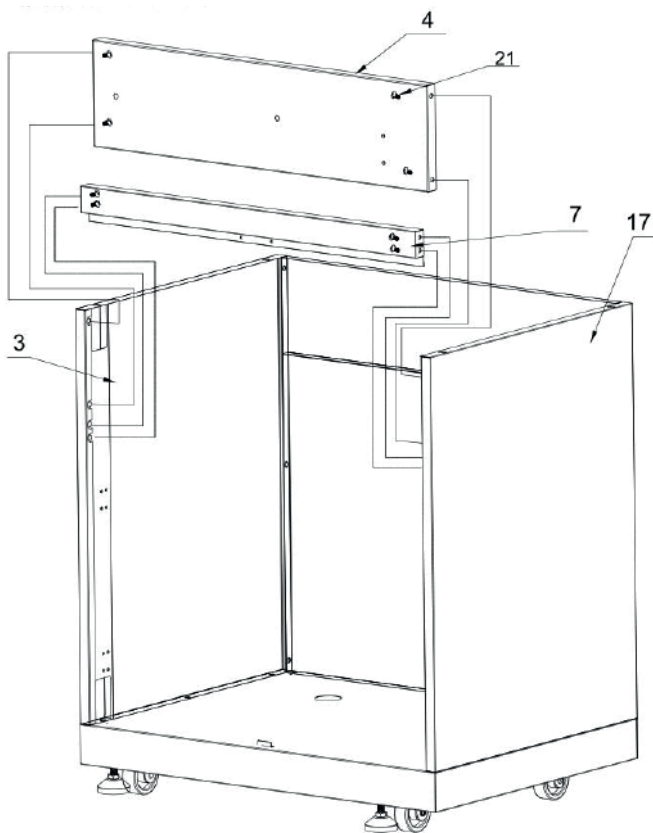

## 4. lépés

1. Használjon 2 db 21-es számú alkatrészt, hogy a hegesztett fűszertartóegységet (5. alkatrész) a 4. alkatrészhez csatlakoztassa.
2. Használjon 2 db Philips kézi csavart (22. alkatrész) az üvegnitő (6. rész) és a 4. rész összekapcsolásához.
3. Használjon 24 db lapos fejű csavart (23. alkatrész, a „B” képen látható) a 4 db ajtópánt felszereléséhez a 3. alkatrészrel, a hegesztett bal ajtóegységhez (8. alkatrész), a hegesztett jobb ajtóegységhez (9. alkatrész) és a hegesztett jobb panelegységhez (17. alkatrész).
4. Szerelje a 8. alkatrészt a 3. alkatrészre és a 9. alkatrészt a 17. alkatrészre. Ne húzza túl szorosra csavart, amíg az alkatrészek egy vonalba nem kerülnek.

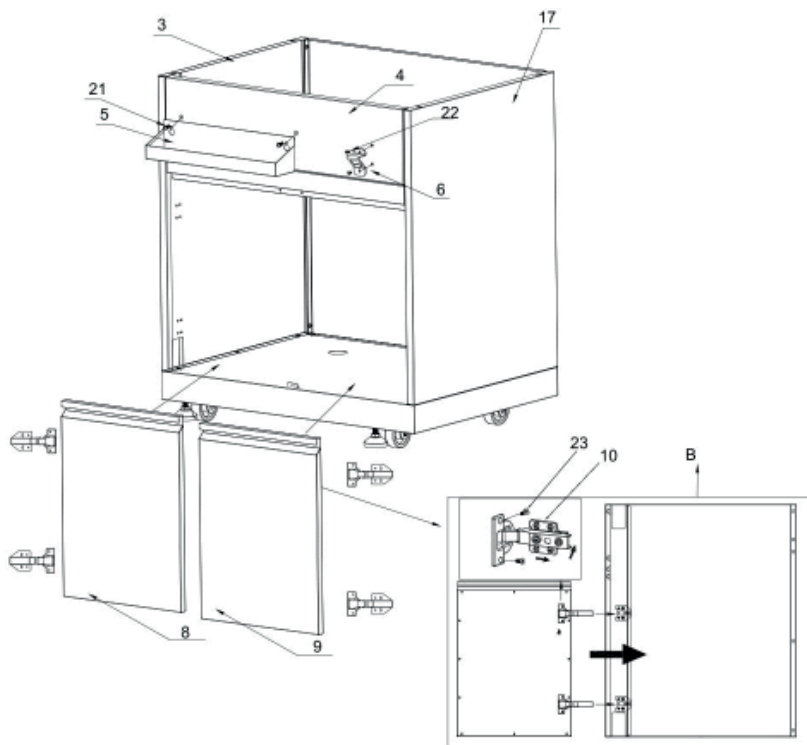

## 5. lépés

1. Használjon 4 db 21-es számú alkatrészt, hogy a hegesztett pultegységet a 3. és 17. alkatrészhez csatlakoztassa. és ügyeljen arra, hogy a csatlakozás sima legyen.

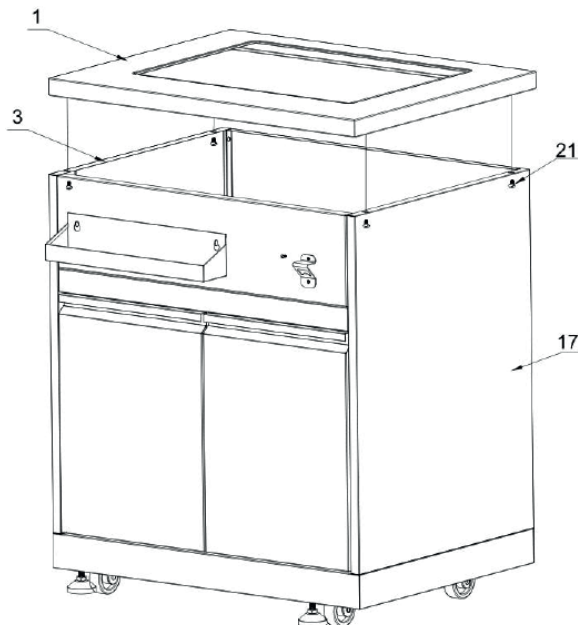

## 6. lépés

A termék csaptelep és vízvezeték nélkül az alábbi képen láthatóan néz ki.

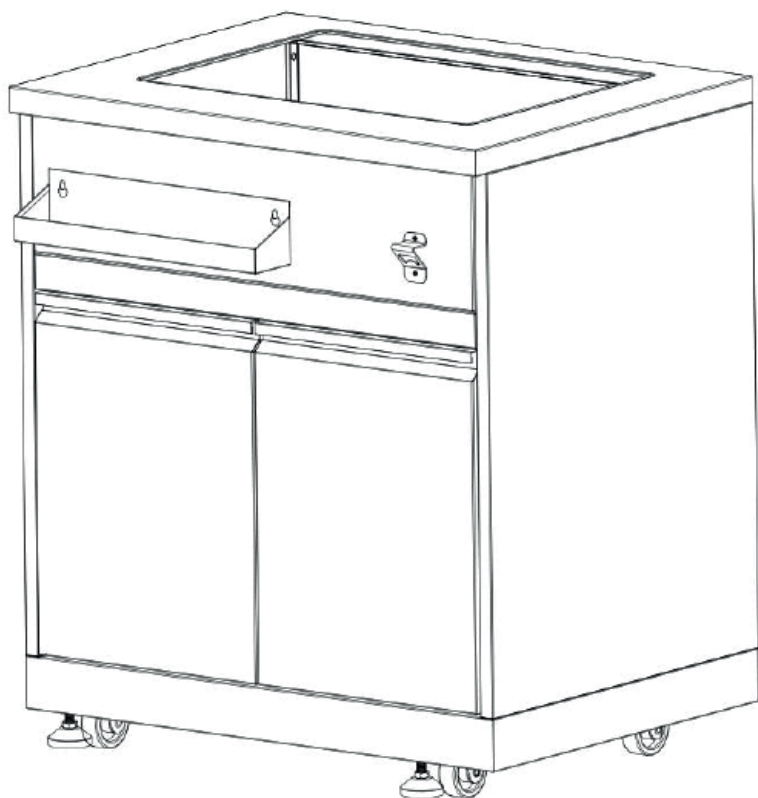

## 7. lépés

1. Szerelje fel a csaptelepet (20. alkatrész) a mosogatóra (2. alkatrész), majd helyezzen 2 db vízbevezető csövet (18. alkatrész) a 20. alkatrész aljára;
2. Tegye a lefolyócsövet a túlfolyásgátlóval (2.1. alkatrész) a 2. alkatrész aljára, majd a 2.1. alkatrészen belül speciális 3/16"-es csavarral rögzítse a (gyártótól már beszerelt) túlfolyásgátló csatlakozót, csatlakoztassa a lefolyócső oldalához a túlfolyásgátló csatlakozót.
3. Vegye le a 3M kétoldalas ragasztószalagot a mosogató széléről.

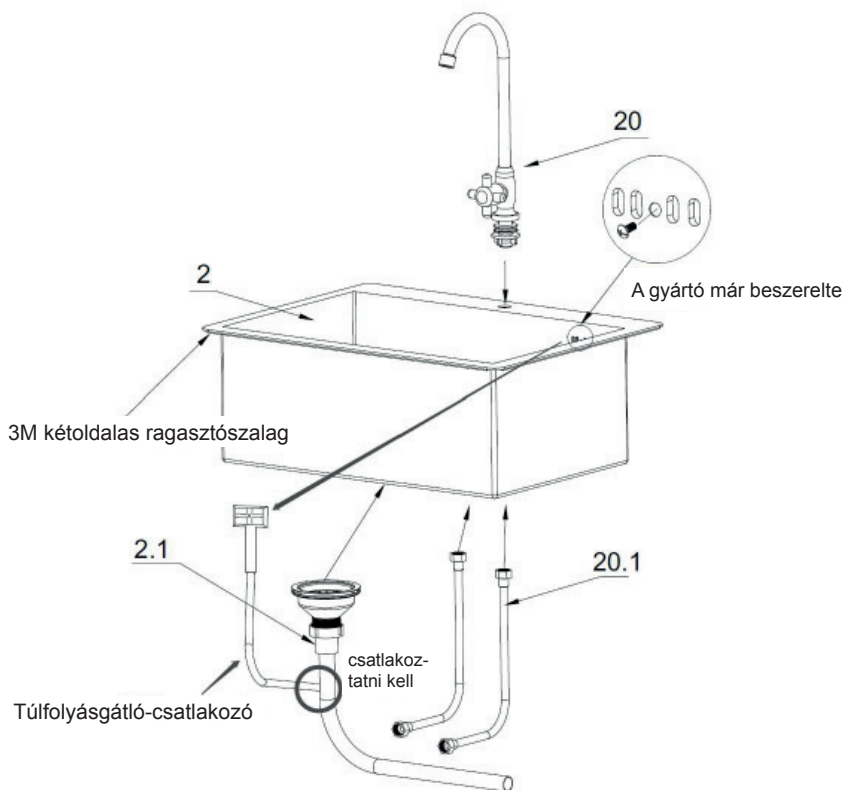

4. A csaptelep részletes telepítési információiért lásd az alábbi képet.

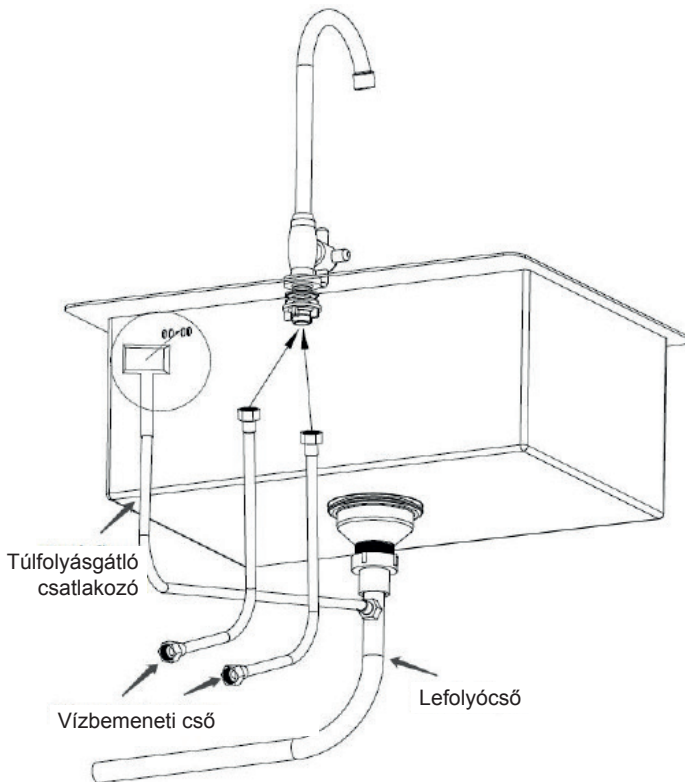

## 8. lépés

1. Tegye a 2. alkatrészt az 1. alkatrész tetejére, és győződjön meg róla, hogy a csatlakozás szoros.

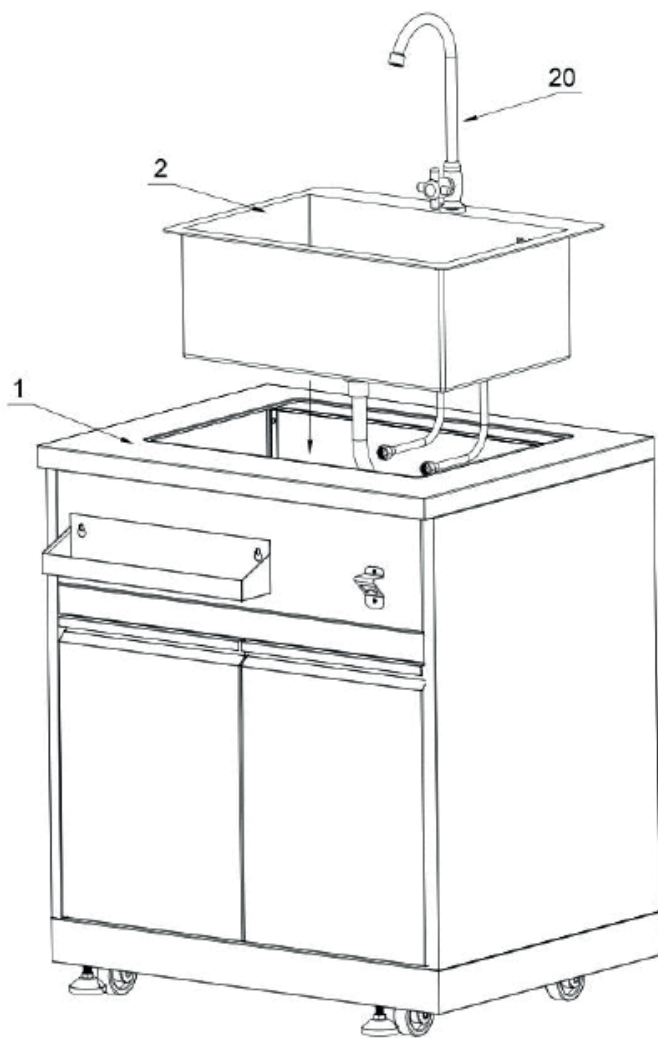

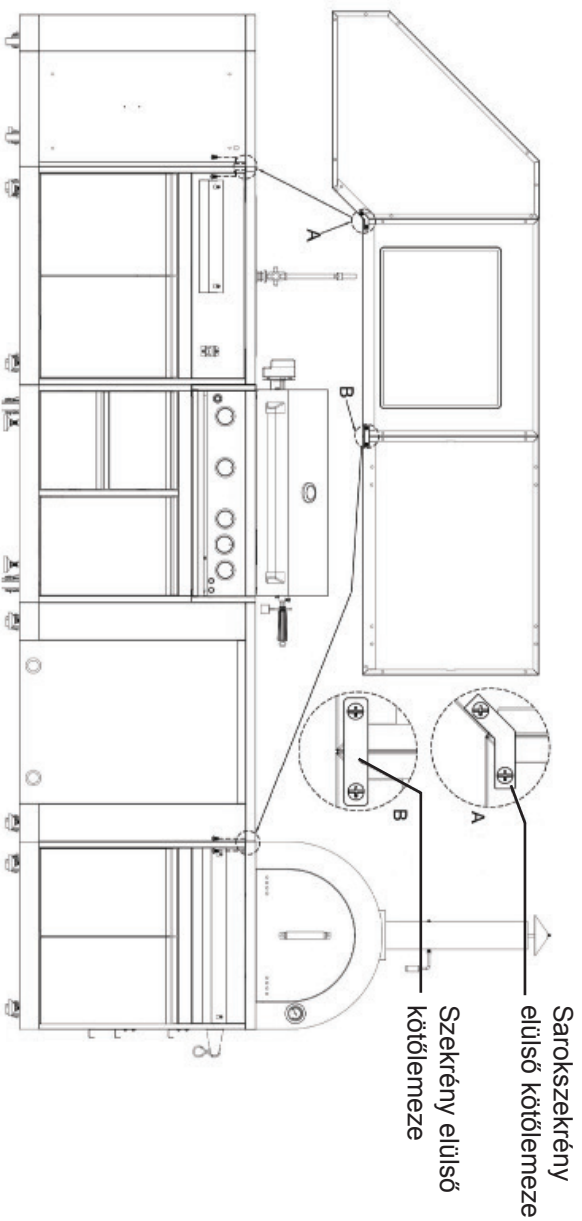

Az Ön *Coyote mosogatószekrény* kültéri szekrénye bármely más *Coyote kültéri szekrény*modellel összekapcsolható.

Ha sarokszekrénye van, és szeretné egy másik szekrényhez csatlakoztatni, használja a sarokszekrény csatlakozólemezt 2 db 1/4"-es csavarral (06.02.00093-000-AO számú alkatrész) a két szekrény összekapcsolásához; Ha van egy mosogatószekrénye, készülékszekrénye vagy pizzasütő szekrénye, használja a szekrényösszekötő lemezt 2 db 1/4"-es csavarral a két szekrény összekapcsolásához.



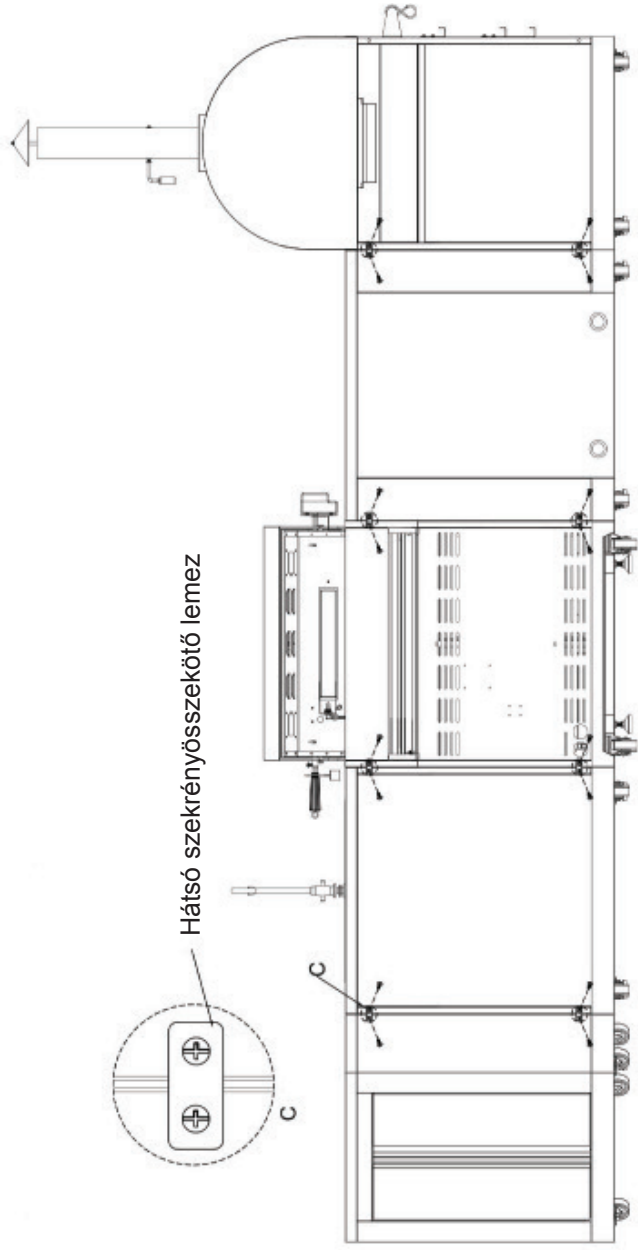

Az Ön Coyote mosogatószekrény kültéri szekrénye bármely más Coyote kültéri szekrénymodellel összekapcsolható. A hátsó paneli csatlakozásokhoz használja a hátsó szekrényösszekötő lemezt 2 db 1/4"-es csavarral (06.02.00093-000-AO számú alkatrész) a két szekrény összekapcsolásához.

RO

RO

## **Dulap chiuvetă Coyote** GHID DE INSTRUCȚIUNI

### **IMPORTANT:**

Salvați în vederea utilizării de către inspectorul electrician.

Instalator: Lăsați instrucțiunile privind instalarea la proprietarul locuinței.

Proprietarul locuinței: Păstrați instrucțiunile privind instalarea pentru consultare ulterioară

## Bine ați venit

Vă mulțumim că ați achiziționat aparatul Dulap chiuvetă Coyote! Apreciam tranzacția efectuată și vă recomandăm să citiți integral manualul de utilizare înainte de a utiliza noul aparat pentru prima dată.

Acest manual conține instrucțiuni despre modul corespunzător de instalare și configurare a noii dvs. game, precum și detalii despre caracteristicile unice pe care le oferă produsul. Vă rugăm să păstrați acest manual pentru consultare ulterioară, deoarece conține răspunsuri la întrebările pe care le puteți avea după ce începeți să preparați alimente.

*Vă mulțumim*

Acest manual se aplică în cazul următoarelor serii de modele:  
Model nr. WB00370 (Dulap chiuvetă Coyote)

## Imagine detaliată cu piesele

Dulap pentru chiuvetă de bucătărie  
Lista de piese și imagine  
detaliată

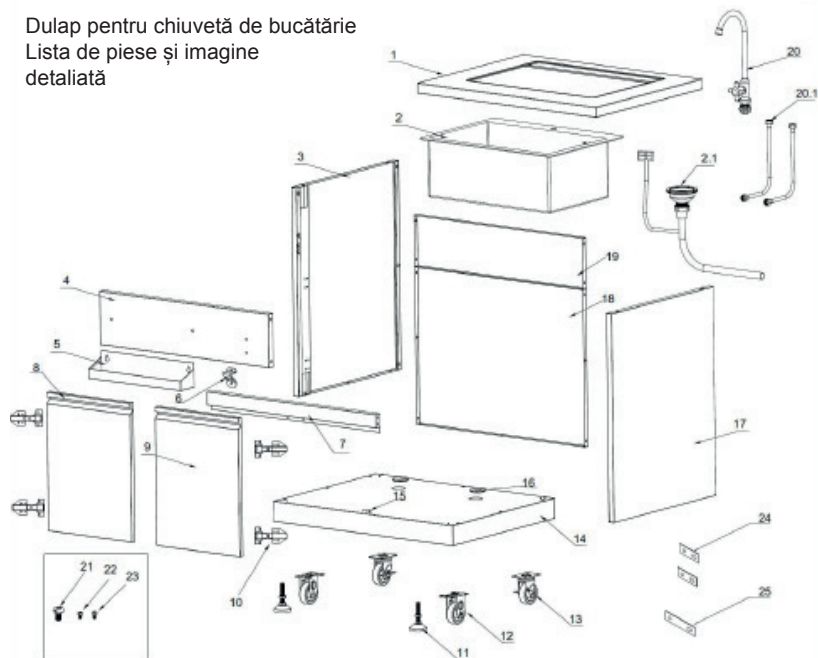

## Lista de piese

Detaliere	Denumire piesă	Cantitate
1	Ansamblu de sudură pentru blat	1
2	Chiuvetă de bucătărie	1
2.1	Țeavă de scurgere cu preaplin	1
3	Ansamblu de sudură pentru panoul lateral stânga	1
4	Ansamblu de sudură pentru panoul de decorare	1
5	Ansamblu de sudură pentru suport de condimente	1
6	Desfăcător de sticle	1
7	Ansamblu de sudură pentru grinzi	1
8	Ansamblu de sudură pentru ușa din stânga	1
9	Ansamblu de sudură pentru ușa din dreapta	1
10	Balama ușă	4
11	Picior de sprijin	2
12	Rolă fixă	2
13	Rolă universală cu frână	2
14	Ansamblu de sudură pentru panoul inferior	1
15	Bandă cu barieră pentru uși	1
16	Garnitură	2
17	Ansamblu de sudură pentru panoul din dreapta	1
18	Ansamblu de sudură pentru panoul posterior A	1
19	Ansamblu de sudură pentru panoul posterior B	1
20	Robinet	1
20.1	Conductă de aspirație robinet	2
21	Șurub în cruce de ¼" cu cap zimțuit și design antiderapant	52
22	Șurub în cruce cu cap zimțuit	4
23	șurub cu cap plat	26
24	placă de conectare pentru partea din spate a dulapului	2
25	placă de conectare pentru partea din față a dulapului	1

## Dimensiunea produsului

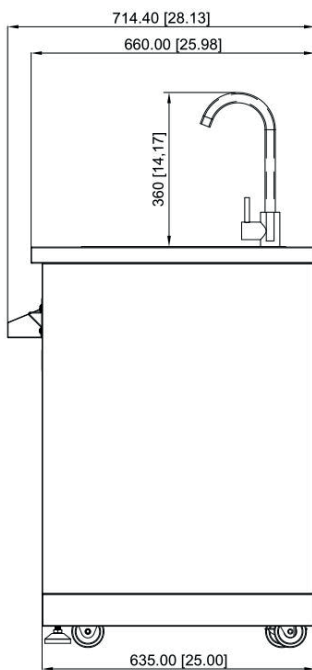
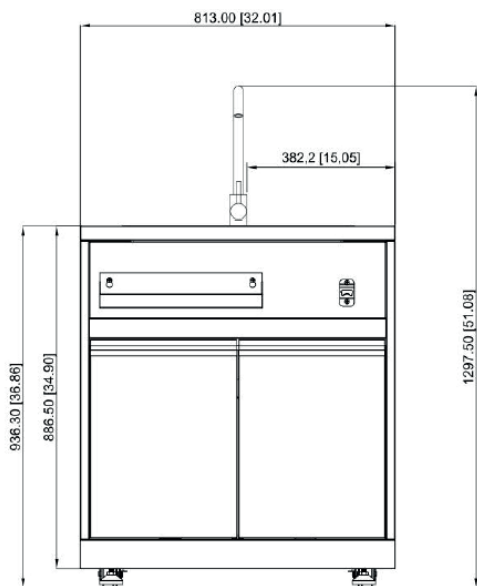

# Montarea dulapului

## Pasul 1

1. Conectați 2 picioare de sprijin (piesa nr. 11) pe piesa de sudură inferioară și strângeți cele două picioare;
2. Conectați 2 role fixe (piesa nr. 12) și 2 role universale cu frână (piesa nr. 13) cu 16 șuruburi cu cap în cruce cu cap zimțuit de 1/4" cu design antide-  
rapant (piesa nr. 21) cu piesa de sudură inferioară (piesa nr. 14)

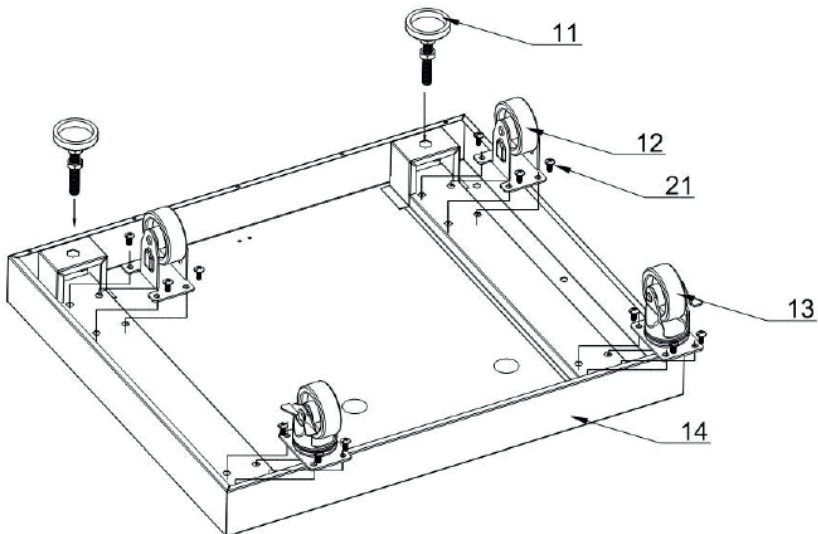

## Pasul 2

1. Inversați ansamblul de sudură pentru panoul inferior posterior (piesa nr. 14). Montați 2 garnituri (piesa nr. 16) pe piesa nr. 14 și apoi utilizați 2 șuruburi cu cap în cruce și cap zimțuit (piesa nr. 22) pentru a monta banda cu barieră pentru uși (piesa nr. 15) pe piesa nr. 14;
2. Utilizați 3 șuruburi cu cap în cruce și cap zimțuit de ¼" cu design antiderapant (piesa nr. 21) pentru a monta ansamblul de sudură pentru panoul lateral din stânga (piesa nr. 3) pe piesa nr. 14;
3. Utilizați 3 bucăți (piesa nr. 21) pentru strânge ansamblul de sudură pentru panoul lateral din dreapta (piesa nr. 17) pe piesa nr. 14;
4. Utilizați 13 bucăți (piesa nr. 21) pentru a strânge ansamblul de sudură pentru panoul posterior A (piesa nr. 18) și ansamblul de sudură pentru panoul posterior B (piesa nr. 19) pe piesa nr. 13, nr. 3 și nr. 17.
5. Nu strângeți excesiv toate șuruburile până când sunt aliniate piesele.

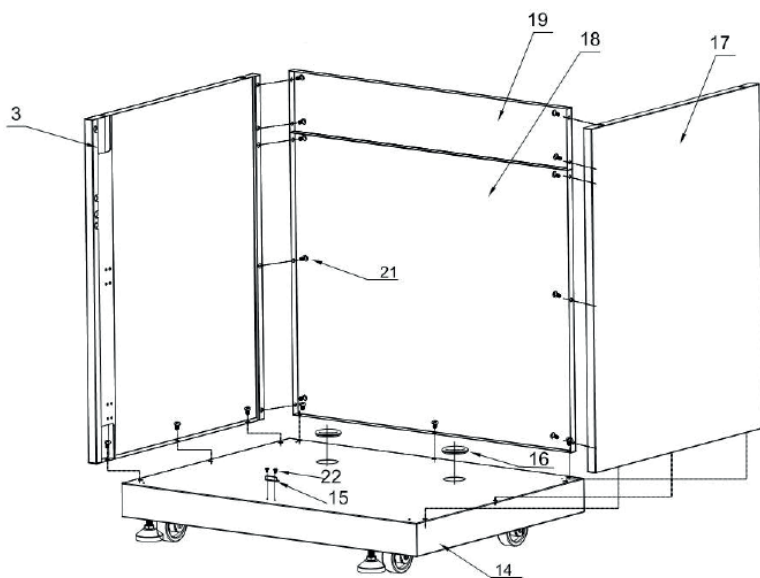



### Pasul 3

1. Utilizați 4 bucăți (piesa nr. 21) pentru a conecta ansamblul de sudură pentru grinzi (piesa nr. 7) cu piesa nr. 3 și nr. 17;
2. Utilizați 4 bucăți (piesa nr. 21) pentru a conecta ansamblul de sudură pentru decorare (piesa nr. 4) cu piesa nr. 3 și nr. 17;
3. Nu strângeți excesiv toate șuruburile până când sunt aliniate piesele

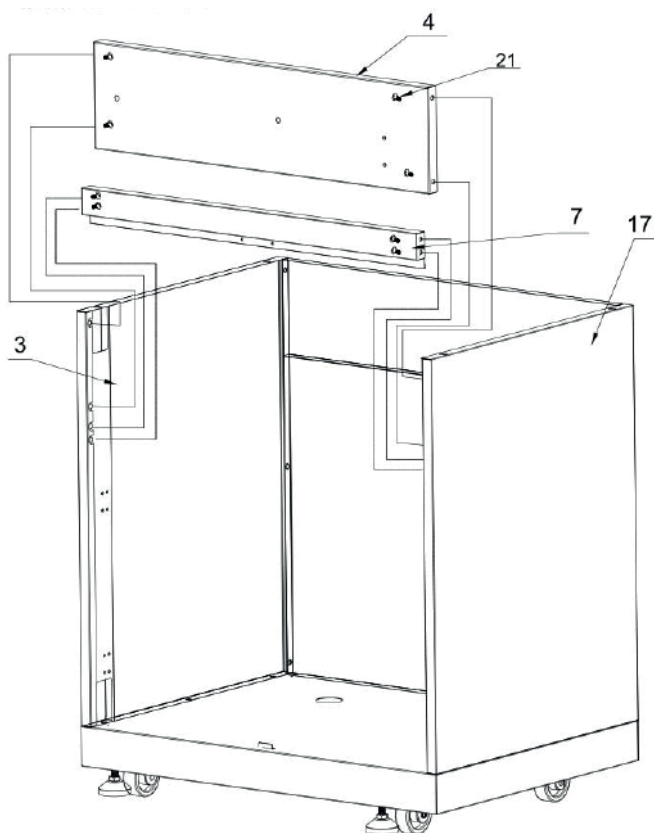

## Pasul 4

1. Utilizați 2 bucăți (piesa nr. 21) pentru a conecta ansamblul de sudură pentru suportul de condimente (piesa nr. 5) cu piesa nr. 4;
2. Utilizați 2 șuruburi în cruce cu cap zimțuit (piesa nr. 22) pentru a conecta desfăcătorul de sticle (piesa nr. 6) cu piesa nr. 4;
3. Utilizați 24 șuruburi cu cap plat (piesa nr. 23, ilustrată în imaginea „B”) pentru a monta 4 balamale pentru ușă pe piesa nr. 3, ansamblul de sudură pentru ușa din stânga (piesa nr. 8), ansamblul de sudură pentru ușa din dreapta (piesa nr. 9) și ansamblul de sudură pentru panoul lateral din dreapta (piesa nr. 17).
4. Montați piesa nr. 8 pe piesa nr. 3 și montați piesa nr. 9 pe piesa nr. 17. Nu strângeți excesiv toate șuruburile până când sunt aliniate piesele

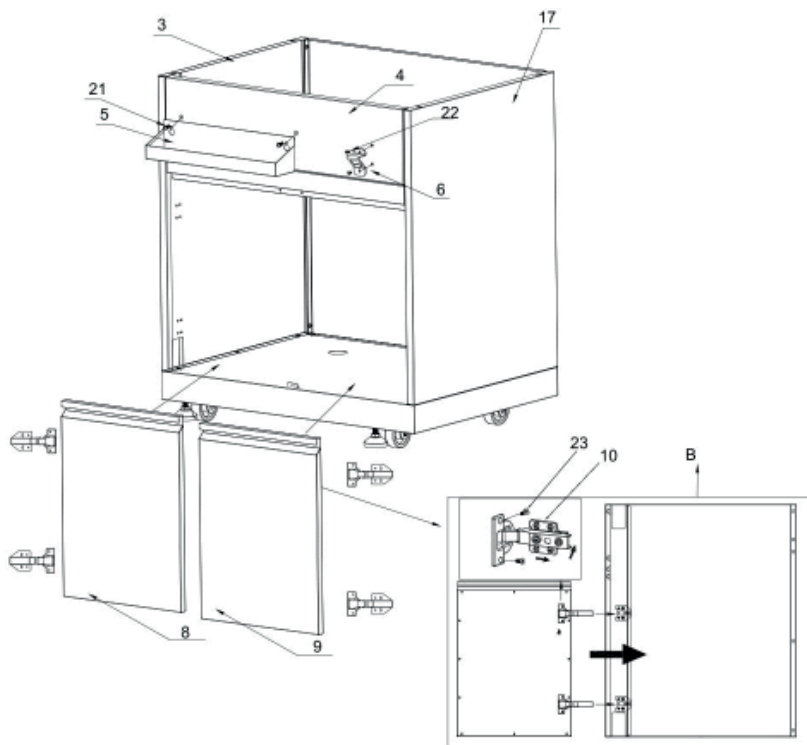

## Pasul 5

1. Utilizați 4 bucăți (piesa nr. 21) pentru a monta ansamblul de sudură pentru blat pe piesa nr. 3 și nr. 17, asigurându-vă că este uniformă conexiunea

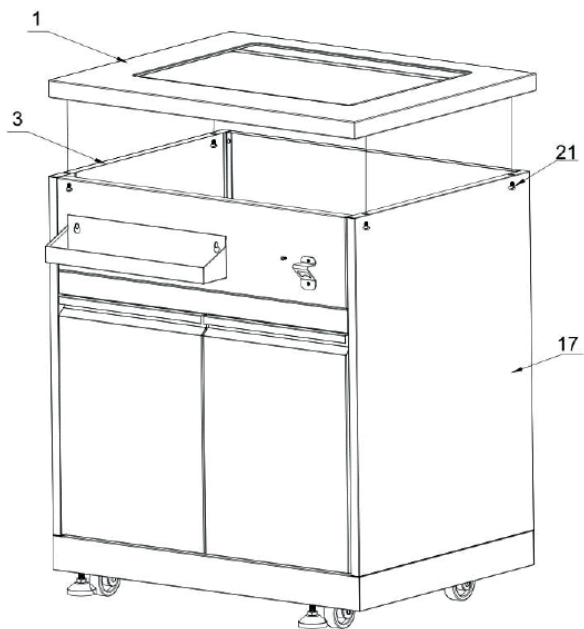

## Pasul 6

Produsul fără robinet și conductă de apă arată ca în imaginea de mai jos

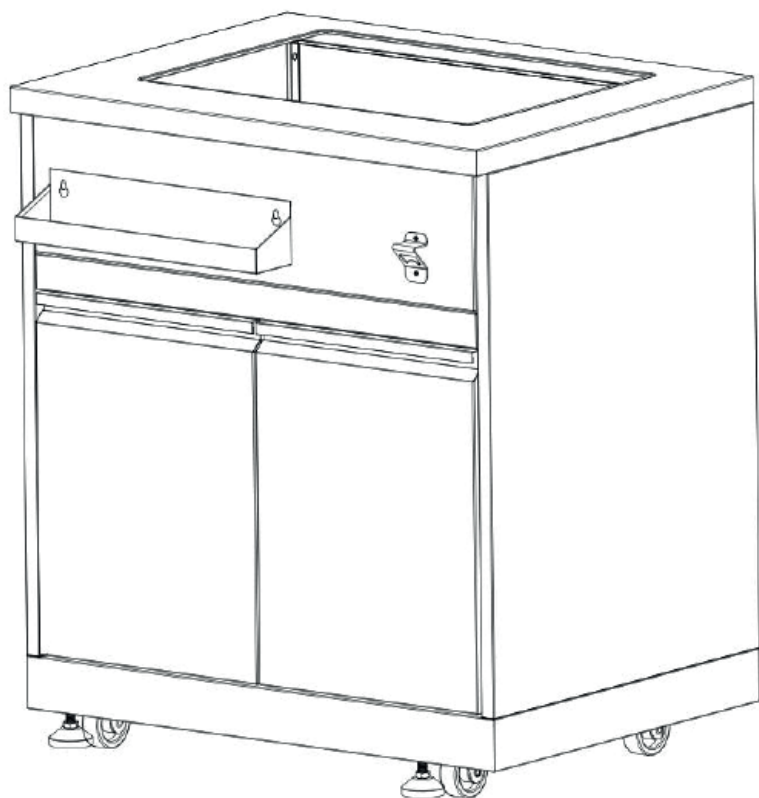

## Pasul 7

1. Montați robinetul (piesa nr. 20) pe lavoar (piesa nr. 2), apoi introduceți 2 conducte de admisie a apei (piesa nr. 18) în partea inferioară a piesei nr. 20;
2. Introduceți țeava de scurgere cu preaplin (piesa nr. 2.1) în partea inferioară a piesei nr. 2, apoi utilizați șurubul specializat de 3/16" din piesa nr. 2.1 pentru blocarea conectorului de preaplin (deja montat de la producător), conectați conectorul de preaplin pe partea laterală a țevii de scurgere;
3. Înlăturați banda dublu adezivă 3M de pe marginea lavoarului

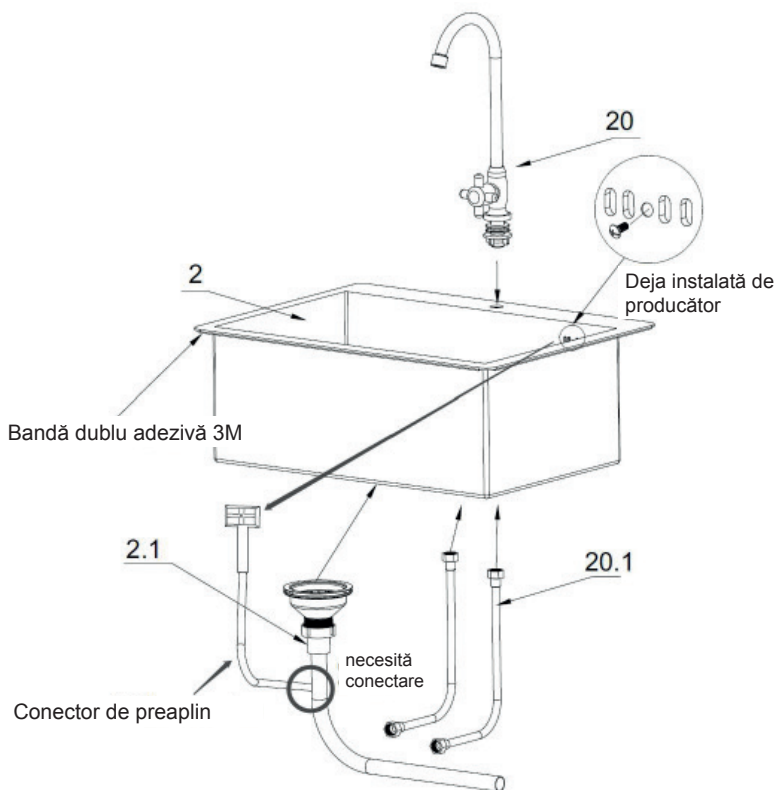

4. Pentru informații detaliate privind montarea robinetului, consultați imaginea de mai jos.

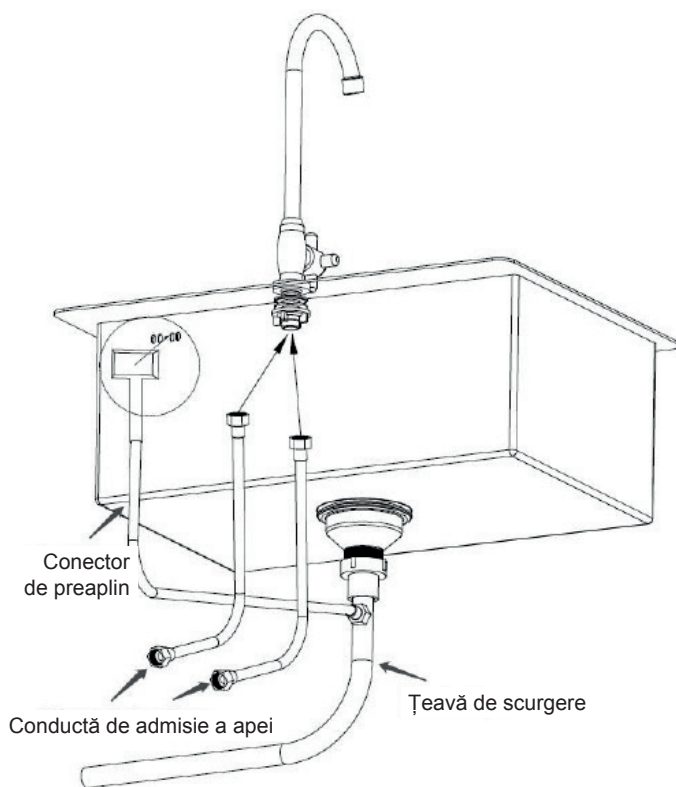

## Pasul 8

1. Montați piesa nr. 2 pe partea superioară a piesei nr. 1 și asigurați-vă că este strânsă conexiunea

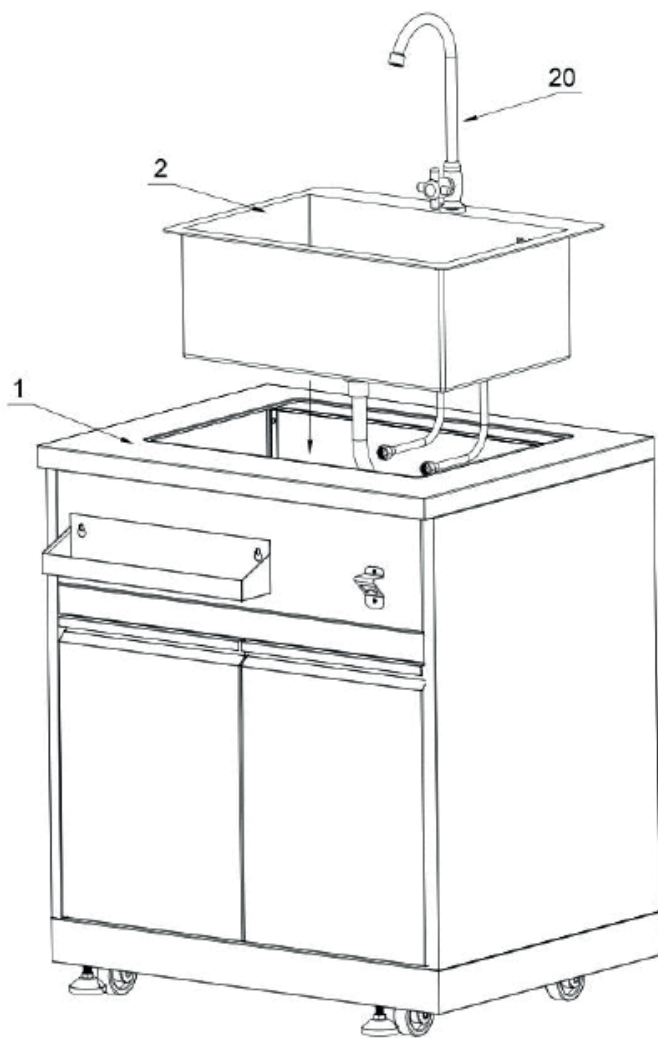

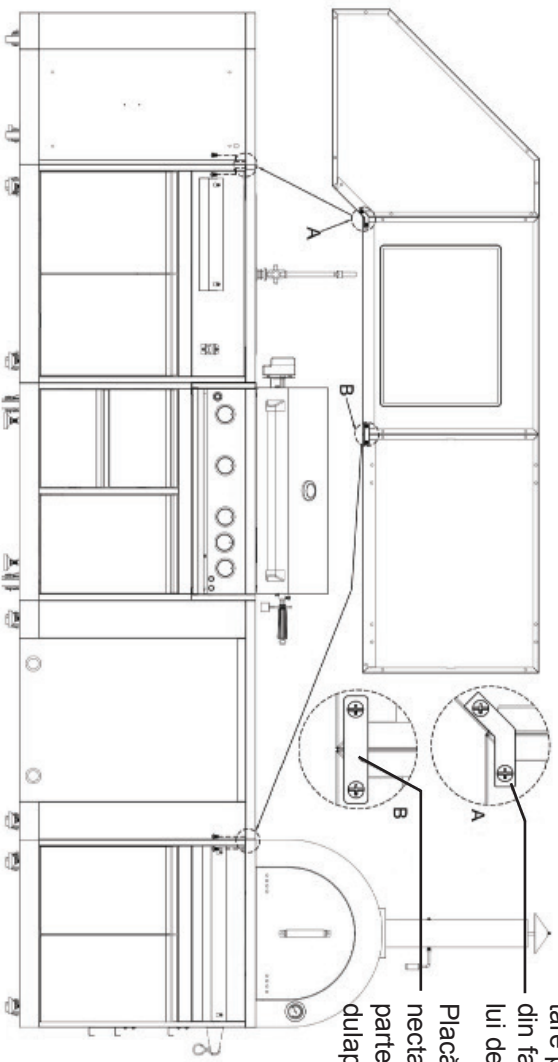

Placă de conectare pentru partea din față a dulapului de colț

Placă de conectare pentru partea din față a dulapului

Dulapul pentru exterior *Dulap chiuvetă Coyote* poate fi conectat cu oricare dintre celelalte modele ale noastre de dulapuri cu uși *Coyote*.

Dacă doriți să îl conectați la un alt dulap, utilizați placa de conectare pentru dulapuri de colț cu 2 șuruburi de 1/4" (piesa nr. 06.02.00093-000-AO) pentru a conecta ambele dulapuri; Dacă doriți să îl conectați la un dulap pentru lavab, un dulap pentru aparate electrocasnice sau un dulap pentru cupatoare de pizza, utilizați placa de conectare cu 2 șuruburi de 1/4" pentru a conecta ambele dulapuri.



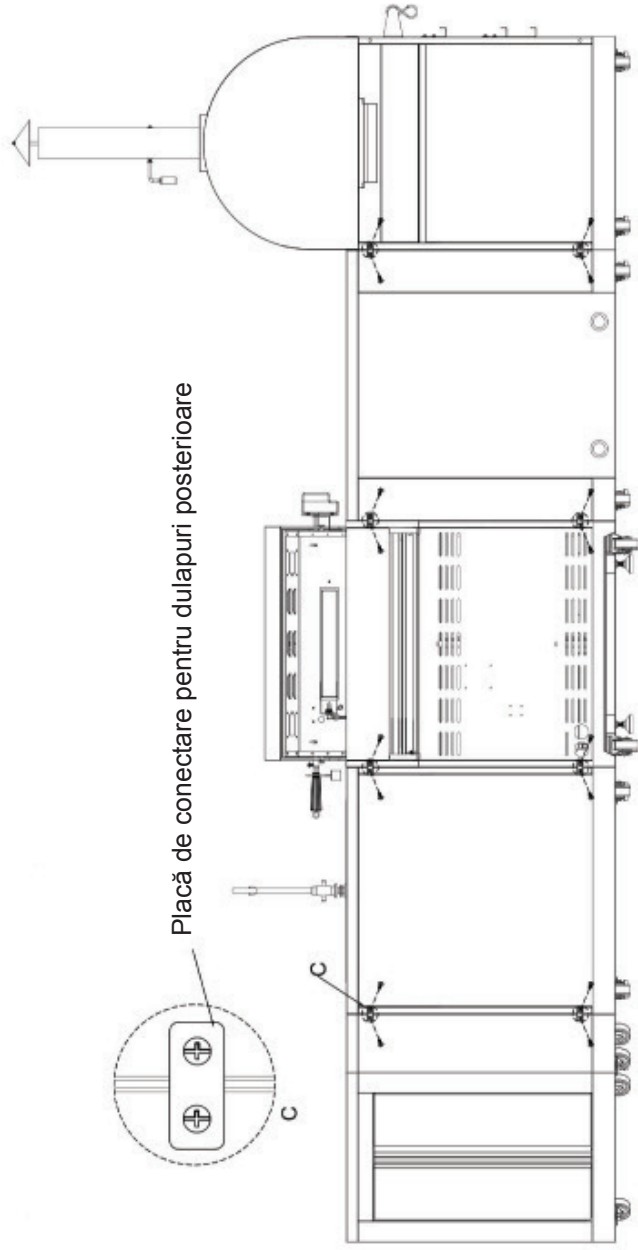

Placă de conectare pentru dulapuri posterioare

Dulapul pentru exterior *Dulap chiuvetă Coyote* poate fi conectat cu oricare dintre celelalte modele ale noastre de dulapuri cu uși *Coyote*.  
Pentru conexiunile panourilor posterioare, utilizați placa de conectare pentru dulapuri posterioare cu 2 șuruburi de 1/4" (piesa nr. 06.02.00093-000-AO) pentru a conecta ambele dulapuri.





Wellis®

CE